



Husqvarna®



TC 100i

HU	Használati utasítás
PL	Instrukcja obsługi
CS	Návod k použití
SK	Návod na obsluhu

2-43
44-86
87-128
129-170

TARTALOMJEGYZÉK

Bevezető.....	2	Hibaelhárítás.....	32
Biztonság.....	6	Szállítás, tárolás és ártalmatlanítás.....	37
Összeszerelés.....	13	Műszaki adatok.....	40
Üzemeltetés.....	17	Szerviz.....	42
Karbantartás.....	23	Megfelelőségi nyilatkozat.....	43

Bevezető

Szállítás előtti ellenőrzés és termékszámok

a kereskedőtől a szállítás előtti ellenőrzésre vonatkozó dokumentum aláírt példányát.

Megjegyzés: A terméken szállítás előtti ellenőrzést végeztek. Ügyeljen arra, hogy kézhez kapja

Szervizműhely kapcsolattartási adatai:	
Ez a kezelői kézikönyv az alábbi termékszámú/sorozatszámú termék tartozéka:	
/	
Motor:	

Termékleírás

Ez a termék olyan fűnyíró traktor, amelyen a vágóasztal az elülső és a hátsó tengely között van felszerelve. A készülék akkumulátorral üzemel, és beépített akkumulátorral rendelkezik.

Rendeltetésszerű használat

Ez a termék kizárólag magánkertekben és magántulajdonban lévő, lejtős kertekben használható, amelyekben legfeljebb 10°-os a lejtő meredeksége. Nem használható közparkokban, sportpályákon, farmokon és erdészeti területeken. A termék más célokra történő használatához szereljen fel opcionális kiegészítőt. Csak a gyártó által jóváhagyott tartozékokat használjon. Bővebb információért forduljon a hivatalos szakszervizhez.

A termék ettől eltérő használata helytelen használatnak számít. Érvényteleníteni fogja a garanciát, és a külső felek felhasználóira hárítja át a károsodással kapcsolatos felelősséget a gyártó részéről.

A fűnyírók működtetésével kapcsolatban vegye figyelembe a helyi irányelveket.

A termék biztosítása

Feltétlenül gondoskodjon az új terméke biztosításáról. Kérdés esetén forduljon a biztosítótársaságához. Azt javasoljuk, gondoskodjon az alábbiakra kiterjedő teljes körű biztosításról: külső fél, tűz, anyagi kár, lopás és felelősség.

A termék áttekintése

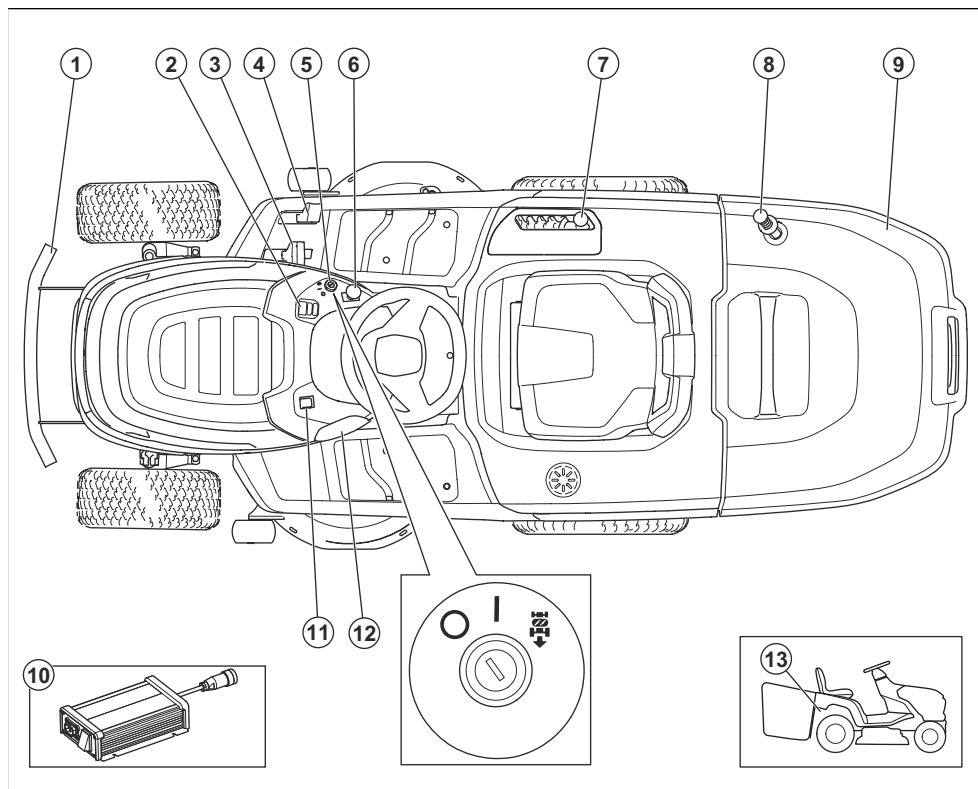

1. Elülső csillapító
2. Kijelző
3. Előremeneti pedál
4. Hátrameneti pedál
5. Főkapcsoló
6. TLT-gomb
7. Vágási magasságot szabályozó kar
8. Fűgyújtó fogantyúja
9. Fűgyújtó
10. Akkumulátortöltő
11. Fényszórókapcsoló
12. Az akkumulátortöltő aljzata
13. Kar az elektromos rögzítőfék aktiválásához és kioldásához

Kijelző áttekintése

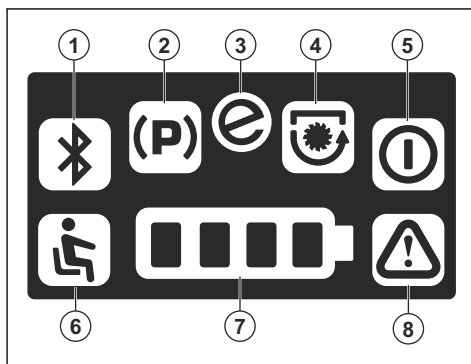

1. Nem használatos ennél a terméknél
2. A rögzítőfék jelzője
3. SavE jelző
4. Késaktiválás-jelző

5. Készenlétjelző
6. Kezelőjelenlét-vezérlő (OPC)
7. Akkumulátortöltöttség-jelző
8. Figyelmeztetésjelző

Husqvarna Connect

A használati utasítás és a termékkel kapcsolatos további információk a Husqvarna Connect alkalmazásban érhetők el. A Husqvarna Connect egy ingyenes mobilalkalmazás. Lásd: *A Husqvarna Connect használatának megkezdése 17. oldalon.*

Kezelőjelenlét-vezérlő (OPC)

Amikor a kezelő felemelkedik az ülésből, az OPC aktiválódik. A hajtómotor megáll. Ha a kések működésben vannak, a vágóasztal-motorok leállnak. Lásd: *Működési feltételek 11. oldalon.*

Fűgyűjtő behelyezve vezérlő

A termék a fűgyűjtő meglétét érzékelő vezérlővel van ellátva, amely bekapcsol, ha a fűgyűjtő vagy egyéb tartozék fel van szerelve. A fűgyűjtőt vagy más tartozékot eltávolítása esetén a kések leállnak. Lásd: *Működési feltételek 11. oldalon.*

Munkalámpa

A termék munkalámpával rendelkezik. Nyomja meg a főkapcsolót a munkalámpa be- (A) és kikapcsolásához (B).

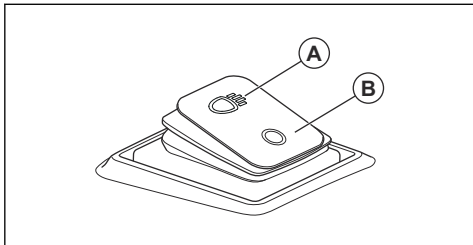

A terméken található jelzések



FIGYELMEZTETÉS: A termék veszélyes lehet a kezelőre és másokra, valamint a súlyos sérüléseket és halálukat okozhatja. Körültekintően járjon el, és megfelelően használja a terméket.



Olvassa el a használati utasítást, és a termék használatba vétele előtt mindenképpen legyen tisztában a benne foglaltakkal.



Karbantartás előtt vegye ki a főkapcsoló kulcsát.



Automata rögzítőfék



Aktiválja az elektromos rögzítőféket.



Oldja ki az elektromos rögzítőfékrendszert.



Kikapcsolás



Bekapcsolva

START

Indítsa el a meghajtási módot.



Vágási magasság



Hátrameneti rendszer (ROS)



Hátramenet



Előremenet



Munkalámpák be/ki



Viseljen fülvédőt.



A kések nincsenek működésben.



A kések működésben vannak.



Tartsa távol magát a forgó alkatrészekről.



Tartsa távol magát a forgó késektől.



Legyen óvatos a kirepülő és visszapattanó tárgyakkal.



Lejtőn ne nyírja a fűvet kereszt irányban. Ne nyírjon fűvet 10°-nál meredekebb lejtőn.



Felborulás veszélye



Hátramenetben haladás előtt és közben is figyeljen hátrafelé.



Soha ne engedjen fel utast a termékre vagy tartozékára.



Tartsa távol a nézelődőket.



Belépni tilos



MAX. XXXN / (XXXkg)

A max. megengedett függőleges terhelés a vonórúdon a címkén és a következő helyen található: *Műszaki adatok40. oldalon.*



MAX. XXXN / (XXXkg)

A max. megengedett vízszintes terhelés a vonórúdon a címkén és a következő helyen található: *Műszaki adatok40. oldalon.*



Ne próbálkozzon az akkumulátor megjavításával. Beszéljen a Husqvarna márkaszervizzel.



Az EU és az Egyesült Királyság irányelveinek és jogszabályainak, és New South Wales „Környezetben történő munkavégzés szabályozása (zajszabályozás), 2017” irányelvének megfelelő környezeti zajkibocsátási címke. A termék garantált hangteljesítményszintjére vonatkozó adatok megtalálhatók a *Műszaki adatok40. oldalon* című fejezetben és a címkén.



Beolvasható kód



Ez a termék megfelel a vonatkozó EK-irányelveknek.



A termék megfelel a vonatkozó egyesült királyságbeli irányelveknek.

Megjegyzés: A terméken található egyéb szimbólumok/matricák az adott piacra vonatkozó jogi követelményekre vonatkoznak.

Jelzés a terméken



VESZÉLY – Tartsa távol a kezét és a lábát.

A termék károsodása

A termékben keletkezett károkért nem vállalunk felelősséget, amennyiben:

- a termék javítását helytelenül végezték;
- a termék javítása nem a gyártótól származó vagy általa jóváhagyott alkatrészekkel történt;
- a terméket nem a gyártótól származó vagy általa jóváhagyott kiegészítővel szerelték fel;
- a termék javítását nem hivatalos szakszerviz vagy jóváhagyott egyéb szerviz végezte.

Biztonság

Biztonsági meghatározások

A figyelmeztetések, óvintézkedések és megjegyzések a használati utasítás kiemelten fontos részeire hívják fel a figyelmet.



FIGYELMEZTETÉS: Akkor használatos, ha a kézikönyv utasításainak be nem tartása esetén fennáll a kezelő vagy a közelben tartózkodók sérülésének vagy halálának veszélye.



VIGYÁZAT: Akkor használatos, ha a kézikönyv utasításainak be nem tartása esetén fennáll a vagyoni kár, illetve a termék vagy a környező terület károsodásának veszélye.

Megjegyzés: További információt biztosít az adott helyzetben szükséges tennivalókról.

Általános termékbiztonsági figyelmeztetések



FIGYELMEZTETÉS: Olvassa el a jelen termékre vonatkozó összes biztonsági utasítást, útmutatást, ábrát és specifikációt. A az alábbi felsorolt utasítások figyelmen kívül hagyása áramütést, tüzet és/vagy komoly sérülést okozhat.

Tegyen el minden figyelmeztetést és utasítást, mert a jövőben szüksége lehet rájuk. A „termék” kifejezés a figyelmeztetésekben a hálózatról működő (vezetékes) termékre vagy az akkumulátorról (vezeték nélküli) működő termékre vonatkozik.

A munkaterület biztonsága

- **Tartsa a munkaterületet tisztán és világítsa meg jól.** A zsúfolt vagy sötét területeken könnyen bekövetkeznek balesetek.
- **Ne működtesse a terméket robbanásveszélyes környezetben, pl. gyúlékony folyadékok, gázok vagy por jelenlétében.** A termék szikrát vethet, amely begyújthatja a port vagy a kiparorgást.
- **Tartsa távol a gyermekeket és a szemlélődőket a termék működtetése közben.** A figyelem elvonása miatt elvesztheti az uralmát a szerszám felett.

Személyes biztonság

- **Legyen elővigyázatos, figyeljen arra, amit csinál, és használja a józan eszét a termék működtetése során. Ne használja a terméket, ha fáradt, illetve ha gyógyszer, gyógykezelés vagy alkohol hatása alatt áll.** A termékek működtetése közben egy pillanatra figyelmen kívül hagyása súlyos személyi sérülést okozhat.
- **Használjon személyi védőfelszerelést. Mindig használjon szemvédőt.** A megfelelő környezetben a védőfelszerelések, például a pormaszk, a csúszásgátló védőcipő, a kemény fejtető és a fülvédő használata csökkenti a személyi sérülések kockázatát.
- **Akadályozza meg a véletlen indítást. Ellenőrizze, hogy a bekapcsoló gomb kikapcsolt állásban van-e, mielőtt csatlakoztatja az áramforrást és/vagy az akkumulátort, illetve felveszi vagy szállítja a terméket.** Balesetet okozhat, ha a terméket úgy viszi, hogy az ujjja a kapcsolón van, vagy ha a bekapcsolt terméket áram alá helyezi.
- **Távolítson el minden beállító kulcsot vagy csavar kulcsot, mielőtt bekapcsolná a terméket.** A termék forgó alkatrészéhez csatlakozó kulcs vagy más szerszám személyi sérülést okozhat.
- **Ne nyújtózkodjon a termékkel. Mindig szilárdan álljon a talajon, és őrizze meg az egyensúlyát.** Így jobban uralhatja a terméket váratlan helyzetekben.

- **Öltözködjön megfelelően.** Ne viseljen ékszereket, rövidnadrágot, szandált, illetve ne legyen mezítláb. Tartsa távol a haját és ruházatát a mozgó alkatrészektől. A mozgó alkatrészek bekaphatják a laza ruhát, az ékszert vagy a hosszú haját.
- **Ha a készülékhez csatlakoztatható porgyűjtő berendezés, mindig csatlakoztassa és használja azt.** A porgyűjtő alkalmazása csökkenti a porral kapcsolatos veszélyeket.
- **A termékek rendszeres használatából adódó tapasztalata ne vezessen oda, hogy a termékeket könnyelműen, a szerszám biztonságai alapelvek figyelmen kívül hagyásával működteti.** Egy gondatlanul kivitelezett művelet akár egy századmásodperc alatt is súlyos sérüléshez vezethet.

A termék használata és karbantartása

- **Ne terhelje túl a terméket. Használja a feladathoz megfelelő terméket.** A megfelelő termék jobb és biztonságosabb munkát fog végezni azon a sebességen, amire tervezték.
- **Ne használja a terméket, ha a kapcsoló nem kapcsolja ki vagy be.** A kapcsolóval nem vezérelhető termékek veszélyesebbek és javításra szorulnak.
- **Húzza ki a dugaszt az áramforrásból és/vagy vegye ki az akkumulátort (amennyiben kivethető), ha bármilyen beállítást végez, kicseréli egy tartozékot vagy tárolja a termékeket.** Az ilyen megelőző biztonsági intézkedések csökkentik a termék véletlen elindításának veszélyét.
- **A nem használt termékeket tartsa távol a gyermekektől, és ne engedje, hogy olyan személyek működtessék, akik nem ismerik a terméket és ezeket az utasításokat.** A termékek képzetlen felhasználók kezében veszélyt jelentenek.
- **Végezze el a termékek és a tartozékok karbantartását. Ellenőrizze, hogy a mozgó alkatrészek helyükön vannak-e, nem szorulnak-e, nem törtek-e le részek, illetve nem áll-e fenn más olyan állapot, amely befolyásolhatja a termék működését. Ha sérült, a használat előtt javíttassa meg a terméket.** Sok balesetet rosszul karbantartott termékek okoznak.
- **Tartsa élesen és tisztán a vágószerszámokat.** A megfelelően karbantartott, éles vágószerszámok kevésbé hajlamosak a beszorulásra, és könnyebb kezelni őket.
- **A terméket, a kiegészítőket és az alkatrészeket stb. ezen utasításokkal összhangban használja, vegye figyelembe a munkakörülményeket és az elvégzendő feladatot.** Ha a termék nem a rendeltetésének megfelelően használják, veszélyes helyzet állhat elő.
- **A fogantyúkat és fogófelületeket tartsa szárazon, tisztán, olaj- és zsírmentesen.** A csúszós fogantyúk és fogófelületek nem teszik lehetővé a termék biztonságos kezelését és irányítását váratlan helyzetekben.

Az akkumulátor használata és karbantartása

- **Csak a gyártó által meghatározott töltővel töltsen.** Az a töltő, amelyik az egyik típusú akkumulátorhoz használható, tűzveszélyes lehet, ha másik típusú akkumulátorral használják.
- **A termékeket csak a típusuknak megfelelő akkumulátorokkal használja.** Bármilyen más típusú akkumulátor használata sérülés- és tűzveszélyes.
- **Amikor az akkumulátort nem használja, tartsa távol más fémtárgyaktól, például gémkapcsoktól, érméktől, kulcsoktól, tűktől, csavaroktól vagy más kisebb fémtárgyaktól, amelyek összekapcsolhatják a sarukat.** Az akkumulátorsaruk rövidre zárása égést vagy tüzet okozhat.
- **Nem megfelelő körülmények hatására az akkumulátorból folyadék szivároghat ki. Kerülje az érintkezést. Ha ez véletlenül mégis megtörténik, öblítse le vízzel. Ha a folyadék szembe kerül, forduljon orvoshoz.** Az akkumulátorból távozó folyadék irritációt vagy égési sérülést okozhat.
- **Ne használjon sérült vagy módosított akkumulátort vagy szerszámot.** A sérült vagy módosított akkumulátorok kiszámíthatatlanul viselkedhetnek, ami tüzet, robbanást vagy sérülést okozhat.
- **Az akkumulátort vagy szerszámot ne tegye ki tűznek vagy túl magas hőmérsékletnek.** A tűznek való kitettség, illetve a 130 °C feletti hőmérséklet robbanást okozhat.
- **Kövesse a töltésre vonatkozó utasításokat, és ne töltsen az akkumulátort vagy a szerszámot az utasításokban megadott hőmérséklet-tartományon kívül.** A nem megfelelő, illetve a megadott tartományon kívül eső hőmérsékleten való töltés károsíthatja az akkumulátort és növeli a tűzveszélyt.

Szolgáltatás

- **A termék szervizelését képzett szerelővel végeztesse el, aki kizárólag eredeti cserealkatrészeket használ.** Ez biztosítja, hogy a termék továbbra is biztonságos maradjon.
- **Soha ne szervizelje a sérült akkumulátort.** Az akkumulátor szervizelését csak a gyártó vagy egy hivatalos szolgáltató végezheti el.

Általános biztonsági utasítások



FIGYELMEZTETÉS: A termék a kéz vagy láb vágásos sérülését okozhatja, illetve tárgyakat repíthet el. A biztonsági utasítások be nem tartása súlyos sérüléssel vagy halállal járhat.



FIGYELMEZTETÉS: Ne használja tovább a terméket sérült vágószerszámmal. A sérült vágószerszám tárgyakat repíthet el, és súlyos sérülést, illetve halált okozhat. Haladéktalanul cserélje ki a sérült késeket.



FIGYELMEZTETÉS: A termék működés közben elektromágneses mezőt hoz létre. Ez bizonyos körülmények esetén hatással lehet az aktív vagy passzív orvosi implantátumokra. A súlyos vagy halálos sérülés kockázatának csökkentése érdekében azt javasoljuk, hogy az orvosi implantátumot használó személyek a termék alkalmazása előtt kérjék ki orvosuk vagy az orvosi implantátum gyártójának tanácsát.

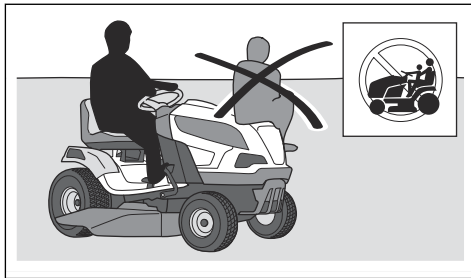

- Bekapcsolva ne hagyja őrizetlenül a terméket. Mielőtt felügyelet nélkül hagyja a terméket, mindig állítsa le a késeket, ellenőrizze, hogy a rögzítőkék be van húzva, állítsa le a motort, és vegye ki a főkapcsoló kulcsát.
- Kizárólag nappali fényben vagy megfelelő fényviszonyok mellett használja a terméket. Tartson a termékkel biztonságos távolságot a lyukaktól és más szabálytalan talajviszonyoktól. Figyeljen a többi lehetséges veszélyre is.
- Ne használja a terméket rossz időben, például ködben, esőben, nyirkos vagy nedves helyen, erős szélben, rendkívüli hidegben, villámáskor stb.
- Jelölje meg a kövek és egyéb szilárd tárgyak helyét, hogy elkerülje az ütközést.
- Távolítsa el a munkaterületről a köveket, játékokat, drótokat stb., amelyek beleakadhatnak a késekbe és kivetődhetnek.



FIGYELMEZTETÉS: A termék használata előtt olvassa el az alábbi figyelmeztetéseket.

- Mindig megfontoltan és előrelátóan cselekedjen. Kerülje az olyan helyzeteket, amelyek saját megítélése szerint meghaladják a képességeit. Amennyiben a használati utasítás elolvasását követően is bizonytalannak érzi magát az üzemeltetési eljárásokkal kapcsolatban, a folytatás előtt kérje ki egy szakértő véleményét.
- Olvassa el figyelmesen a használati utasítást és a terméken szereplő utasításokat, mielőtt a terméket használatba veszi.
- Ismerje meg, hogyan használja a terméket és kezelőszerveit biztonságosan, és tanulja meg, hogyan állhat meg gyorsan.
- Tanulja meg a biztonsági címkék felismerését.
- Ne változtassa meg a terméket, vagy ne használja, ha feltehetőleg valaki más változtatásokat hajtott végre rajta.
- Tartsa tisztán a terméket, hogy a jelölések és matricák mindig jól olvashatóak legyenek.
- Ne feledje, hogy a kezelő felelős a másokat és a mások tulajdonát érő balesetekért is.
- Ne tegye a kezét vagy a lábát a forgó alkatrészek közelébe.
- Ne nyúljon, illetve ne helyezze a lábát a termék alá.
- Mindig tartsa magát távol a kidobónyílástól.
- Mindig állítsa le a késeket, ha a terméket kavicsos felületen üzemelteti.
- Ne működtesse a vágóasztalt, ha a fűgyűjtő, a kidobógarat vagy más biztonsági berendezés hiányzik vagy meghibásodott.
- Mindig kapcsolja ki a késeket, amikor éppen nem nyírja a fűvet.
- Ne használja a vágóasztalt levelek vagy egyéb nemkívánatos anyagok nyírására, amelyek lerakódást okozhatnak.
- Ne szállítson utasokat. A terméket csak egyetlen személy használhatja.

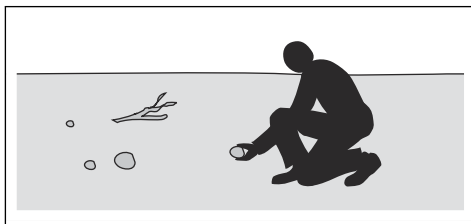

- Ne engedje, hogy gyermekek vagy más jogosulatlan személyek üzemeltessék a terméket vagy végezzenek rajta szervizelési munkákat. A helyi törvények szabályozhatják a kezelő körét.
- A termék beindítása, a meghajtás bekapcsolása, valamint elindulás előtt ellenőrizze, hogy senki nincs a termék közelében.
- Figyeljen a forgalomra, ha út közelében dolgozik, illetve ha keresztezi azt.
- Ne használja a terméket, ha fáradt, ha alkoholt vagy kábítószerrel foglalkozott, illetve ha látását, éberségét, ítélőképességét vagy mozgáskoordinációját negatívan befolyásoló gyógyszert vett be.
- Legyen óvatos, amikor a terméket pótkocsira vagy teherautóra helyezi, illetve amikor a terméket pótkocsiról vagy teherautóról távolítja el.
- A termékkel mindig vízszintes területen, kikapcsolt állapotban parkoljon.

- Állítsa le a terméket, és győződjön meg arról, hogy minden alkatrész leállt, mielőtt tisztítást vagy karbantartást végez a terméken.
- Állítsa le a terméket, és győződjön meg arról, hogy minden alkatrész leállt, mielőtt eltávolítja a fűgyűjtőt, vagy elhárítja az eltömődést a kidobógaratban.
- A tárolás előtt várja meg, amíg lehűl a termék.

Gyermekekre vonatkozó biztonsági utasítások



FIGYELMEZTETÉS: A termék használata előtt olvassa el az alábbi figyelmeztetéseket.

- Súlyos balesetek történhetnek, ha nem figyel a gép közelében tartózkodó gyermekekre. A fűnyírótraktor és a fűnyírás gyakran vonzza a gyermekeket. A gyermekek gyakran nem ott maradnak, ahol utoljára látta őket.
- Tartsa távol a gyermekeket a munkaterülettől. Ügyeljen arra, hogy egy felnőtt figyeljen rájuk.
- Legyen figyelmes, és állítsa le a terméket, ha gyermekek jelennek meg a munkaterületen. Sarkok, bokrok, fák, illetve egyéb, a kilátást akadályozó tárgyak közelében legyen fokozottan óvatos.
- Mielőtt és miközben hátrafelé közeledik, nézzen maga mögé és alá, megbizonyosodva arról, hogy nincsenek kisgyermek a termék közelében.
- Ne engedjen fel gyermekeket a fűnyíróra. Leeshetnek és súlyos sérüléseket szenvedhetnek, illetve akadályozhatják a fűnyíró biztonságos irányítását.
- Ne engedje, hogy gyermekek működtessék a terméket.

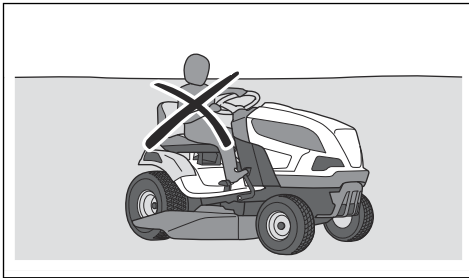

Az akkumulátorral kapcsolatos biztonsági előírások



FIGYELMEZTETÉS: A termék használata előtt olvassa el az alábbi figyelmeztetéseket.

Általános tudnivalók:

- Olvassa el az összes biztonsági figyelmeztetést és az összes utasítást. A figyelmeztetések és az

utasítások figyelmen kívül hagyása áramütést, tüzet és/vagy komoly sérülést okozhat.

- A telepítéseket és javításokat bizza hivatalos márkaszervizre. Ne kísérelje meg az akkumulátorok telepítését vagy javítását.
- Rendszeresen ellenőrizze az akkumulátorok épségét. A sérült vagy módosított akkumulátorok kiszámíthatatlanul viselkedhetnek, ami tüzet, robbanást vagy sérülést okozhat. Soha ne javítsa és ne nyissa fel a sérült akkumulátorokat.
- A sérült akkumulátor robbanást vagy sérülést okozhat. Ha az akkumulátor deformálódott vagy sérült, ne használja tovább a terméket, és vegye fel a kapcsolatot hivatalos Husqvarna szervizműhellyel.
- Az akkumulátort ne szerelje le, ne nyissa fel és ne semmisítse meg.
- Az akkumulátort ne tegye ki mechanikai rázkódásnak.
- A cellákat vagy az akkumulátort ne tegye ki forróságnak vagy tűznek. Ne tárolja olyan helyen, ahol közvetlen napsütés érheti.
- Ne zárja rövidre az akkumulátorokat. Akkumulátorokat véletlenül se tartson olyan helyen, ahol rövidre zárhatják egymást, vagy ahol más, fémből készült tárgyak rövidre zárhatják azokat.
- Ügyeljen rá, hogy az akkumulátor elektrolitja nehozz a bőrére vagy a szemébe kerüljön. Ha ez mégis bekövetkezne, az érintett területet bő vízzel mossa le, és forduljon orvoshoz.
- Ne használjon olyan akkumulátort, amely nem való a készülékbe.
- Egy eszközben ne használjon más gyártmányú, eltérő kapacitású, méretű vagy típusú akkumulátorokat.
- A cella, illetve az akkumulátor gyermekektől elzárva tartandó.
- Az akkumulátort tartsa tisztán és szárazon.
- Csak a termékbe való akkumulátort használjon.

48 V-os akkumulátorok:

- A 48 V-os Husqvarna akkumulátorok kizárólag a Husqvarna akkumulátoros fűnyírótraktorok tápellátásához használhatók. A sérülés megelőzése érdekében ne használja az akkumulátort más eszköz áramforrásaként.
- Ne használjon hibás, módosított vagy sérült akkumulátort vagy készüléket.
- Ne kísérelje meg a készülék vagy akkumulátor módosítását vagy javítását. A javításokat bizza hivatalos márkaszervizre.

Biztonsági utasítások az üzemeltetéshez



FIGYELMEZTETÉS: A termék használata előtt olvassa el az alábbi figyelmeztetéseket.

- Mindig nézzen lefelé és hátrafelé, mielőtt és miközben hátrafelé közlekedik. Ügyeljen arra, hogy ne legyenek kisebb vagy nagyobb tárgyak az útjában.
- Kanyarodás előtt csökkentse a sebességet.
- Állítsa le a késeket, ha olyan területen halad, ahol nem kell fűvet vágni.



VIGYÁZAT: A termék használata előtt olvassa el az alábbi óvintézkedéseket.

- A kövek és egyéb nagyobb tárgyak körül óvatosan közlekedjen, és ügyeljen arra, hogy a kések ne ütközzenek a tárgyakkal.
- Tárgyakon áthaladva ne működtesse a terméket. Állítsa le a motort, majd ellenőrizze a terméket és a vágóasztalt, ha keresztülhaladt egy tárgyon vagy nekiment valaminek. Szükség esetén javítsa meg, mielőtt újra beindítja.

Személyi védőfelszerelés



FIGYELMEZTETÉS: A termék használata előtt olvassa el az alábbi figyelmeztetéseket.

- Amikor a terméket használja, viseljen jóváhagyott személyi védőfelszerelést. A személyi védőfelszerelés nem küszöböli ki teljes mértékben a sérülés kockázatát, de csökkenti a sérülés mértékét, ha bekövetkezik a baleset. A megfelelő felszerelés kiválasztásában kérje a márkakereskedő segítségét.
- Használjon jóváhagyott fülvédőt. Hosszú távon a tartós zajártalom maradandó halláskárosodást okozhat.
- Használjon nagy teherbírású, csúszásmentes bakancsot vagy cipőt. Acél orbetétes cipő viselése ajánlott. Ne használja nyitott cipőben vagy meztláb a terméket.

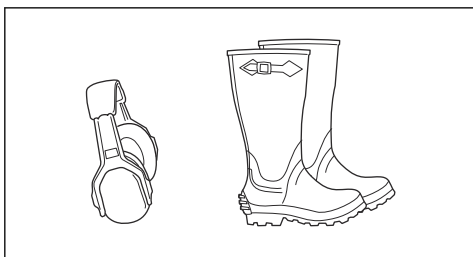

- Viseljen védőkesztyűt, például a vágószerszék felhelyezésekor, ellenőrzésekor vagy tisztításakor.
- Ne viseljen laza ruházatot, ékszereket vagy egyéb kiegészítőket, amelyek beakadhatnak a mozgó alkatrészekbe.
- Tartsa a közelben az elsősegélykészletet és a tűzoltó készüléket.

Biztonsági eszközök a terméken



FIGYELMEZTETÉS: A termék használata előtt olvassa el az alábbi figyelmeztetéseket.

- Ne használja a terméket sérült vagy nem megfelelően működő biztonsági eszközökkel. Rendszeresen ellenőrizze a biztonsági eszközöket. A biztonsági eszközök meghibásodása esetén vegye fel a kapcsolatot a Husqvarna szervizműhellyel.
- Ne módosítsa a biztonsági eszközöket. Nem csatlakoztatott vagy hibás védőlemezek, védőburkolatok, biztonsági kapcsolók és más védőeszközök esetén ne működtesse a gépet.

A főkapcsoló ellenőrzése

1. Válassza le az akkumulátortöltő-kábelt.
2. Fordítsa el a főkapcsolót „I” állásba. Győződjön meg arról, hogy a kijelzőn az összes használt LED-lámpa világít.

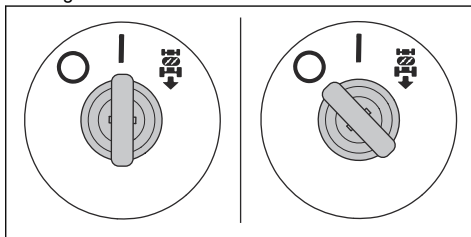

3. Fordítsa el a főkapcsolót „O” állásba. Győződjön meg arról, hogy a termék azonnal leáll, és a kijelzőn lévő LED-lámpák kialszanak.

A hátrameneti rendszer (ROS) ellenőrzése

Ha a hátrameneti rendszer (ROS) nem működik megfelelően, forduljon egy hivatalos szakszervizhez.

1. Indítsa be a terméket. Lásd: *A termék elindítása* 20. oldalon.
2. Kapcsolja be a vágóasztalt. Lásd: *A vágóasztal felemelése és leengedése* 20. oldalon.
3. A főkapcsoló „I” állásában (A) nyomja le a hátrameneti pedált. A késeknek le kell állniuk, amikor lenyomja a hátsó pedált.

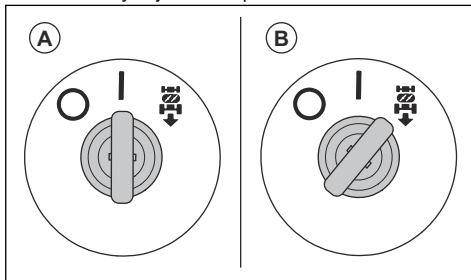

- Kapcsolja ki a vágóasztalt.
- Fordítsa a főkapcsolót „ROS” állásba (B).
- Kapcsolja be ismét a vágóasztalt.
- A főkapcsoló „ROS” állásában nyomja le a hátrameneti pedált. A késeknek nem szabad leállniuk, amikor lenyomja a hátrameneti pedált.

Működési feltételek

- A meghajtási mód csak akkor indítható be, ha a kések meghajtása ki van kapcsolva.
- A meghajtási mód csak akkor indítható el, ha az előremeneti és a hátrameneti pedál sincs benyomva.
- A meghajtási mód csak akkor indul el, ha az elektromos rögzítőfék aktiválva van.
- A termék csak akkor működhet hátramenetben bekapcsolt vágóasztallal, ha a ROS be van kapcsolva.
- A kések meghajtása csak akkor működik, ha a kezelő az ülésben ül.
- A kések meghajtása csak akkor működik, ha a fűgyűjtő vagy más tartozék van felszerelve.

A működési feltételek ellenőrzése

Naponta ellenőrizze a működési feltételeket.

- Győződjön meg arról, hogy nem tudja elindítani a meghajtási módot, amikor a kések meghajtása be van kapcsolva.
- Győződjön meg arról, hogy nem tudja elindítani a meghajtási módot, ha az előremeneti vagy a hátrameneti pedál be van nyomva.
- Győződjön meg arról, hogy nem tudja elindítani a meghajtási módot, ha az elektromos rögzítőfék ki van oldva.
- Győződjön meg arról, hogy kések meghajtása leáll, amikor a vágóasztal be van kapcsolva, és felemelkedik az ülésből.
- Távolítsa el a fűgyűjtőt vagy más tartozékot, és próbálja meg elindítani a kések meghajtását. Győződjön meg arról, hogy a kések meghajtása nem tud elindulni.
- Ellenőrizze a hátrameneti rendszert (ROS). Lásd: *A hátrameneti rendszer (ROS) ellenőrzése 10. oldalon.*

Az előre- és hátrameneti pedál ellenőrzése

- Indítsa be a terméket. Lásd: *A termék elindítása 20. oldalon.*
- Ellenőrizze, hogy az előre- és a hátrameneti pedált semmi nem akadályozza, és szabadon működtethetők.
- Az előremenetbe lassan nyomja le az előremeneti pedált.
- Engedje fel az előremeneti pedált a fékezéshez. Ellenőrizze, hogy a fék működésbe lép-e az előremeneti pedál felengedésekor.

Megjegyzés: A termék automatikus fékkel rendelkezik, amely a pedálok felengedésekor működésbe lép.

- A hátrameneti pedálon is végezze el ugyanazt az eljárást.
- Győződjön meg arról, hogy a termék nem mozog, amikor a pedálok üres helyzetben vannak.

Rögzítőfék



FIGYELMEZTETÉS: Ha a rögzítőfék nem működik, a fűnyíró elindulhat, és sérülést vagy egyéb károkat okozhat. Gondoskodjon a rögzítőfék rendszeres ellenőrzéséről és beállításáról.

Lásd: *Rögzítőfék 19. oldalon.*

Figyelmeztető jelzés a kijelzőn



VIGYÁZAT: Ha a kijelzőn világitani kezd a figyelmeztető jelzés, állítsa le a terméket, és tekintse át a következő részt: *Hibaelhárítás 32. oldalon.*

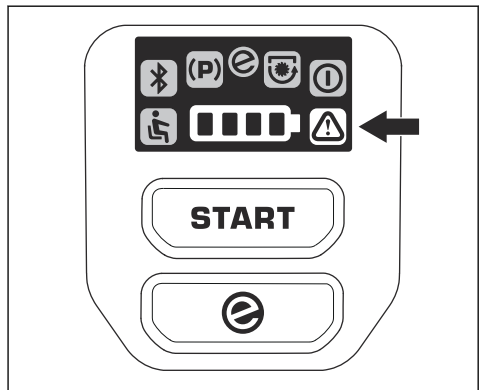

Védőburkolatok

A hiányzó vagy sérült védőburkolatok növelik a mozgó alkatrészek vagy forró felületek okozta sérülésveszély kockázatát. A termék működtetése előtt ellenőrizze a védőburkolatokat. Ellenőrizze, hogy a védőburkolatok megfelelően vannak-e rögzítve, illetve, hogy nincsenek rajtuk repedések vagy más sérülések. A sérült burkolatokat cserélje ki.

Fűnyírás lejtőn



FIGYELMEZTETÉS: A termék használata előtt olvassa el az alábbi figyelmeztetéseket.

- A lejtőn történő fűnyírás növeli annak kockázatát, hogy nem tudja megfelelően irányítani a terméket, és az felborul. Ez sérüléshez vagy halálhoz vezethet. Lejtős talajon mindig óvatosan nyírja a fűvet. Ha nem tud feltolatni egy lejtőn, vagy bizonytalannak érzi magát, inkább ne nyírja le a fűvet.
- Távolítsa el a köveket, ágakat és egyéb akadályokat.
- A lejtőkön felfelé és lefelé irányban, ne pedig keresztben nyírja a fűvet.
- Ne használja a terméket 10°-nál meredekebb lejtőn.

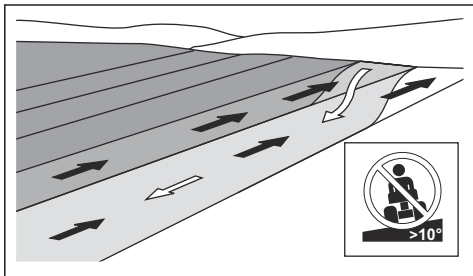

- Az indítást és leállítást ne a lejtőn végezze.
- Finoman és lassan haladjon a lejtőkön.
- Ne végezzen hirtelen sebesség- vagy irányváltoztatást.
- Ne végezzen a szükségesnél több fordulást. Amikor lefelé közeledik a lejtőn, lassan és fokozatosan végezze a fordulást. Alacsony sebességgel haladjon. Óvatosan végezze a fordulást.
- Legyen óvatos, és kerülje a barázdákat, mélyedéseket és talajemelkedéseket. Nem egyenletes talajon nagyobb a termék felborulásának veszélye. A magas fű akadályokat rejthet.
- Ne nyírjon fűvet peremek, árok vagy töltések közelében. Ha egy kerék átkerül egy meredek lejtő, illetve árok peremén, vagy ha a perem beomlik, a fűnyíró hirtelen felborulhat. A termék vízbe esésekor fulladásveszély áll fenn.

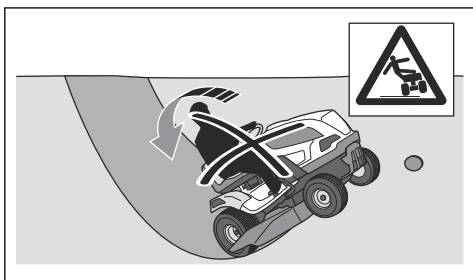

- Ne végezzen fűnyírást nedves fűvön. A csúszós felületen a gumibroncsok nem tudnak megkapaszkodni, így a fűnyíró csúszik.
- Ne tegye le a lábát a talajra a termék stabilizálása érdekében.

- Fokozott óvatossággal haladjon, ha olyan kiegészítő vagy egyéb tárgy van felszerelve a fűnyíróra, amely instabillá teheti azt.
- A keréksúlyok és ellensúlyok tekintetében a gyártó ajánlásainak megfelelően járjon el.

Biztonságos vontatás

- Csak a Husqvarna által jóváhagyott vontatófelszerelést használjon.
- Használja a vonórudat a felszerelés csatlakoztatására.
- Ne vontasson a megengedett legnagyobb vontatható tömegnél nehezebb felszerelést. Lásd: *Műszaki adatok40. oldalon.*

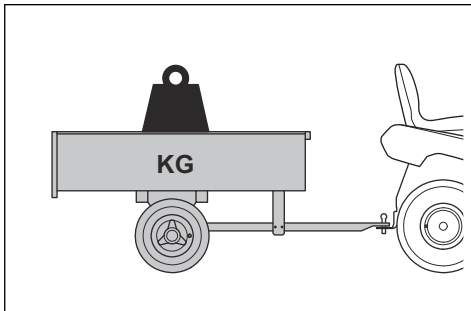

- Ügyeljen arra, hogy vontatáskor senki más ne tartózkodjon a termék közelében.
- Legyen óvatos, ha lejtőn vagy egyenletes talajon vontatja a felszerelést.
- Vontatáskor alacsony fordulatszámra működtesse a terméket.

Biztonságos szállítás

- A termék szállításához jóváhagyott szállítójárművet használjon.
- A termék nehéz, és súlyos zúzott sérüléseket okozhat. Legyen óvatos, amikor járműre vagy utánfutóra helyezi fel, illetve onnan veszi le.
- A termék szállítására nemzeti jogszabályok általi korlátozások vonatkozhatnak.
- A termék szállításához történő biztonságos rögzítéséért a szállítójármű sofőre tartozik felelősséggel. Lásd: *A termék biztonságos rögzítése szállításkor37. oldalon.*

Az akkumulátorral kapcsolatos biztonsági előírások



FIGYELMEZTETÉS: A sérült akkumulátor robbanást vagy sérülést okozhat. Ha az akkumulátor deformálódott vagy sérült, vegye fel a kapcsolatot egy hivatalos Husqvarna szervizműhellyel.



FIGYELMEZTETÉS: A termék használata előtt olvassa el az alábbi figyelmeztetéseket.

- Az akkumulátor közelében viseljen védőszemüveget.
- Ne viseljen órát, ékszereket vagy egyéb fémtárgyakat az akkumulátor közelében.
- Az akkumulátor gyermekektől elzárva tartandó.
- Jól szellőző helyiségben töltsen az akkumulátort.
- Az akkumulátor töltésekor legalább 1 m távolságot biztosítson a gyúlékony anyagoktól.
- Selejtezze le a kicserélt akkumulátort. Lásd *Az akkumulátor és az akkumulátortöltő ártalmatlansága* 38. oldalon.
- Az akkumulátorból robbanásveszélyes gázok szabadulhatnak fel. Ne dohányozzon az akkumulátor közelében. Tartsa az akkumulátort nyílt lángtól és szikráktól távol.

Biztonsági utasítások a karbantartáshoz



FIGYELMEZTETÉS: A termék nehéz, és sérüléseket, anyagi kárt vagy a környező terület károsodását okozhatja. Ne végezzen karbantartást a terméken vagy a vágóasztalon az alábbi feltételek teljesülése nélkül:

- A főkapcsoló „O” állásba van állítva, és a főkapcsoló kulcs el van távolítva.
- A termék vízszintes felületen van leparkolva.
- Az elektromos rögzítőfék aktiválva van.
- A vágóasztal le van kapcsolva.

- Az akkumulátortöltőhöz vezető kábel len van választva.



FIGYELMEZTETÉS: A termék használata előtt olvassa el az alábbi figyelmeztetéseket.

- A legjobb teljesítmény és a maximális biztonság érdekében rendszeresen végezze el a termék karbantartását a karbantartási ütemezés szerint. Lásd: *Karbantartási terv* 23. oldalon.
- Az áramütés sérülést okozhat. Ne végezzen karbantartást az akkumulátoron. Ne érintse meg a kábeleket járó motor mellett. Ne végezzen funkcióvizsgálatot az ujjával.
- Ne indítsa be a terméket, ha a védőburkolatok eltávolították. A forró alkatrészek vagy áramütés miatt fokozottan fennáll a sérülés veszélye.
- A karbantartás elvégzése előtt várja meg, amíg a termék lehül.
- A kések nagyon élesek, könnyen megvághatja magát. Gondoskodjon a kések körüli védelemről, vagy használjon védőkesztyűt a késekkel való munkavégzés során.



VIGYÁZAT: A termék használata előtt olvassa el az alábbi óvintézkedéseket.

- Ügyeljen arra, hogy a csavarok és csavaranyák alaposan meg legyenek húzva, és hogy a felszerelés jó állapotban legyen.
- A termék működés közbeni rezgései eltérhetnek az itt megadott rezgésértékektől: *Műszaki adatok* 40. oldalon. Az eltérést a termék eltérő használati módja okozza. Ha a terméket gyakran vagy hosszú ideig használja, a rezgések okozta sérülések elkerülése érdekében rendszeresen tartson szünetet.
- A terméket csak a gyártó által biztosított vagy ajánlott berendezésekkel hagyják jóvá.

Összeszerelés

Bevezető



FIGYELMEZTETÉS: Figyelmesen olvassa el a biztonságról szóló fejezetet, mielőtt összeállítaná a terméket.

Az összeszerelés áttekintése

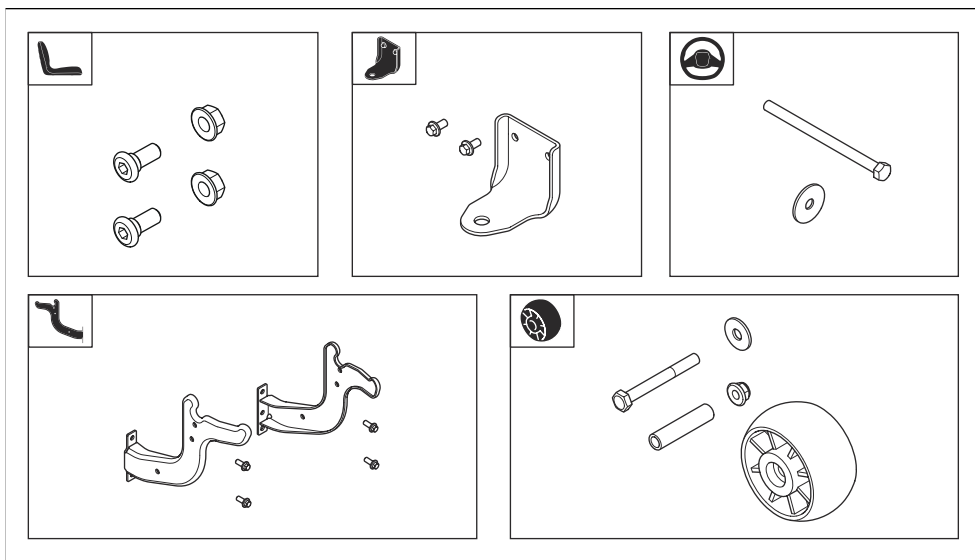

A kormánykerék felszerelése

A feladathoz megfelelő rögzítőelemekre vonatkozóan tekintse meg a következőt: *Az összeszerelés áttekintése 14. oldalon.*

1. Szerelje fel a kormányoszlop burkolatát.
A kormányoszlop burkolata patentokkal van rögzítve. Nyomja lefelé a kormányoszlop burkolatát, amíg az a helyére nem rögzül.

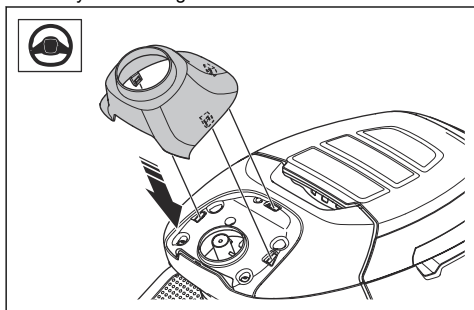

2. Helyezze a kormánykereket (A) a kormányoszlopra. A kormányoszlopon lévő csapoknak a kormánykeréken lévő nyílásokba kell illeszkedniük.

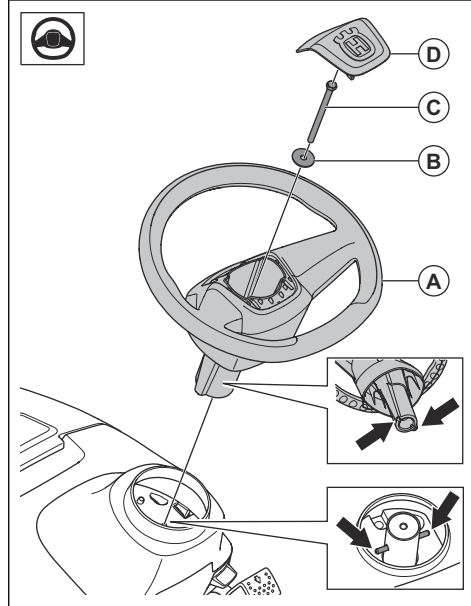

3. Helyezze be az alátétet (B) és a csavart (C). Húzza meg a csavart 24 Nm nyomatékkel.

- Szerelje fel a középső burkolatot (D) a kormánykerékre. A középső burkolat patentokkal van rögzítve.

Az ülés beszerelése

Lásd: *Az összeszerelés áttekintése 14. oldalon* a feladathoz megfelelő rögzítőelemekre vonatkozó adatokért.

- Tartsa az ülést a helyén, és szerelje be a 2 csavart (A) és a 2 anyát (B).

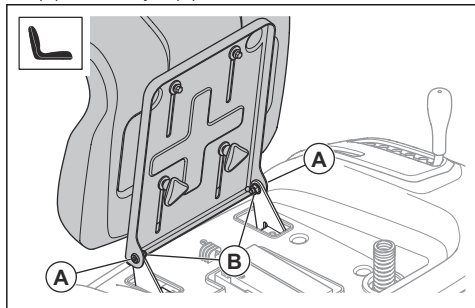

- Végezze el a kezelőjelenlét-rendszer ellenőrzését. Lásd: *Működési feltételek 11. oldalon*.



FIGYELMEZTETÉS: Ne működtesse a traktort, ha a kezelőjelenlét-rendszer hibás.

A talajkövető görgők felszerelése

Lásd: *Az összeszerelés áttekintése 14. oldalon* a feladathoz megfelelő rögzítőelemekre vonatkozó adatokért.

- Szerelje fel a talajkövető görgőt (A), a perselyt (B), az alátétet (C), a csavart (D) és az anyát (E) a 3 furat közül 1-be.

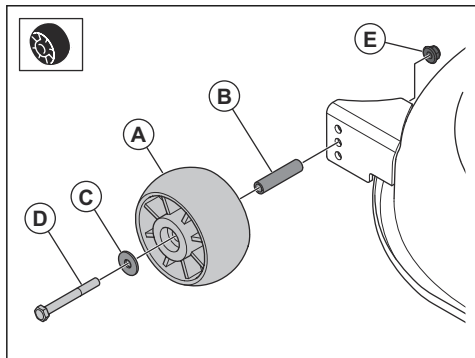

Az ülés beállítása

- Döntse előre az ülést.

- Lazítsa meg a 2 gyorsgombot.

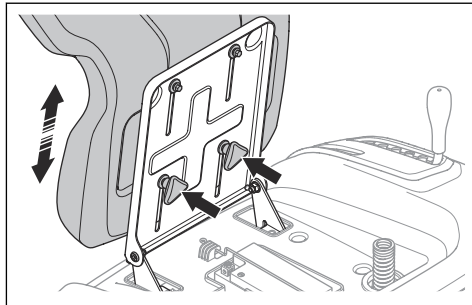

- Mozgassa az ülést olyan helyzetbe, hogy a pedálokat teljesen le tudja nyomni.
- Húzza meg teljesen a 2 gyorsgombot.

A vonórúd felszerelése

Lásd: *Az összeszerelés áttekintése 14. oldalon* a feladathoz megfelelő rögzítőelemekre vonatkozó adatokért.

- Szerelje fel a vonórúdat a 2 csavarral.

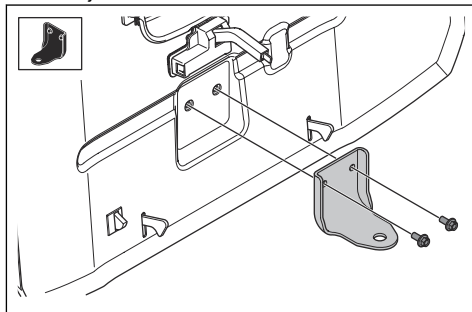

A fűgújtához tartozó konzolok felszereléséhez

Lásd: *Az összeszerelés áttekintése 14. oldalon* a feladathoz megfelelő rögzítőelemekre vonatkozó adatokért.

- Szerelje fel a bal oldali konzolt a 2 csavarral.

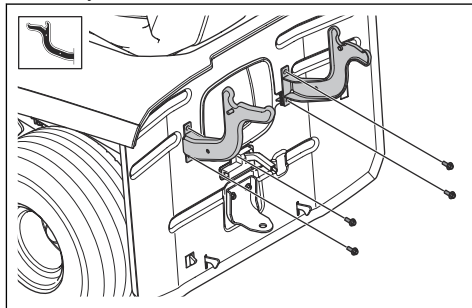

2. Szerelje fel a jobb oldali konzolt a 2 csavarral.

A „zsák megtelt” érzékelő felszereléséhez és beállításához

1. Kapcsolja ki a vágóasztalt és állítsa le a terméket.
2. Távolítsa el a központi garatot. Lásd: *A központi garat eltávolítása és felszerelése 29. oldalon.*
3. Szerelje fel a „zsák megtelt” érzékelőt (A) a 2 csavarral (B).

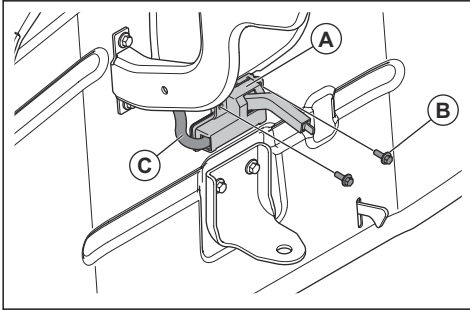

4. Csatlakoztassa a kábelt (C). A kábel csatlakozója a központi garat nyílásában található.
5. A „zsák megtelt” érzékelő beállításához nyomja be vagy húzza ki a kart. Ha a fű nehéz vagy nedves, nyomja be a kart. Ha a fű száraz és nem nehéz, húzza ki a kart.

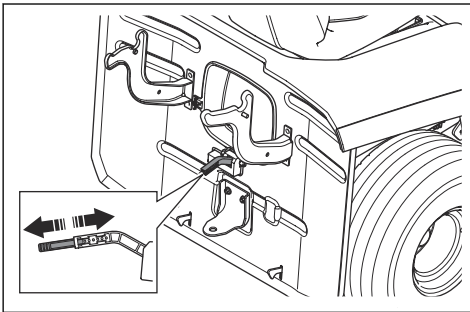

A fűgyűjtő doboz felszerelése

1. Szerelje fel az elülső vázát (A) a felső váz (B) konzoljaira 2 csavarral (C) és 2 anyával (D) mindkét oldalon.

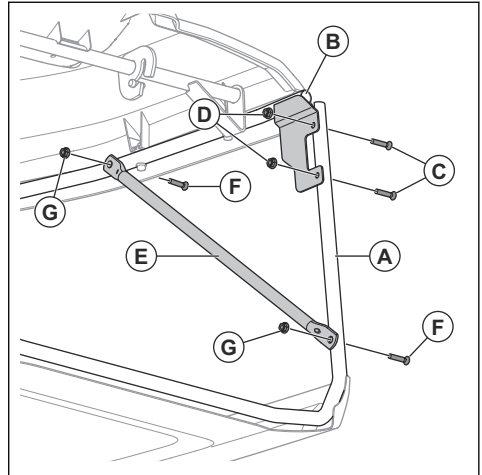

2. Szerelje fel a feszítőt (e) az elülső vázra és a felső vázra 2 csavarral (F) és 2 anyával (G) mindkét oldalon.
3. Rögzítse a gumicső elemeket az elülső vázhoz.

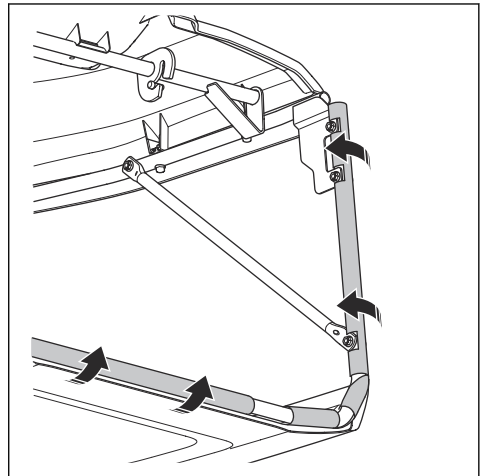

4. Helyezze be lefelé a fűgyújtó fogantyúját a fűgyújtó fedelén és a fűgyújtó kereten lévő lyukakon keresztül.

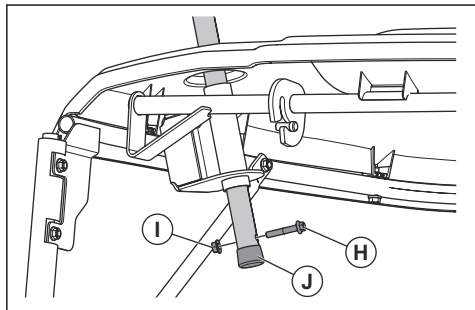

5. Szerelje be a csavart (H) és az anyát (I) a fűgyújtó fogantyújának csővébe.
6. Szerelje fel a zárócsavart (J) a fűgyújtó fogantyújának csővére.

A fűgyújtó felszerelése és eltávolítása

1. Döntse meg a fűgyújtót, és helyezze a 2 konzolra.

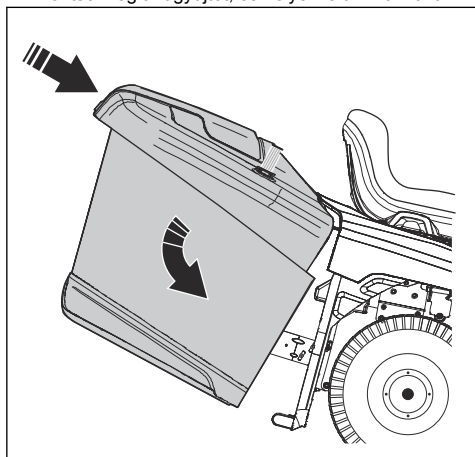

Üzemeltetés

Bevezető



FIGYELMEZTETÉS: A termék használata előtt figyelmesen olvassa el a biztonságról szóló fejezetet.

A Husqvarna Connect használatának megkezdése

1. Töltse le a Husqvarna Connect alkalmazást mobilkészletére.

2. Regisztráljon egy fiókot a Husqvarna Connect alkalmazásban.
3. A termék csatlakoztatásához és regisztrálásához kövesse a Husqvarna Connect alkalmazásban megjelenő utasításokat.

Az akkumulátor töltése



FIGYELMEZTETÉS: A nem megfelelően használt vagy sérült akkumulátortöltő áramütést, az akkumulátor szivárgását vagy túl magas hőmérsékletet

okozhat. Rendszeresen ellenőrizze az akkumulátortöltőt és az akkumulátor épségét.



VIGYÁZAT: Első használata előtt töltsen fel az akkumulátort. Az új akkumulátor nincs teljesen feltöltve.



VIGYÁZAT: Csak jóváhagyott akkumulátortöltőket használjon. Lásd: *Jóváhagyott akkumulátortöltők* 42. oldalon.



VIGYÁZAT: A töltési folyamat csak akkor végezhető el, ha az akkumulátor hőmérséklete a megengedett töltési hőmérséklet-tartományon (0–45 °C) belül van. Ha az akkumulátor hőmérséklete 50 °C-nál magasabb, a töltési folyamat megkezdéséhez 40 °C alá kell csökkennie. Ha az akkumulátor hőmérséklete -5 °C-nál alacsonyabb, akkor a töltési folyamat megkezdéséhez 5 °C fölé kell melegednie.



VIGYÁZAT: Az akkumulátort 0 °C és 40 °C környezeti hőmérséklet között használja.

- Várjon, amíg az akkumulátor teljesen feltöltésre kerül. Az akkumulátor akkor van teljesen feltöltve, ha a mind a négy LED-jelzőlámpa világít. Lásd: *Akkumulátorjelzés* 18. oldalon.
- A töltő leválasztása előtt állítsa a töltő BE/KI kapcsolóját „OFF” állásba.

Akkumulátorjelzés

A kijelzőn lévő akkumulátorjelző a termék aktiválásakor mutatja a töltöttségi állapotot. Ha a töltő csatlakoztatva, és a termék aktiválva van, a kijelzőn egy töltést jelző animáció látható. Ha az akkumulátor teljesen fel van töltve, és a töltő csatlakoztatva van, mind a négy LED-jelzőlámpa világít.

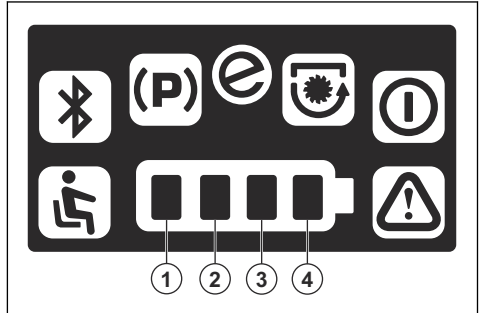

LED-lámpák	Töltöttségi állapot
Mind a 4 LED-lámpa folyamatosan világít.	Az akkumulátor töltöttsége 76–100%-os.
Az 1–3 LED-jelzőlámpa folyamatosan világít.	Az akkumulátor töltöttsége 51–76%-os.
Az 1–2 LED-jelzőlámpa folyamatosan világít.	Az akkumulátor töltöttsége 26–51%-os.
Egy LED-jelzőlámpa folyamatosan világít.	Az akkumulátor töltöttsége 0–25%-os.

Ha az akkumulátor töltöttségi szintje alacsony, az első LED-jelzőlámpa villog, és a termék a csökkentett teljesítményű módba lép. A termék alacsonyabb fordulatszámom működik, és az energiatakarékosság érdekében a kések leállnak. Ha az akkumulátor szinte teljesen lemerült, az első LED-jelzőlámpa és a figyelmeztető jelzőlámpa villog. A termék

Megjegyzés: Az akkumulátor alvó üzemmódba kapcsolhat, ha a termék tárolás alatt van, vagy ha a töltöttségi állapot nagyon alacsony. Az akkumulátor elindításához az indítógombot 2 másodpercig kell nyomva tartani. Ha az akkumulátor nem indul el, akkor folyamatosan tölteni kell, amíg teljesen fel nem töltődik. A töltési idő hosszabb, ha az akkumulátor alvó üzemmódban van.

- Csatlakoztassa az akkumulátortöltőt földelt hálózati aljzathoz és a termékhez.

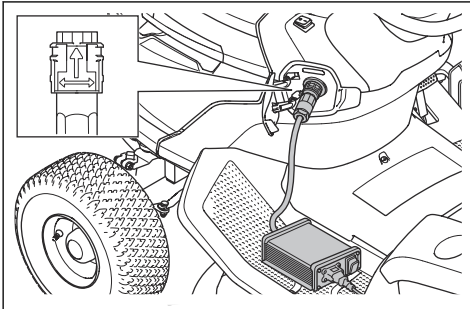

- Állítsa „ON” helyzetbe az akkumulátortöltő BE/KI kapcsolóját.

csökkentett teljesítményű módban működtethető. A lehető leghamarabb töltsse fel az akkumulátort.

Töltő csatlakoztatása esetén az akkumulátortöltő aljzata felett lévő négy LED-jelzőlámpa jelzi a töltöttségi állapotot.

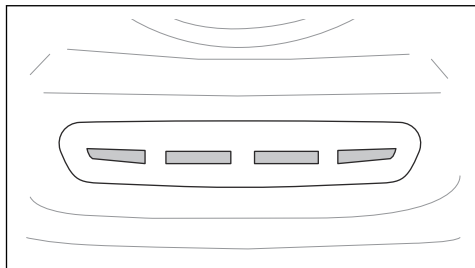

Megjegyzés: Az akkumulátortöltő csatlakoztatásakor rövid időre bekapcsol mind a 4 LED.



VIGYÁZAT: Ha egy LED sem világít, vagy ha az akkumulátortöltő csatlakoztatásakor piros LED villog, hiba lépett fel. Keressen figyelmeztető szimbólumokat a kijelzőn. Válassza le a töltőt, és tekintse meg a következőt: *Hibaelhárítás* 32. oldalon.

Ha az akkumulátor teljesen feltöltődött, mind a 4 LED világít.



VIGYÁZAT: Ha a töltő csatlakoztatva van, és a töltő BE/KI kapcsolója „KI” állásban van, az összes töltésjelző kialszik. Ügyeljen arra, hogy a termék működtetése előtt leválassza a töltőt.

LED-ek	Töltöttségi állapot
Mind a 4 LED világít.	Az akkumulátor töltöttsége 76–100%-os.
Az 1–3. LED világít.	Az akkumulátor töltöttsége 51–75%-os.
Az 1–2. LED világít.	Az akkumulátor töltöttsége 26–50%-os.
Az 1. LED világít.	Az akkumulátor töltöttsége 0–25%-os.

Megjegyzés: Ha a töltő akkor van csatlakoztatva, amikor az akkumulátor hőmérséklete magasabb vagy alacsonyabb, mint a megengedett töltési hőmérséklet-tartomány, a töltés nem indul el. A sárga színű LED-ek a töltöttségi állapotot jelzik. Ha az akkumulátor

hőmérséklete a megengedett töltési hőmérséklet-tartományban van, a töltés automatikusan megindul.

Megjegyzés: Ha a terméket hideg időben használja, a működési idő csökkenhet.

Az akkumulátortöltő leválasztása

Megjegyzés: Nem lehet elindítani a terméket, ha az akkumulátortöltő csatlakoztatva van.

1. Állítsa „KI” helyzetbe a töltő BE/KI kapcsolóját.
2. Az akkumulátortöltő leválasztásához fordítsa el a töltőcsatlakozót.

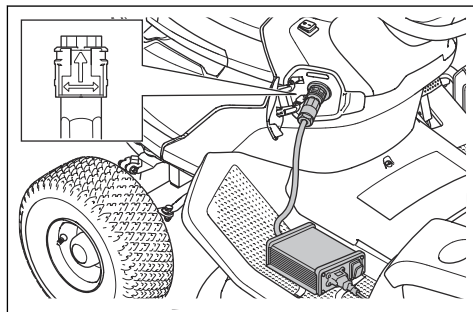

Rögzítőfék

A rögzítőfék elektromos. A rögzítőfék automatikusan bekapcsol, amikor a termék megáll, és a pedálok lenyomásakor kiold. A rögzítőfék behúzásakor a kijelzőn megjelenik a rögzítőfék szimbóluma.

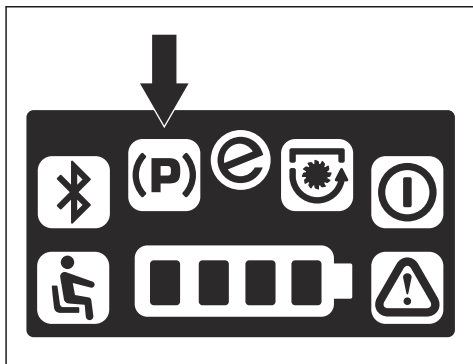

A termék manuális mozgatása



FIGYELMEZTETÉS: A termék működtetése előtt győződjön meg arról, hogy az elektromos rögzítőfékrendszer ben húzva.



VIGYÁZAT: Ne tolja a terméket a szükségesnél hosszabb ideig vagy 6 km/h-nál nagyobb sebességgel.

A termék kikapcsolt motorral történő mozgatásához ki kell oldani az elektromos rögzítőfékrendszert. Az elektromos rögzítőfékrendszer karja a bal hátsó kerék mögött található.

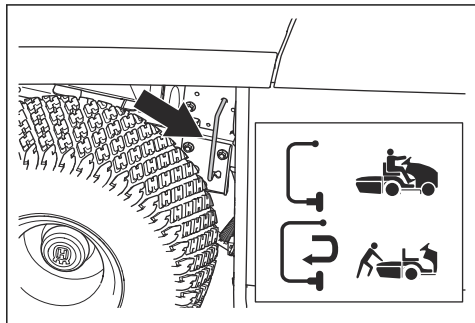

- Az elektromos rögzítőfék kioldásához kövesse az alábbi lépéseket.
 - a) Mozgassa a kart jobbra.
 - b) Húzza ki a kart, és mozgassa balra.
- Az elektromos rögzítőfék aktiválásához kövesse az alábbi lépéseket.
 - a) Mozgassa a kart jobbra, és nyomja be.
 - b) Húzza a kart balra.

A termék elindítása

1. Válassza le a kábelt az akkumulátortöltőről.
2. Győződjön meg róla, hogy az elektromos rögzítőfék aktiválva van. Lásd: *Rögzítőfék 19. oldalon.*
3. Állítsa a vágóasztalt a legmagasabb vágásmagasságba. Lásd: *A vágási magasság beállítása 21. oldalon.*
4. Ellenőrizze, hogy a vágóasztal ki van-e kapcsolva. Lásd: *A vágóasztal felemelése és leengedése 20. oldalon.*
5. Üljön be a kezelőülésbe munkapozícióba.

6. Állítsa a főkapcsolót „I” állásba. A készenlétjelző villog, és a termék készenléti üzemmódra vált.

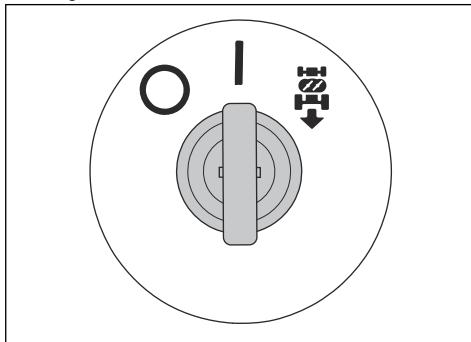

Megjegyzés: Az akkumulátor alvó üzemmódba kapcsolhat, ha a terméket tárolják, vagy ha a töltöttségi állapot nagyon alacsony. Ha az akkumulátor alvó üzemmódban van, semmi sem történik, amikor a főkapcsolót „I” állásba állítja. Az akkumulátor elindításához tartsa nyomva az indítógombot 2 másodpercig. Ha az akkumulátor nem indul el, akkor folyamatosan tölteni kell, amíg teljesen fel nem töltődik. A töltési idő hosszabb, ha az akkumulátor alvó üzemmódban van.

7. Tartsa lenyomva az indítógombot 2 másodpercig. A készenlétjelző világítani kezd, és a termék meghajtási módra vált.

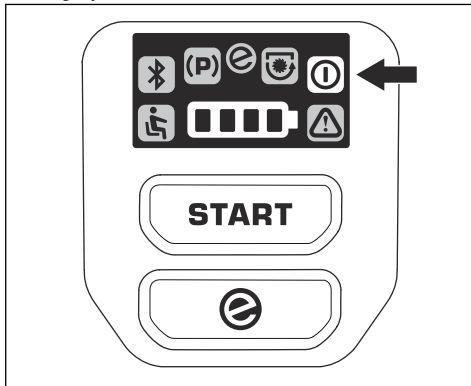

A vágóasztal felemelése és leengedése



FIGYELMEZTETÉS: Ne működtesse a vágóasztalt, ha nincs fűgújtó vagy más tartozék felszerelve a kidobónyílásra.

- A vágóasztal bekapcsolásához húzza ki a mellékhajtás gombot.

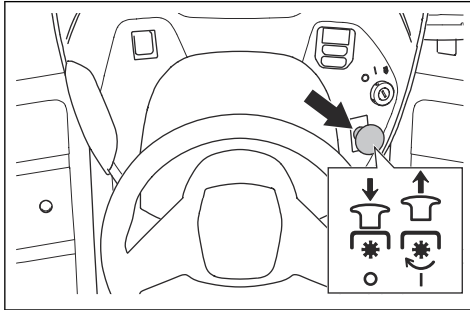

- A vágóasztal kikapcsolásához nyomja be a mellékhajtás gombot.

A vágási magasság beállítása

- Húzza a vágási magasságot szabályozó kart az ülés irányába, és a megfelelő vágásmagasság érdekében helyezze az egyik bevágásba.

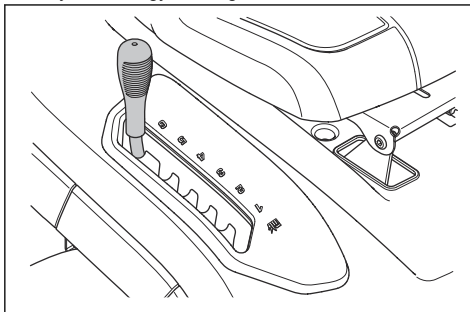

A termék működtetése

1. Indítsa be a terméket. Lásd: *A termék elindítása* 20. oldalon.
2. Óvatosan nyomja le az előremeneti pedált (A) vagy a hátrameneti pedált (B). Minél jobban lenyomja a pedált, annál nagyobb lesz a sebesség.

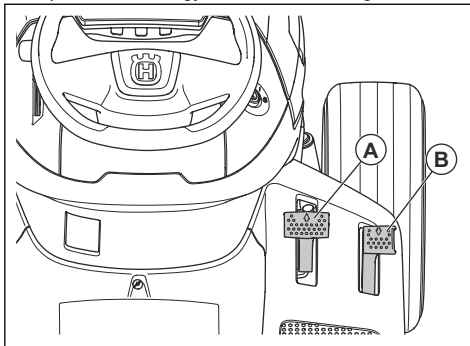

Megjegyzés: A rögzítőfék automatikusan kiold, ha benyomja a pedált.

Megjegyzés: Az előremeneti pedál és a hátrameneti pedál visszavált üres helyzetbe, amikor felengedik őket.

3. A fékezéshez engedje fel a pedálokat.
4. A helyes vágási magasságot válassza ki. Lásd: *A vágási magasság beállítása* 21. oldalon.
5. Kapcsolja be a vágóasztalt. Lásd: *A vágóasztal felemelése és leengedése* 20. oldalon.

A hátrameneti rendszer (ROS) használata

Megjegyzés: Ha bekapcsolt vágóasztal mellett próbál tolatni a termékkel, a termék azonnal megáll. Kapcsolja be az ROS-t, ha a vágóasztal bekapcsolt állapotában tolatna a traktorral.



FIGYELMEZTETÉS: Tolatás előtt és közben mások biztonsága érdekében nézzen lefelé és a traktor mögé.

1. Indítsa be a terméket. Lásd: *A termék elindítása* 20. oldalon.

Megjegyzés: A terméket nem lehet elindítani, ha a főkapcsoló „ROS” állásban van.

2. Az ROS aktiválásához fordítsa el a főkapcsolót az óramutató járásával megegyező irányba „ROS” állásba.

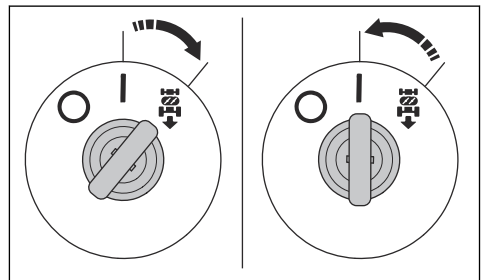

3. A mozgás megkezdéséhez nyomja le lassan a hátrameneti pedált.
4. Az ROS kikapcsolásához fordítsa el a főkapcsolót az óramutató járásával ellentétes irányba „I” állásba.

A Save funkció használata

A termék akkumulátorkímélő funkcióval (Save) rendelkezik, amely hosszabb üzemidőt biztosít. A Save mód csökkenti a termék és a kések sebességét.

- A SavE funkció elindításához nyomja meg és tartsa lenyomva a SavE gombot, amíg a SavE szimbólum zölden nem világít.

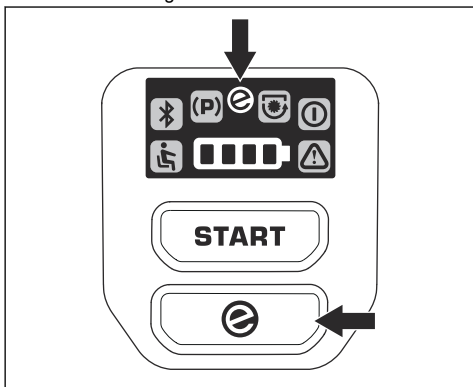

- A SavE funkció leállításához nyomja meg és tartsa lenyomva a SavE gombot, amíg a SavE szimbólum ki nem alszik.

A termék leállítása

1. Kapcsolja ki a vágóasztalt. Lásd: *A vágóasztal felemelése és leengedése20. oldalon.*
2. Állítsa a főkapcsolót „O” állásba.

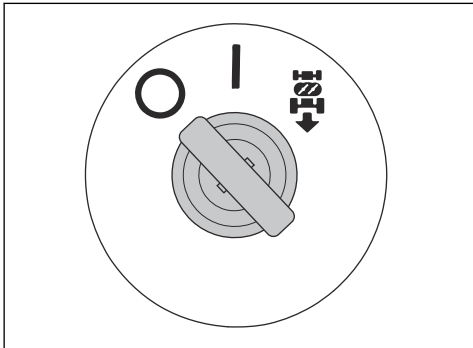

A megfelelő fűnyírási eredmény elérése

- A legjobb teljesítmény elérése érdekében rendszeresen végezze el a termék karbantartását a karbantartási ütemezés szerint. Lásd: *Karbantartási terv23. oldalon.*
- Ne nyírjon nedves fűvet. A nedves fű csökkenti a fűnyírás hatékonyságát.
- Ne használjon abroncsláncot, ha a vágóasztal a traktorra van szerelve.
- Ügyeljen a vágóasztal vízszintes helyzetére. Lásd: *A vágóasztal párhuzamosságának beállítása30. oldalon.*

- Ha a fű magas, kezdje nagy vágásmagassággal, majd fokozatosan csökkentse azt.
- Használja a normál meghajtási módot. Ha a fű magas és sűrű, a termékkel lassan haladjon előre.
- A fűnyírást szabálytalan mintában végezze.
- A legjobb fűnyírási eredmény eléréséhez nyírja gyakran a fűvet.

A fűgyűjtő kiürítése

A termék hangjelzést adó riasztással jelzi, ha a fűgyűjtő megtelt. A riasztás leállításához kapcsolja ki a vágóasztalt. Lásd: *A vágóasztal felemelése és leengedése20. oldalon.*

1. Vigye a terméket olyan helyre, ahol kiürítheti a fűgyűjtőt.
2. Győződjön meg arról, hogy a pedálok alaphelyzetben vannak, és a rögzítőfék be van húzva. Lásd: *Rögzítőfék19. oldalon.*
3. Húzza fel a fűgyűjtő fogantyúját a legmagasabb pozícióba.

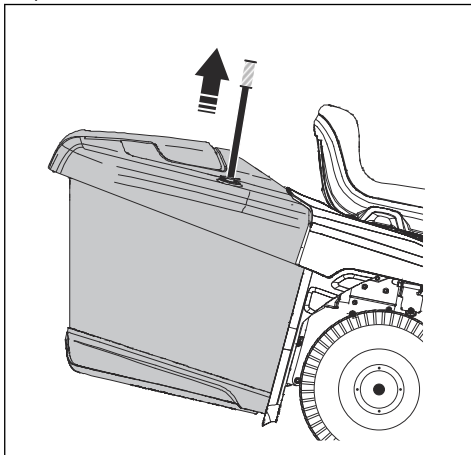

4. Húzza előre a fűgyűjtő fogantyúját a fűgyűjtő megdöntéséhez, majd ürítse ki a fűvet.

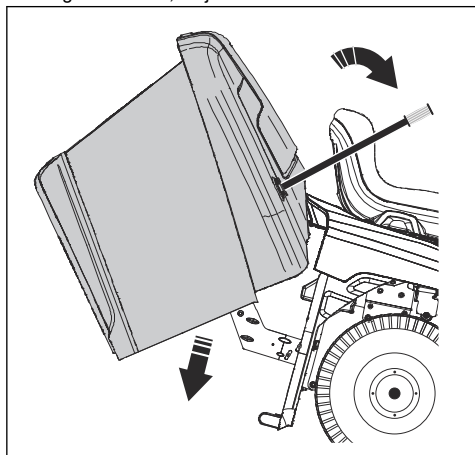

5. A fűgyűjtő leengedéséhez tolja hátra a fűgyűjtő fogantyúját. Győződjön meg arról, hogy a fűgyűjtő teljesen le van engedve, és a reteszek a helyén rögzítik a fűgyűjtő alsó részét.

Karbantartás

Bevezető



FIGYELMEZTETÉS: Karbantartási munkák előtt el kell olvasnia és meg kell értenie a biztonságról szóló fejezetet.

Karbantartási terv

X = Az utasítások szerepelnek ebben a használati utasításban.

O = Az utasítások nem szerepelnek ebben a használati utasításban. Bízva hivatalos szervizműhelyre a karbantartást.

Karbantartási terv	Minden használat előtt/ hetente	50 üzemóránként vagy évente
Csatlakoztassa a terméket a Husqvarna Service Hub (HSH) készülékhez, és frissítse a firmware-t. Szükség esetén végezze el a kalibrálást.		O
Ellenőrizze az akkumulátor állapotát a Husqvarna Service Hub (HSH) rendszerben. Szükség esetén töltsse fel az akkumulátort 80%-ra.		O
Győződjön meg arról, hogy minden kötőelem megfelelően meg van-e húzva.		O
Kenje meg a terméket. Tekintse meg a kenési tervet.		X
Kenje meg az ülést.		O
Gondoskodjon mind a 4 abroncsnál a megfelelő abroncsnyomásról.	X	X
Távolítsa el a meghajtókerekeket, és zsírozza meg a tengelyeket.		O
Tisztítsa ki a vágóasztalt, valamint a vágóasztal és a burkolat alatti területeket.	X	X
Kenje meg a vágóasztal vázát és a vágóasztal kezelőijelenlétvezérlőjét.		O

Karbantartási terv	Minden használat előtt/ hetente	50 üzemóránként vagy évente
Kenje meg a vágóasztal talajkövető kerekeit.		O
Ellenőrizze a késeket. Szükség esetén élezze meg és egyensúlyozza ki a késeket.		O
Ellenőrizze a vágóasztal párhuzamosságát. Szükség esetén állítsa be a párhuzamosságot.		X
Ellenőrizze a TLT-gombot.	X	X
Végezze el a kezelőijelenlét-rendszer (OPC) ellenőrzését.	X	X
Ellenőrizze az előre- és hátrameneti hajtást különböző sebességeken.		O
Vizsgálja meg a fűgyűjtőt és a fűgyűjtő mikrokapcsolóit (csak a TC modellek esetén).	X	X

Kenési terv

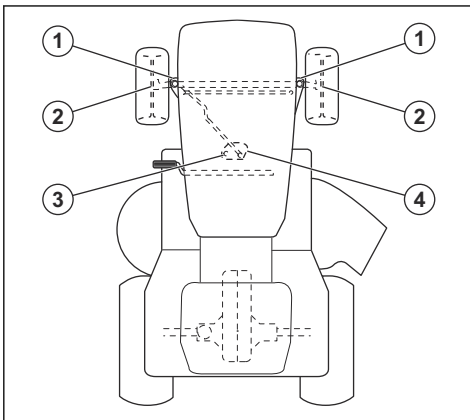

Poz.	Alkatrész	Kenés
1	Keréksorók	Kenőzsír
2	Csapágyak	Kenőzsír
3	Fogasív fogaskerék-fogai	Kenőzsír
4	Kormányoszlop fogaskerék-fogai	Kenőzsír

A termék tisztítása



VIGYÁZAT: Ne használjon nagy víznyomással működő tisztítót vagy gőztisztítót. Víz kerülhet a csapágyakba és az elektromos csatlakozásokba, ami a korrózió révén a termék károsodását okozhatja.

A használat után azonnal tisztítsa meg a terméket.

- Mielőtt nedves ruhával tisztítaná, tisztítsa meg kefével. Távolítsa el a fűvet és a szennyeződést a hajtorendszerből.
- Tisztítsa meg a hajtómotor vezérlőegysége hűtőventilátorának légbeömlő nyílását. Lásd: *A hajtómotor vezérlőegységén lévő légbeömlő nyílások tisztítása* 24. oldalon.
- Tisztítsa meg a vágóasztal motorok motorvezérlő egységei hűtőventilátorainak légbeömlő nyílásait.
- A terméket nedves ruhával tisztítsa.
- Ne használjon vizet az elektromos alkatrészeknél és a csapágyaknál. A tisztítószer általában növeli a sérülést.
- Mielőtt az akkumulátortöltőt a termékhez csatlakoztatja, ellenőrizze, hogy az akkumulátor és az akkumulátortöltő tiszta-e.
- Tisztítsa meg a vágóasztal tetejét, valamint a vágóasztal és a motorburkolatok alatti területeket. A vágóasztal tisztításával kapcsolatban tekintse meg a következőt: *A vágóasztal tisztítása* 25. oldalon. A motorburkolatok alatti területek tisztításával kapcsolatban tekintse meg a következőt: *A vágóasztal motorburkolatai alatti terület tisztítása* 25. oldalon.
- A tisztítás befejezése után járassa a vágóasztalt rövid ideig az összegyűlt víz eltávolításához.

A hajtómotor vezérlőegységén lévő légbeömlő nyílások tisztítása

Megjegyzés: A hajtómotor vezérlőegysége a bal hátsó kerékdobban található.

- Állítsa le a terméket. Lásd: *A termék leállítása* 22. oldalon.
- Győződjön meg róla, hogy az elektromos rögzítőkék aktíválva van. Lásd: *Rögzítőkék* 19. oldalon.

3. Távolítsa el a motorvezérlő egység burkolatát.

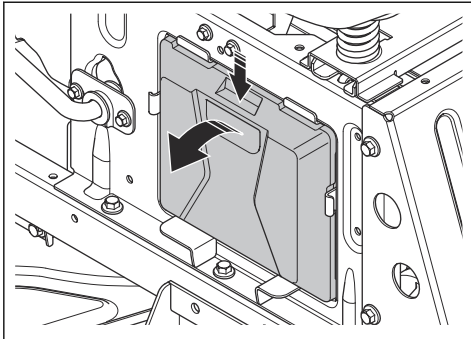

4. Tisztítsa meg a légbeömlő nyílásokat sűrített levegővel vagy egy puha kefével.

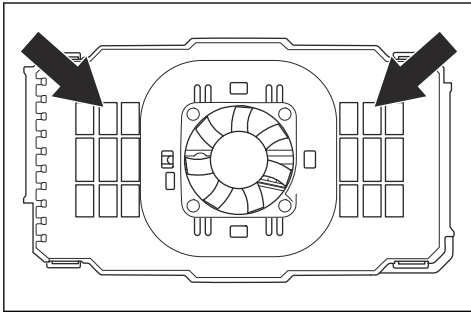

VIGYÁZAT: Ne használjon vizet vagy tisztítószeret. A víz vagy a tisztítószer kárt tehet az elektromos alkatrészekben.

A vágóasztal tisztítása



FIGYELMEZTETÉS: Ne használja a traktort törött vagy hiányzó öblítő csatlakozóval. Kirepülő tárgyak okozta veszély. Azonnal cserélje ki vagy pótolja a törött vagy hiányzó öblítő csatlakozót.

1. Parkolja le a traktort a pázsiton egy nyílt területen, tömlővel ellátott kerti csap közelében.



VIGYÁZAT: Ne irányítsa a traktor kidobogaratát épületek vagy járművek felé.

2. Ellenőrizze, hogy a vágóasztal ki van-e kapcsolva. Lásd: *A vágóasztal felemelése és leengedése20. oldalon.*
3. Állítsa le a terméket. Lásd: *A termék leállítása22. oldalon.*
4. Győződjön meg róla, hogy az elektromos rögzítőfék aktiválva van. Lásd: *Rögzítőfék19. oldalon.*

5. Csatlakoztasson egy kerti tömlőt (A) a vágóasztal öblítő csatlakozójához (B), és indítsa el a vízellátást.

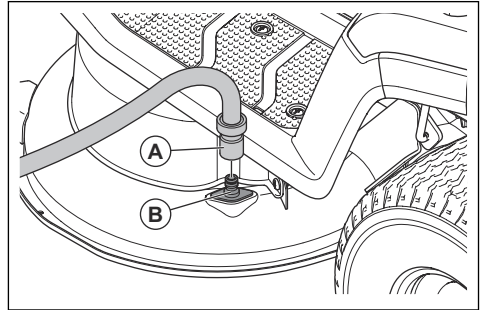

6. Üljön bele az ülésébe, és indítsa be a terméket. Lásd: *A termék elindítása20. oldalon.*



VIGYÁZAT: Mielőtt beindítaná a terméket, vizsgálja meg ismét a területet, meggyőződve arról, hogy a terület szabad.

7. Kapcsolja be a vágóasztalt, és működtesse teljes fordulatszámra addig, amíg a vágóasztal tiszta nem lesz. Lásd: *A vágóasztal felemelése és leengedése20. oldalon.*
8. Kapcsolja ki a vágóasztalt, és állítsa le a terméket; lásd: *A vágóasztal felemelése és leengedése20. oldalon* és *A termék leállítása22. oldalon.*
9. Állítsa le a vízellátást, és válassza le a kerti tömlőt a vágóasztal öblítőcsatlakozójáról.
10. Vigye át a terméket egy száraz területre.
11. Üljön bele az ülésébe, és indítsa be a terméket. Lásd: *A termék elindítása20. oldalon.*
12. Kapcsolja be a vágóasztalt, és hagyja addig működni, amíg a vágóasztal meg nem szárad.

A vágóasztal motorburkolatai alatti terület tisztítása

1. Ellenőrizze, hogy a vágóasztal ki van-e kapcsolva. Lásd: *A vágóasztal felemelése és leengedése20. oldalon.*
2. Állítsa le a terméket. Lásd: *A termék leállítása22. oldalon.*
3. Győződjön meg róla, hogy az elektromos rögzítőfék aktiválva van. Lásd: *Rögzítőfék19. oldalon.*

4. Távolítsa el a vágóasztalon lévő 4 csavart és 2 motorburkolati elemet.

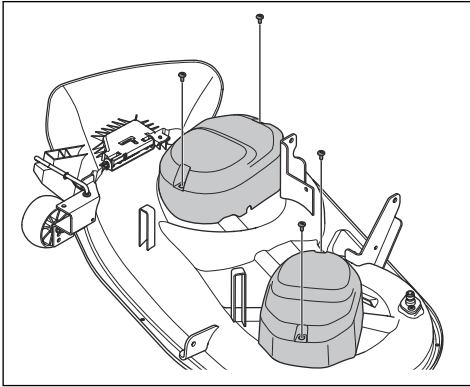

5. Tisztítsa meg a vágóasztalmotorok és a motorvezérlő egységek melletti területet sűrített levegővel vagy egy puha kefével.



VIGYÁZAT: Ne használjon vizet vagy tisztítószer. A víz vagy a tisztítószer kárt tehet az elektromos alkatrészekben.

6. Tisztítsa meg a motorvezérlő egységek légbeömlő nyílásait sűrített levegővel vagy egy puha kefével.

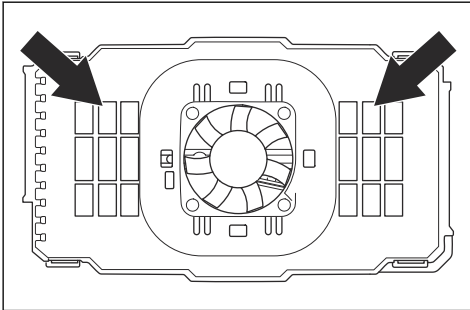

VIGYÁZAT: Ne használjon vizet vagy tisztítószer. A víz vagy a tisztítószer kárt tehet az elektromos alkatrészekben.

Az elülső fedél eltávolítása és felszerelése

1. Nyissa fel az elülső fedelet.

2. Kösse szét a fényszórókábel-fehér csatlakozóját (A).

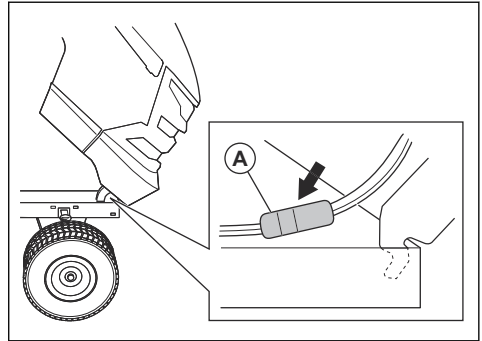

3. Döntse előre az elülső fedelet, majd emelje fel, hogy eltávolítsa a termékről.
4. Fordított sorrendben szerelje fel az elülső fedelet.

A LED-fényszóró cseréje



VIGYÁZAT: Kizárólag eredeti Husqvarna pótalkatrészeket használjon. A nem megfelelő típus kárt tehet a termékben.

1. Nyissa fel az elülső fedelet.
2. Fordítsa el kissé a LED foglalatát az óramutató járásával ellentétes irányba, és húzza ki a fényszóróból.
3. Cserélje ki a LED-et a foglalatban.
4. Nyomja be a foglalatot a fényszóróba.
5. A beszereléshez fordítsa el kissé a foglalatot az óramutató járásával megegyező irányba.
6. Csukja le az elülső fedelet.

A rögzítőfék ellenőrzése

1. Állítsa le a terméket szilárd, lejtős talajon (maximum 10°). Tartsa bekapcsolva a terméket.



FIGYELMEZTETÉS:

A rögzítőfék ellenőrzésekor ne fűves lejtőn parkolja le a terméket.

Megjegyzés:

A rögzítőfék automatikusan bekapcsol, amikor a termék álló helyzetben van.

2. Győződjön meg arról, hogy a rögzítőfék szimbóluma megjelenik a kijelzőn, és hogy a termék nem mozog. Ha a termék mozog, forduljon az illetékes Husqvarna márkaszervizhez.

A belső irányítópult burkolatának eltávolítása és felszerelése

1. Nyissa fel az előlő fedelet.
2. Távolítsa el a Husqvarna Service Hub (HSH) kábelt (A) a belső irányítópult burkolatának nyílásából.

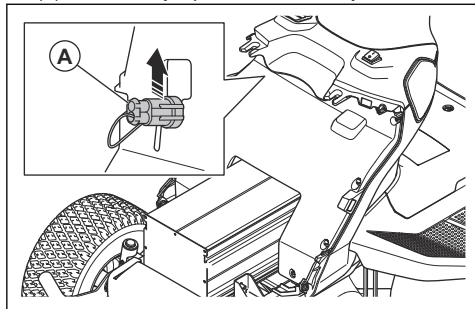

3. Távolítsa el a 6 csavart (B).

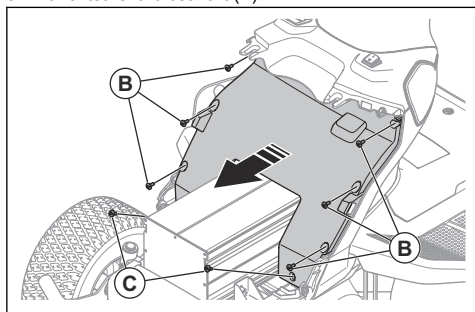

4. Távolítsa el a belső irányítópult burkolatának alján lévő 2 csavart (C).
5. Óvatosan távolítsa el a belső irányítópult burkolatát.
6. Fordított sorrendben szerelje fel a belső irányítópult burkolatát.

A teljesítményvezérlő egység biztosítékának cseréje

A teljesítményvezérlő egység kiolvadt biztosítéka az elégett biztosítékvezetékéről ismerhető fel.

1. Győződjön meg arról, hogy az akkumulátortöltő le van választva a termékről. Lásd: *Az akkumulátortöltő leválasztása* 19. oldalon.
2. Kapcsolja a főkapcsolót ki (O) állásba, és távolítsa el a főkapcsoló kulcsát.
3. Nyissa fel az előlő fedelet.
4. Távolítsa el a belső irányítópult burkolatát. Lásd: *A belső irányítópult burkolatának eltávolítása és felszerelése* 27. oldalon.

5. Nyomja meg a 4 kapcsot, és távolítsa el a teljesítményvezérlő egység fedelét.

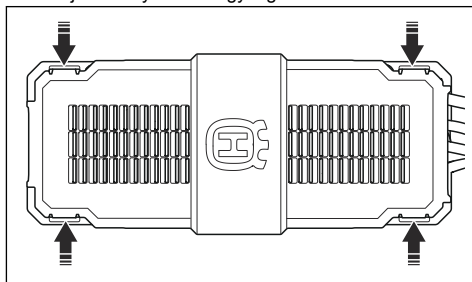

6. Húzza ki a teljesítményvezérlő egység biztosítékát a tartóból.

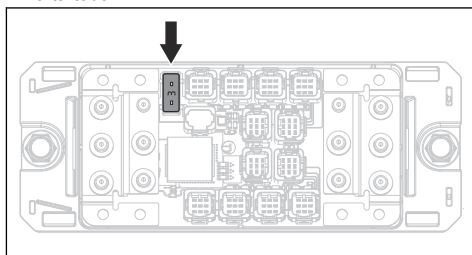

7. Ha a biztosíték kiégett, cserélje ki a biztosítékot egy új, azonos típusú biztosítékre. Lásd: *Műszaki adatok* 40. oldalon.

Megjegyzés: Ha a teljesítményvezérlő egység biztosítéka a cserét követően rövid időn belül ismét kiolvad, forduljon egy Husqvarna márkaszervizhez.

Abronsnyomás

Gondoskodjon mind a 4 abroncsnál a megfelelő abroncsnyomásról. Lásd: *Műszaki adatok* 40. oldalon.

Vágóasztal

A karosszéria-alagút burkolatának eltávolítása és felszerelése

1. Távolítsa el a 2 csavart.

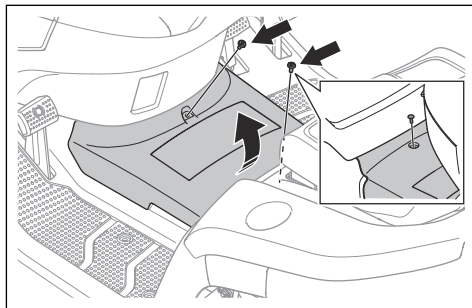

- Óvatosan emelje fel a karosszéria-alagút burkolat hátsó szélét, majd távolítsa el.
- Fordított sorrendben szerelje fel a karosszéria-alagút burkolatát.

A vágóasztal le- és felszerelése

- Kapcsolja ki a vágóasztalt és állítsa le a terméket.
- Kapcsolja a főkapcsolót ki (O) állásba, és húzza ki a főkapcsoló kulcsát.
- Állítsa a vágóasztalt a legalacsonyabb vágásmagasságba.
- Távolítsa el a karosszéria alagútjának burkolatát. Lásd: *A karosszéria-alagút burkolatának eltávolítása és felszerelése* 27. oldalon.
- Válassza le a 2 kábelt a vágóasztalról.

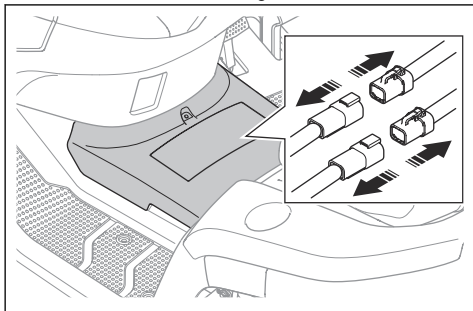

VIGYÁZAT: Győződjön meg arról, hogy a főkapcsoló kikapcsolt állásban (O) van, és a főkapcsoló kulcsát eltávolította. Fennáll az elektromos alkatrészek károsodásának veszélye.

- Távolítsa el a vágóasztalon lévő 4 csavart és 2 motorburkolati elemet.

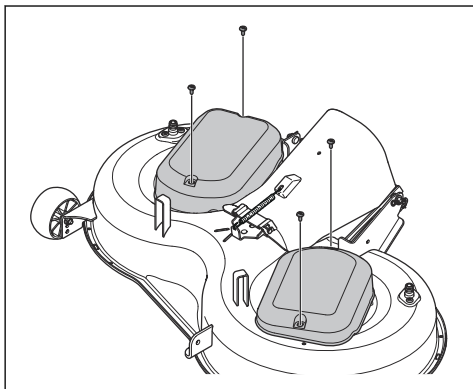

- Az előlő függesztőkar leválasztásához végezze el az alábbi lépéseket.

- Távolítsa el a kapcsot (A) és az alátétet (B).

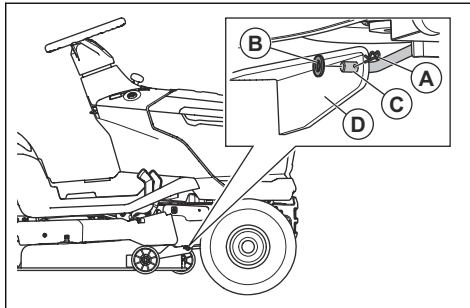

- Válassza le az előlő függesztőkart (C) a vágóasztalon lévő konzolról (D).
- A 2 hátsó függesztőkar leválasztásához végezze el az alábbi lépéseket. Van egy hátsó függesztőkar a termék bal oldalán, és egy a jobb oldalán.



FIGYELMEZTETÉS:

A vágóasztal nehéz. A vágóasztal súlyának megtartásához használjon egy feszítővasat vagy azzal egyenértékű rudat a vágóasztal alatt, amikor lecsatlakoztatja a 2 hátsó függesztőkart.

- Távolítsa el a kapcsot (E), az alátétet (F) és a csapot (G) a bal oldalán.

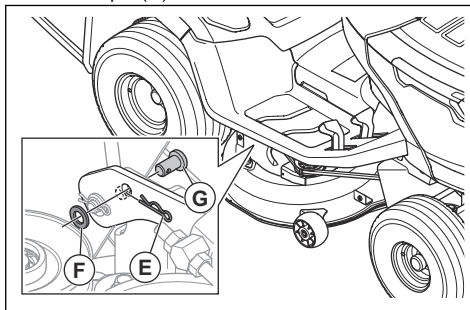

- Válassza le a vágóasztalt a bal hátsó függesztőkarról.
- Húzza be és tartsa meg egy kézzel a vágási magasságot szabályozó kart a legalacsonyabb állásban. Távolítsa el a kapcsot, az alátétet és a csapot a jobb hátsó függesztőkar elejéről.



FIGYELMEZTETÉS:

Ne engedje el a vágási magasságot szabályozó kart. A vágási magasság beállítására rugós mechanizmusú. A rugóban lévő erő zúzódásokat okozhat, ha nem húzza be és tartja meg a vágási magasságot szabályozó kart.

- d) Válassza le a vágóasztalt a jobb hátsó függesztőkarról.
- e) Óvatosan engedje el a vágási magasságot szabályozó kart.



FIGYELMEZTETÉS:

A vágási magasság beállítása rugós mechanizmusú. A rugóban lévő erő zúzódásos sérüléseket okozhat. Tartsa távol testrészeit.

- 9. Állítsa a vágási magasságot szabályozó kart a legmagasabb állásba.
- 10. Nyomja le az alsó garatot, és vegye le a vágóasztalt a termékről.

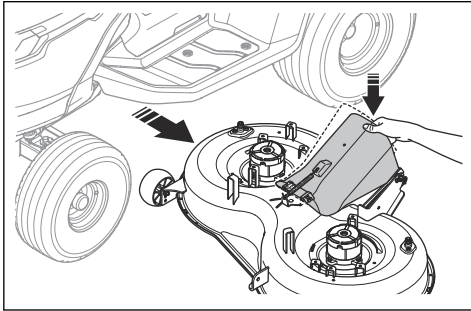

- 11. A vágóasztal visszaszereléséhez fordított sorrendben végezze el a lépéseket.
 - a) Ügyeljen arra, hogy az alsó garat a megfelelő helyzetben legyen a vágóasztal felszerelése során.

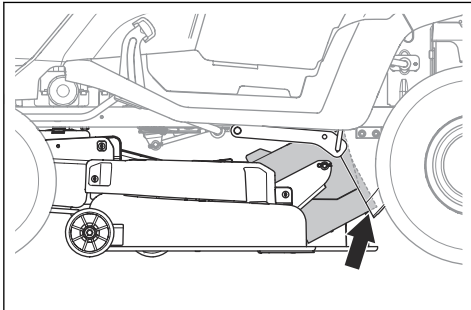

- b) Ügyeljen arra, hogy a konzolok a megfelelő helyzetben legyenek a vágóasztal felszerelése során. A jobb oldali konzolnak (A) a jobb hátsó függesztőkar belső oldalán kell lennie. A bal oldali konzolnak (B) a bal hátsó függesztőkar külső oldalán kell lennie.

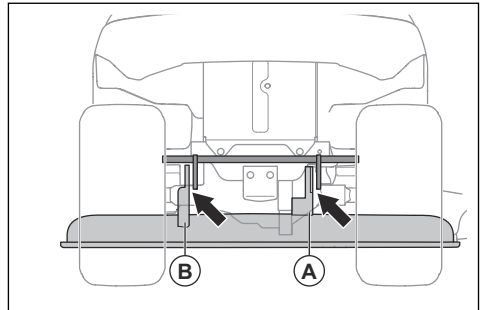

- c) Csatlakoztassa a 2 kábelt a vágóasztalhoz.

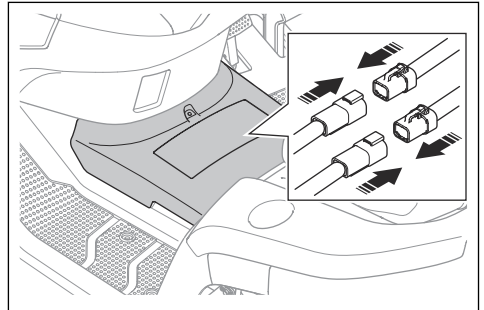

- d) Szerelje fel a karosszéria-alagút burkolatát. Lásd: *A karosszéria-alagút burkolatának eltávolítása és felszerelése* 27. oldalon.

A központi garat eltávolítása és felszerelése

1. Kapcsolja ki a vágóasztalt és állítsa le a terméket.
2. Kapcsolja a főkapcsolót ki (O) állásba, és húzza ki a főkapcsoló kulcsát.
3. Vegye ki a fűgyújtót.
4. Távolítsa el a 2 anyát és a 2 alátétet.

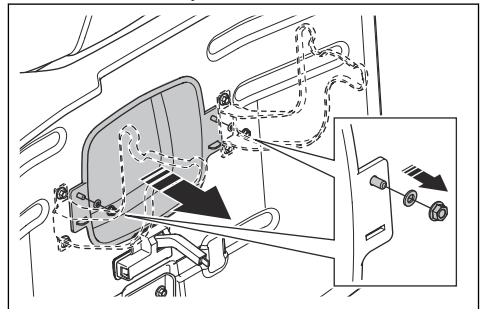

5. Húzza ki a központi garatot.

6. Fordított sorrendben szerelje fel a központi garatot.

A vágóasztal párhuzamosságának beállítása

A vágóasztal oldalirányú beállítása

Ha a vágási magasság a jobb és a bal oldal között eltérő, a vágási magasság beállítható.

1. Gondoskodjon mind a 4 abroncsnál a megfelelő abroncsnyomásról. Lásd: *Abroncsnyomás27. oldalon.*
2. Parkolja le a terméket vízszintes felületen.
3. Kapcsolja a főkapcsolót ki (O) állásba, és húzza ki a főkapcsoló kulcsát.
4. Állítsa a vágóasztalt a legmagasabb vágásmagasságba.
5. Mérje le a távolságot (X) a vágóasztal alsó széle és a talaj között a bal és a jobb oldalon is. A távolságnak a két oldalon azonosnak kell lennie.

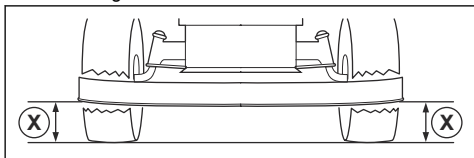

FIGYELMEZTETÉS:

A vágóasztal kései élesek, sérülést okozhatnak. Használjon védőkesztyűt.

6. Lazítsa meg a vágási magasságot szabályozó rudak záróanyáit.

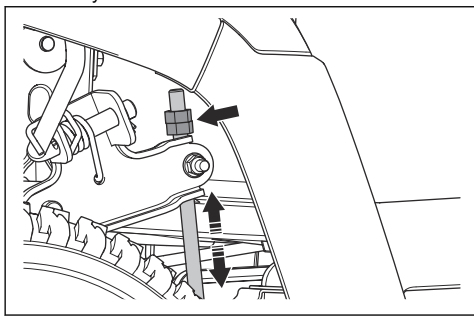

Megjegyzés: A vágási magasságot szabályozó rudak a vágóasztal mögött, a hátsó kerekek előtt találhatóak.

7. Állítsa be a vágási magasságot szabályozó rudakon lévő anyákat, amíg a vágási magasság a vágóasztal bal és jobb oldalán azonos nem lesz.
 - a) A vágóasztal leengedéséhez fordítsa az anyákat az óramutató járásával ellentétes irányban.
 - b) A vágóasztal emeléséhez fordítsa az anyákat az óramutató járásával egyező irányban.

8. Mérje meg ismét a távolságot. Végezze addig az állítást, amíg a két oldal egyforma nem lesz.
9. Húzza meg a záróanyákat, amikor az oldalirányú beállítás befejeződött.
10. Végezzen némi fűnyírást, és vizsgálja meg az eredményt. Szükség esetén módosítson a beállításon.

A vágóasztal hosszanti beállítása

A vágóasztal hosszanti beállítása előtt végezze el az oldalirányú beállítását. Lásd: *A vágóasztal oldalirányú beállítása30. oldalon.*

1. Gondoskodjon mind a 4 abroncsnál a megfelelő abroncsnyomásról. Lásd: *Abroncsnyomás27. oldalon.*
2. Parkolja le a terméket vízszintes felületen.
3. Kapcsolja a főkapcsolót ki (O) állásba, és húzza ki a főkapcsoló kulcsát.
4. Állítsa a vágóasztalt a legmagasabb vágásmagasságba.
5. Mérje meg a vágóasztal alsó széle és a talaj közötti távolságot hátul (A) és elöl (B). A távolságnak elöl 5–10 mm-rel kisebbnek kell lennie, mint hátul.

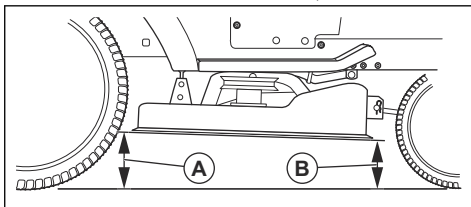

FIGYELMEZTETÉS:

A vágóasztal kései élesek, sérülést okozhatnak. Használjon védőkesztyűt.

6. Ha elülső beállításra van szükség, lazítsa meg a záróanyát, és fordítsa el az anyát az elülső függesztőkaron.

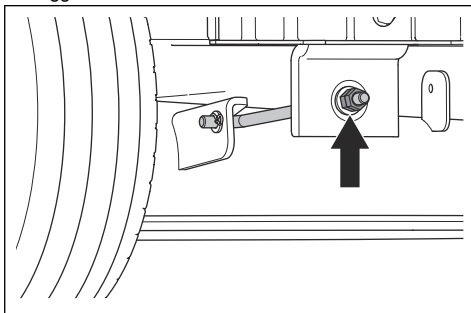

Megjegyzés: Az elülső függesztőkar a termék elején, a kipufogódob mögött található.

- A vágóasztal elejének leengedéséhez fordítsa el az anyát az óramutató járásával ellentétes irányban.
- A vágóasztal emeléséhez fordítsa az anyát az óramutató járásával egyező irányban.
- Húzza meg a záróanyát, amikor az előlűs beállítás befejeződött.

A kések ellenőrzése



VIGYÁZAT: A sérült vagy nem megfelelően kiegyensúlyozott kések a termék sérülését okozhatják. Cserélje ki a sérült lapátokat. Bízva hivatalos szervizműhelyre az élelten kések megélezését és kiegyensúlyozását.

- Szerelje le a vágóasztalt. Lásd: *A vágóasztal le- és felszerelése 28. oldalon.*
- Nézze meg, hogy a kések nem sérültek-e meg, illetve hogy nincs-e szükség élezésre.

A kések cseréje

- Szerelje le a vágóasztalt. Lásd: *A vágóasztal le- és felszerelése 28. oldalon.*
- Rögzítse a késeket egy fahasábbal.

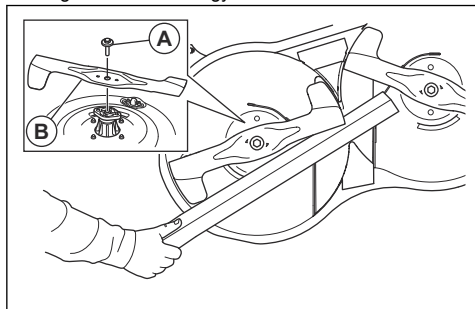

- Távolítsa el a csavart (A) és a kést (B).
- Szereljen fel új bal oldali kést a bal oldalra, és egy új jobb oldali kést a jobb oldalra. A bal oldali kést a „Left” (Bal), a jobb oldali kést pedig a „Right” (jobb) felirat azonosítja.

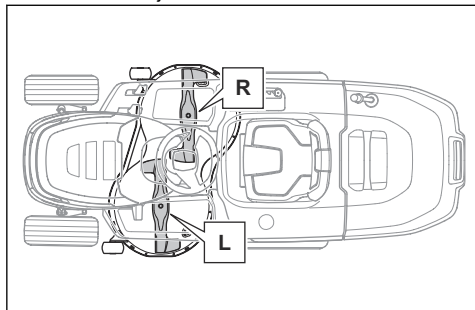

VIGYÁZAT: A kések forgásiránya eltérő. A jobb oldali kést a jobb oldalra, a bal oldali kést pedig a bal oldalra kell felszerelni.



FIGYELMEZTETÉS: Nem megfelelő késtípus esetén tárgyak eshetnek ki a vágóasztalból, ami súlyos sérülést okozhat. Csak az alábbi részben szereplő késtípusokat használja: *Műszaki adatok 40. oldalon.*

- Ügyeljen arra, hogy a kések hajlított végei felfelé mutassanak.
- Húzza meg a csavarokat 58.5–69.5 Nm nyomatékkal.
- Szerelje fel a vágóasztalt. Lásd: *A vágóasztal le- és felszerelése 28. oldalon.*

A talajkövető görgők beállítása

A talajkövető görgők megfelelő helyzetben tartják a vágóasztalt, hogy a legtöbb talajviszony esetében megelőzhető legyen a ritkítás. A talajkövető görgők akkor vannak helyesen beállítva, ha enyhén elemelkednek a talajtól, amikor a vágóasztal a kívánt vágómagasságban van.

- Parkolja le a terméket vízszintes felületen.
- Kapcsolja a főkapcsolót ki (O) állásba, és távolítsa el a főkapcsoló kulcsát.
- Állítsa a vágóasztalt a szükséges vágási magasságba. Lásd: *A vágási magasság beállítása 21. oldalon.*
- Távolítsa el az anyát (A), a csavart (B), az alátétet (C), a talajkövető görgőt (D) és a perselyt (E).

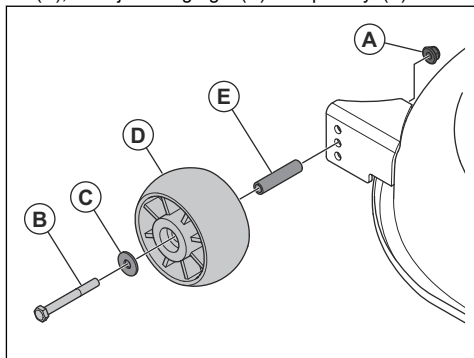

- Szerelje fel a talajkövető görgőt, a perselyt, a csavart, az alátétet és az anyát a 3 furat közül 1-be.
- Állítsa be az összes talajkövető görgőt ugyanezzel az eljárással.

Hibaelhárítás

Hibakeresési séma

Probléma	Ok	Teendő
A kijelző nem kapcsol be, ha a főkapcsolót „I” állásba állítja.	Az akkumulátor lemerült.	Töltse fel az akkumulátort. Lásd: <i>Az akkumulátor töltése</i> 17. oldalon.
	Az akkumulátor alvó üzemmódban van.	Az akkumulátor elindításához tartsa nyomva az indítógombot 2 másodpercig. Ha az akkumulátor nem indul el, akkor folyamatosan töltetni kell, amíg teljesen fel nem töltődik. A töltési idő hosszabb, ha az akkumulátor alvó üzemmódban van.
	A teljesítményvezérlő egység biztosítóka kiolvadt.	Cserélje ki a teljesítményvezérlő egység biztosítékát; lásd: <i>A teljesítményvezérlő egység biztosítékának cseréje</i> 27. oldalon. Ha a probléma továbbra is fennáll, forduljon egy Husqvarna márkaszervizhez.
	A kijelző vagy a kijelzőhöz vezető kábel elszakadt.	Forduljon az illetékes Husqvarna márkaszervizhez.
Hibás a főkapcsoló.		
A meghajtási mód az indítógomb megnyomásakor nem indul el.	Nem megfelelő indítási folyamat.	A megfelelő indítási folyamatot alkalmazza. Lásd: <i>A termék elindítása</i> 20. oldalon.
	Az indítógombot 2 másodpercnél rövidebb ideig nyomja le.	Tartsa lenyomva az indítógombot 2 másodpercig. A kijelzés megváltozása azt jelzi, hogy a meghajtási mód be van kapcsolva.
	A vezérlőpanel meghibásodott.	Forduljon az illetékes Husqvarna márkaszervizhez.



Probléma	Ok	Teendő	
A vágóasztal-motorok nem indulnak el.	A vágóasztal nincs bekapcsolva.	Kapcsolja be a vágóasztalt. Lásd: <i>A vágóasztal felemelése és leengedése</i> 20. oldalon.	
	A vágóasztalhoz vezető kábel nincs megfelelően csatlakoztatva.	Csatlakoztassa a vágóasztalt a termékhez. Lásd: <i>A vágóasztal le- és felszerelése</i> 28. oldalon.	
	A vágóasztal tele van fűvel.	Tisztítsa meg a vágóasztalt. Lásd: <i>A termék tisztítása</i> 24. oldalon.	
	A fű túl magas.	Állítsa be a vágási magasságot a fű állapotának megfelelően.	
	A vágóasztal-motorok vezérlőegységeinek hőmérséklete túl magas.	Állítsa le a terméket, és várja meg, amíg a hőmérséklet csökken. Indítsa újra 20 perc után.	
	A hátrameneti rendszer (ROS) nincs bekapcsolva.	Kapcsolja be a hátrameneti rendszert (ROS). Lásd: <i>A hátrameneti rendszer (ROS) használata</i> 21. oldalon.	
	A hátrameneti rendszer (ROS) bekapcsol, amikor megpróbálja újraindítani a vágóasztalt.	<ol style="list-style-type: none"> 1. Állítsa a főkapcsolót bekapcsolt (I) állásba. 2. Indítsa el a meghajtási módot. 3. Kapcsolja be a hátrameneti rendszert (ROS). 4. Kapcsolja be a vágóasztalt. 	
	A vágóasztal meghibásodott.		Kapcsolja ki a vágóasztalt. Ha a probléma továbbra is fennáll, állítsa le a terméket, és állítsa a főkapcsolót kikapcsolt (O) állásba. Várjon 5 percet, mielőtt újra megpróbálná beindítani a terméket. Ha a probléma továbbra is fennáll, forduljon egy Husqvarna márkaszervizhez.
			Végezze el a hibaelhárítást a kijelzőn. Lásd: <i>LED-jelzőlámpák jelzései a kijelzőn</i> 35. oldalon.
	A fűkidobóra (ha van) nincs fűgyűjtő vagy más tartozék felszerelve.		Győződjön meg arról, hogy a fűkidobóra (ha van) fűgyűjtő vagy más tartozék fel van szerelve.
	Az akkumulátor töltöttsége alacsony, és az energiatakarékosság érdekében a kések leálltak. Lásd: <i>Akkumulátorjelzés</i> 18. oldalon.		Töltse fel az akkumulátort. Lásd: <i>Az akkumulátor töltése</i> 17. oldalon.
A vágóasztal-motorok hibásak.		Forduljon az illetékes Husqvarna márkaszervizhez.	
A vágóasztal-motorok vezérlőegységei meghibásodtak.			
A vágóasztal kábele nem kap áramot.			







Probléma	Ok	Téendő
Az akkumulátor nem töltődik. Az akkumulátortöltő aljzata feletti LED-ek nem világítanak.	Az akkumulátortöltő nincs megfelelően csatlakoztatva a hálózati aljzathoz vagy a termékhez.	Ügyeljen arra, hogy az akkumulátortöltő megfelelően legyen csatlakoztatva. Lásd: <i>Az akkumulátor töltése 17. oldalon.</i>
	Az akkumulátortöltő BE/KI kapcsolója „OFF” állásban van.	Állítsa az akkumulátortöltő BE/KI kapcsolóját „ON” állásba.
	Meghibásodott az akkumulátortöltő.	Válassza le az akkumulátortöltőt, és forduljon az illetékes Husqvarna márkaszervizhez.
	Belső hiba történt.	
	A hálózati aljzat meghibásodott.	Csatlakoztassa az akkumulátortöltő csatlakozóját olyan tápaljzathoz, amely az adattáblán megadott feszültséggel és frekvenciával rendelkezik.
Az akkumulátor nem töltődik. Az akkumulátortöltő aljzata feletti LED-ek pirosan villognak.	A hőmérséklet nincs a töltési hőmérséklet-tartományban.	Várja meg, amíg az akkumulátor hőmérséklete ismét a megengedett töltési hőmérséklet-tartományon belülre kerül. Lásd: <i>Az akkumulátor töltése 17. oldalon.</i> Keressen figyelemztető szimbólumokat a kijelzőn. Lásd: <i>LED-jelzőlámpák jelzései a kijelzőn 35. oldalon</i> és <i>Figyelemztető jelzés a kijelzőn 11. oldalon.</i>
	Az akkumulátor meghibásodott.	Válassza le az akkumulátortöltőt, és forduljon az illetékes Husqvarna márkaszervizhez.
	Belső hiba történt.	
Az akkumulátor nem töltődik. Az akkumulátortöltő aljzata feletti LED-ek sárga színnel jelzik a töltöttségi állapotot.	Az akkumulátor hőmérséklete magasabb vagy alacsonyabb a megengedett töltési hőmérséklettartományánál.	Ügyeljen arra, hogy a töltő és a termék a megengedett töltési hőmérséklet-tartományban legyen. Lásd: <i>Az akkumulátor töltése 17. oldalon.</i> Ha a töltő csatlakoztatva van, a töltés automatikusan elindul, az akkumulátor hőmérséklete a megengedett töltési hőmérséklet-tartományon belül van. Ha a probléma továbbra is fennáll, forduljon az illetékes Husqvarna márkaszervizhez.
A vágóasztal bekapcsolt állapotában a termék rezeg.	A kések kilapultak vagy sérültek.	Ellenőrizze a késeket. Lásd: <i>A kések ellenőrzése 31. oldalon.</i> Ha a probléma továbbra is fennáll, forduljon az illetékes Husqvarna márkaszervizhez.
	Egy vagy több kés nincs megfelelően felszerelve vagy nincs egyensúlyban.	
	A vágóasztal-motor kilazult.	
A vágóasztal kikapcsolt állapotában a termék rezeg.	Egy vagy több kerék laza.	Végezzen szemrevételezéses ellenőrzést. Ha a probléma továbbra is fennáll, forduljon egy Husqvarna márkaszervizhez.
	A termék kereke defektet kapott.	
	Laza csavarok vannak a termékben.	
	A hajtómotor kilazult.	
A termék leáll, amikor megpróbál vele tolatni.	A hátrameneti rendszer (ROS) nincs bekapcsolva.	Kapcsolja be a hátrameneti rendszert (ROS). Lásd: <i>A hátrameneti rendszer (ROS) használata 21. oldalon.</i>

Probléma	Ok	Teendő
Nem kielégítő a fűnyírási eredmény.	A kések élettelenek.	Ellenőrizze a késeket kopás és sérülés szempontjából. Lásd: <i>A kések ellenőrzése</i> 31. oldalon.
	A fű hosszú vagy nedves.	Lásd: <i>A megfelelő fűnyírási eredmény elérése</i> 22. oldalon.
	A vágóasztal nem párhuzamos a talajjal.	Állítsa be a vágóasztal párhuzamosságát. Lásd: <i>A vágóasztal párhuzamosságának beállítása</i> 30. oldalon.
	Fű gyűlt össze a vágóasztalban.	Tisztítsa meg a vágóasztalt. Lásd: <i>A termék tisztítása</i> 24. oldalon.
	Fű gyűlt össze a központi garatban (ha van).	Távolítsa el az összetorlódtott fűvet a központi garatból.
	A vágóasztal szellőzőnyílásai eltömödtek.	Tisztítsa meg a vágóasztalt. Lásd: <i>A vágóasztal tisztítása</i> 25. oldalon.
	Eltérő az abroncsnyomás a bal és jobb oldalon.	Gondoskodjon minden abroncsnál a megfelelő abroncsnyomásról. Lásd: <i>Műszaki adatok</i> 40. oldalon.
	A terméket túl nagy sebességgel használták.	Lásd: <i>A megfelelő fűnyírási eredmény elérése</i> 22. oldalon.
	Túl alacsony a motorfordulatszám.	Lásd: <i>A megfelelő fűnyírási eredmény elérése</i> 22. oldalon.

LED-jelzőlámpák jelzései a kijelzőn

Hiba esetén vagy ha a működési feltételek nem teljesülnek, a kijelzőn lévő LED-jelzőlámpák jelzéseket adnak. Lásd: *Működési feltételek*11. oldalon.

Szimbólum	Név	Megjelenés a kijelzőn	Ok/teendő
	Kezelőjelenlét-vezérlő (OPC)	A szimbólum megjelenik.	Az indítás nem lehetséges, mert a kezelő felemelkedett az ülésből.
		A szimbólum villog.	A kezelő meghajtási módban felemelkedik az ülésből.
	Az elektromos rögzítőkék visszajelzője	A szimbólum megjelenik.	Az elektromos rögzítőkék aktíválva van.
		A szimbólum villog.	Az elektromos rögzítőkék ki van oldva. Indítás nem lehetséges. Lásd: <i>A termék elindítása</i> 20. oldalon.

Szimbólum	Név	Megjelenés a kijelzőn	Ok/teendő
	Késaktiválás-jelző	A szimbólum megjelenik.	A vágóasztal bekapcsolt helyzetben van.
		A szimbólum néhány másodpercig villog.	A vágóasztal bekapcsolt helyzetben van. Indítás nem lehetséges. Lásd: <i>A termék elindítása</i> 20. oldalon.
	Figyelmeztetésjelző	A szimbólum megjelenik.	Kritikus hiba lépett fel a termékénél. Állítsa le a terméket, és állítsa a főkapcsolót kikapcsolt (O) állásba. Várjon 5 percet, mielőtt újra megpróbálná beindítani a terméket. Ha a probléma továbbra is fennáll, forduljon egy Husqvarna márkaszervizhez.
		A szimbólum villog.	A termék hibás. A további információkért tekintse meg a szimbólumokat.
	Késindítási hiba	A szimbólumok villognak.	<p>A vágóasztal-motor vagy a vágóasztal-motor vezérlőegységének hőmérséklete túl magas. Kapcsolja ki a vágóasztalt, és várja meg, amíg a hőmérséklet lecsökken. Ha a probléma továbbra is fennáll, forduljon egy Husqvarna márkaszervizhez.</p> <p>Meghibásodott a vágóasztal-motor vagy a vágóasztal-motor vezérlőegysége. Kapcsolja ki a vágóasztalt. Ha a probléma továbbra is fennáll, állítsa le a terméket, és várjon 5 percet, mielőtt újraindítaná a terméket. Ha a probléma továbbra is fennáll, forduljon egy Husqvarna márkaszervizhez.</p>
	Készenlétjelző	A szimbólum megjelenik.	A termék meghajtási mód van.
		A szimbólum villog.	A termék készenléti módban van.
	Készenléti hiba	A szimbólumok villognak.	A rendszer megakadályozza az elindítást, mert az előremeneti vagy hátrameneti pedál be van nyomva. Lásd: <i>A termék elindítása</i> 20. oldalon.
	Akkumulátortöltöttség-jelző	A 4 LED egymás után villog.	Az akkumulátor töltődik. Az indítás nem lehetséges, mert a töltő csatlakoztatva van. Lásd: <i>A termék elindítása</i> 20. oldalon.

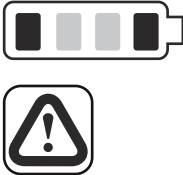
Szimbólum	Név	Megjelenés a kijelzőn	Ok/teendő
	Akkumulátorra vonatkozó figyelmeztetés	Az 1. akkumulátor-töltöttségjelző LED és a figyelmeztető jelzőlámpa villog.	Az akkumulátor lemerült. Töltsé fel az akkumulátort. Lásd: <i>Az akkumulátor töltése 17. oldalon.</i>
		Az 1. és a 4. akkumulátor-töltöttségjelző LED és a figyelmeztető jelzőlámpa villog.	Az akkumulátor hőmérséklete magasabb az ajánlottnál. Állítsa le a terméket, és állítsa a főkapcsolót kikapcsolt (O) állásba. Mielőtt újra elindítaná a terméket, várja meg, amíg az akkumulátor hőmérséklete lecsökken. Ha a probléma továbbra is fennáll, forduljon egy Husqvarna márkaszervizhez.

Szállítás, tárolás és ártalmatlanítás

Szállítás

- A termék nehéz, és súlyos zúzott sérüléseket okozhat. Legyen óvatos, amikor járműre vagy utánfutóra helyezi fel, illetve onnan veszi le.
- A termék szállításához jóváhagyott utánfutót használjon.
- A termék utánfutón vagy közúton történő szállítása kizárólag a helyi közlekedési szabályok ismeretében lehetséges.
- A termék pótkocsira rakodásának megkönnyítése érdekében állítsa a vágóasztalt a legmagasabb pozícióba.

A termék vontatása

A leállított, kikapcsolt termék mozgatásához ki kell oldani az elektromos rögzítőfék-rendszert.

1. Oldja ki az elektromos rögzítőfék-rendszert. Lásd: *A termék manuais mozgatása 19. oldalon.*
2. A terméket csak kis sebességgel és rövid távolságokon vontassa.

A termék biztonságos rögzítése szállításkor



FIGYELMEZTETÉS: A termék rögzítése előtt el kell olvasnia és meg kell értenie a biztonságról szóló fejezetet. Lásd: *Biztonság 6. oldalon.*



FIGYELMEZTETÉS: Szállítás esetén a rögzítőfék nem elegendő a termék rögzítéséhez. Szorosan rögzítse a terméket a rakfelületen.

Felszerelés: 2 jóváhagyott szíj és 4 kerékék.

1. Parkoljon le a termékkel a rakfelület közepén.

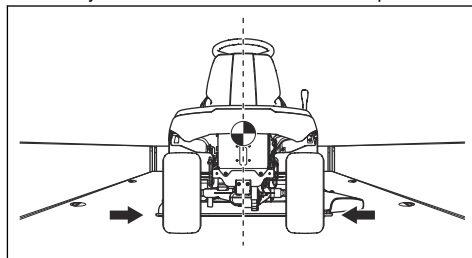

VIGYÁZAT: A szállítójárművekben takarólappal történő szállítás esetén hagyja lehűlni a terméket, mielőtt a takarólapot a termékre helyezné.

2. Ügyeljen arra, hogy a termék súlypontja a szállítójármű keréktengelye fölött helyezkedjen el. Utánfutóval történő szállítás esetén ügyeljen arra, hogy a vonórúd leszorítóereje megfelelő legyen.

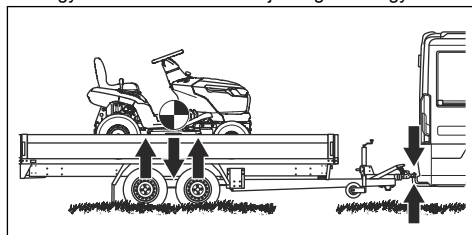

3. Húzza be a rögzítőféket.
4. Távolítsa el a mozdítható tárgyakat.

5. Csatlakoztassa az első szíjat a vonórúdhoz.

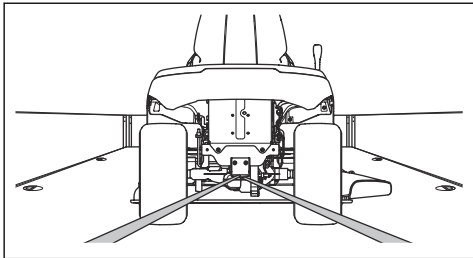

6. A szíjat hátrahúzva rögzítse a terméket a rakfelületen.

7. Helyezze a második szíjat az első tengely köré.

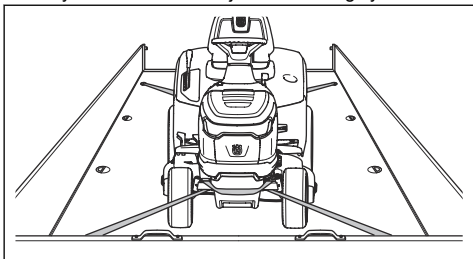

8. Rögzítse a szíjat a rakfelülethez.

9. A szíjat a rakfelület elülső része felé húzva rögzítse a terméket a rakfelületen.

10. Helyezze a kerékeket a hátsó kerekek elé és mögé.

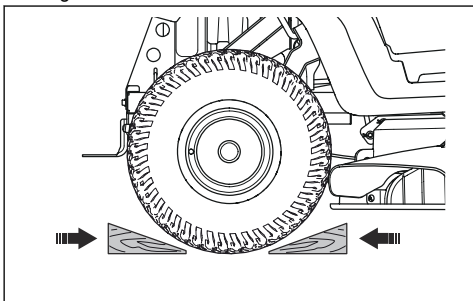

Az akkumulátorok szállítása

- A mellékelt 48 V-os akkumulátorok megfelelnek a veszélyes árukra vonatkozó jogszabályok követelményeinek.
- Kereskedelmi szállításnál – harmadik fél és szállítmányozó cégek esetén is – a csomagolásra és címkézésre vonatkozó speciális előírásokat be kell tartani.
- A termék elküldése előtt forduljon egy veszélyes anyagok tekintetében szakképzett személyhez. Tartsa be az összes vonatkozó nemzeti előírást.
- Ha az akkumulátort becsomagolja, a szabadon álló érintkezőket le kell fedni ragasztószalaggal.

Szorosan csomagolja be az akkumulátort, hogy az ne mozdulhasson el a csomagoláson belül.

Tárolás

A fűnyírási szezon végén vagy 30 napnál hosszabb tárolás előtt készítse elő a terméket a tárolásra.



FIGYELMEZTETÉS: A tűzveszély csökkentése érdekében távolítsa el a fűvet, leveleket és más gyúlékony anyagokat a termékből. A tárolás előtt várja meg, amíg lehűl a termék.

- Állítsa a főkapcsolót kikapcsolt (O) állásba.
- Tisztítsa meg a terméket, lásd: *A termék tisztítása* 24. oldalon. Javítsa ki a festékhibákat a rozsdásodás elkerülése érdekében.
- Vizsgálja meg, nincsenek-e kopott, illetve sérült részek a fűnyírón, valamint húzza meg a kilazult csavarokat és csavaranyákat.
- Tárolás előtt teljesen töltsse fel az akkumulátort. Ügyeljen arra, hogy az akkumulátorok töltése legalább 50%-os legyen a tárolás során.

Megjegyzés: Az akkumulátor alvó üzemmódba kapcsolhat, ha a termék tárolás alatt van, vagy ha a töltöttségi állapot nagyon alacsony. Az akkumulátor elindításához az indítógombot 2 másodpercig nyomva kell tartani. Ha az akkumulátor nem indul el, akkor folyamatosan tölteni kell, amíg teljesen fel nem töltődik. A töltési idő hosszabb, ha az akkumulátor alvó üzemmódban van.

- Kenje meg a zsírozószemeket, a csuklókat és a tengelyeket.
- Tartsa a terméket tiszta és száraz helyen. Helyezzen védőburkolatot a termékre.

Megjegyzés: A tároláshoz vagy szállításhoz használt védőtakarót a kereskedőnél szerezheti be.

- Tartsa a terméket zárható helyen, ahol gyermek vagy jogosulatlan személy nem férhet hozzá.
- Tartsa a terméket és a tápegységet száraz, fagymentes helyen.
- Ha használni fogja a terméket, tárolja 0 °C/32 °F és 50 °C/122 °F közötti környezeti hőmérsékleten. Ha nem használja a terméket, tárolhatja -20 °C/-4 °F és 50 °C/122 °F közötti környezeti hőmérsékleten.
- A termék napfénytől távol tartandó.
- Ne tartsa a terméket olyan helyen, ahol elektrosztatikus töltés lehet jelen.

Az akkumulátor és az akkumulátortöltő ártalmatlanítása

A terméken vagy a csomagoláson található szimbólum azt jelzi, hogy ezt a terméket nem szabad a háztartási hulladék közé helyezni. Ehelyett a megfelelő

újrafeldolgozó pontra kell eljuttatni az elektromos és elektronikus berendezések hasznosítása érdekében.

A termék megfelelő kezelésének biztosításával segíthet kiküszöbölni azokat a környezetre és az emberre gyakorolt potenciális negatív hatásokat, amelyeket a termék helytelen hulladékkezelése okozhat. A termék újrahasznosításával kapcsolatban az önkormányzat, a hulladékártalmatlanítási szolgáltatást végző vállalkozás, illetve a terméket értékesítő szakkereskedés nyújthat részletesebb tájékoztatást.

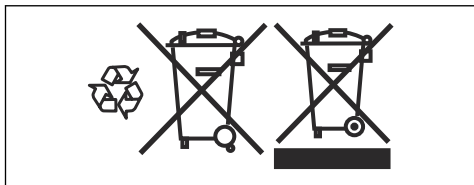

Hulladékkezelés

- A vegyi anyagok veszélyesek lehetnek, és tilos kiönteni őket a talajra. A használt vegyi anyagokat adja le egy szakszervizben vagy egy erre kijelölt gyűjtőponton.
- Amikor a termék elhasználódott, küldje el a kereskedőhöz vagy egy megfelelő újrahasznosítási pontra.
- Az olaj és az akkumulátor negatív hatást gyakorolhatnak a környezetre. Kövesse a helyi újrahasznosítási előírásokat és a vonatkozó szabályozásokat.
- Ne selejtezze le az akkumulátort a háztartási hulladékkal együtt.
- Juttassa el az akkumulátort egy Husqvarna szervizműhelybe vagy adja le egy erre kijelölt gyűjtőponton.

Műszaki adatok

Műszaki adatok

Méreték	
Szélesség, vágóasztal nélkül, mm	916
Szélesség, vágóasztallal, mm	990
Magasság, mm	1100
Hossz, fűgyűjtő nélkül, mm	1850
Hossz, fűgyűjtővel együtt, mm	2290
Tömeg vágóasztallal és akkumulátorral, kg	194
Fűgyűjtő űrtartalma, l	250
Tengelytáv, mm	1152
Nyomtáv, elől, mm	730
Nyomtáv, hátul, mm	700
Abronsnyomás elől, kPa/bar/PSI	150/1,5/21,76
Abronsnyomás hátul, kPa/bar/PSI	100/1/14,5
Első gumiabroncsok	15×6-6
Hátsó gumiabroncsok	18×8,5-8
Max. emelkedő, fok °	10
Maximálisan vontatható tömeg, 10°-os emelkedőn, kg	100
Max. megengedett függőleges terhelés a vonórúdon, N/kg	250/25
Max. megengedett vízszintes terhelés a vonórúdon, N/kg	250/25
Hajtómotor	
Motortípus	Szénkefe nélküli egyenáramú motor
Feszültség, V	48
Névleges motorteljesítmény, kW	1,5
Max. motorfordulatszám, ford./perc	3500
Hajtómű	
Márka	LINIX
Zsírmennyiség, l	0,12
Max. előremeneti sebesség, km/h	10
Max. hátrameneti sebesség, km/h	6
Elektromos rendszer	
Típus	48 V, egyenáram, negatív földelésű
Főbiztosíték, A	80

Vágóasztal biztosítóka, A	80
A teljesítményvezérlő egység biztosítóka, A/V	3/58
Lámpa típusa	12 V, 18 W
Vágóasztal	
Vágószélesség, mm	950
Vágóasztal-motor teljesítménye, kW	2×0,9
Vágási magasság, 6 helyzet, mm	25–100
Zajkibocsátás¹	
Hangteljesítményszint, dB(A)-ben mérve	99
Hangteljesítményszint, garantált dB(A)	100
Zajszintek²	
Hangnyomásszint a kezelő fülénél, dB(A)	87
Rezgésszintek³	
Rezgésszint a kormánykeréknél, m/s ²	1,2
Rezgésszint az ülésben, m/s ²	2,0
Kécek	
Késhosszúság, mm	483
Cikkszám, bal oldali kés	537 67 41-08
Cikkszám, jobb oldali kés	537 67 40-08
Cikkszám, mulcsozókészlet (kiegészítő) ⁴	547 55 58-01
Cikkszám, bal oldali mulcsozókés (kiegészítő) ⁵	537 67 43-08
Cikkszám, jobb oldali mulcsozókés (kiegészítő) ⁶	537 67 44-08



FIGYELMEZTETÉS: Csak a jelen kézikönyvben meghatározott vágóasztalokat használja.
A termékhez nem jóváhagyott vágóasztal használata során tárgyak eshetnek ki a vágóasztalból nagy sebességnél, ami súlyos sérülést okozhat.

Ellenőrzési pontok	
Vágóasztal párhuzamossága, 1-es vágómagasság mellett	5–10 mm/0,197–0,394 hüvelyk

¹ A környezetben a 2000/14/EK sz. EK irányelvvel összhangban hangteljesítményként mért zajkibocsátás (L_{WA}).

² Hangnyomásszint az EN ISO 5395 szabvány szerint. A hangnyomásszintre vonatkozó jelentési adatok az 3,0 dB (A) tipikus statisztikus ingadozásával (szórásával) rendelkeznek.

³ Reggésszint az EN ISO 5395 szabvány szerint. A rezgésszintre vonatkozó jelentési adatok a 1,5 m/s² (kormánykerék) és 1,5 m/s² (ülés) tipikus statisztikus ingadozásával (szórásával) rendelkeznek.

⁴ A mulcsozókészlet kéceket, mulcsozó dugót és összeszerelendő alkatrészeket tartalmaz.

⁵ A kést kizárólag az 547 55 58-01 mulcsozókészletben található alkatrészekkel használja.

⁶ A kést kizárólag az 547 55 58-01 mulcsozókészletben található alkatrészekkel használja.

Ellenőrzési pontok	
Vágási magasság vezérlése, 1-es pozícióban	25 ± 2 mm/0,98 ± 0,079 hüvelyk

Jóváhagyott akkumulátorok

Kizárólag eredeti akkumulátort használjon a termékhez.

Akkumulátor	EM-5240Li
Cikkszám	598 84 43-01
Típus	Lítium-ion
Akkumulátor kapacitása, Ah	38,5
Névleges feszültség, V	50,4
Tömeg, kg/font	17/38

Jóváhagyott akkumulátortöltők

Akkumulátortöltő	PS300C (mellékelve)	PS900C (opcionális)
Bemeneti feszültség, V	220–240	220–240
Bemeneti áramerősség, A	1,8	4,5
Frekvencia, Hz	50	50
Teljesítmény, W	300	900
Kimeneti feszültség, V	58	58
Kimeneti áramerősség, A	5,3	15,5

Szerviz

Évente végeztesse ellenőrzést hivatalos szervizközpontban, hogy biztos legyen abban, hogy a termék biztonságosan működik és a legjobb teljesítményt nyújtja az intenzív fűnyírási időszakban. Érdemes a kihasználatlan időszakban elvégeztetni a szervizelést és átvizsgálást.

Pótalkatrészek rendelésekor adja meg a gyártási évet, a fűnyíró modelljét és típusát, valamint sorozatszámát.

Csak eredeti pótalkatrészeket használjon.

Megfelelőségi nyilatkozat

EU megfelelési nyilatkozat

A Husqvarna AB, SE 561 82 Huskvarna,
SVÉDORSZÁG, Tel. +46 36 146500 a saját
felelősségére kijelenti, hogy a jelzett termék:

Leírás	Fűnyírőtraktor
Márka	Husqvarna
Típus/modell	TC 100i
Megjelölés	2023-es és újabb sorozatszámok

teljes mértékben megfelelnek a következő EU-
irányelveknek és szabályozásoknak:

Irányelv/rendelet	Leírás
2006/42/EK	„gépre vonatkozó”
2014/30/EU	„elektromágneses megfelelésre vonatkozó”
2000/14/EK	„környezeti zajkibocsátásra vonatkozó”
2011/65/EU	„az egyes veszélyes anyagok elektromos és elektronikus berendezésekben való alkalmazásának korlátozására vonatkozó”

valamint hogy az alábbi szabványok és/vagy
műszaki előírások kerültek alkalmazásra: EN
ISO 12100:2010, EN ISO 5395-1:2013+A1:2018,
EN ISO 5395-3:2013+A1:2017+A2:2018, EN
62841-1:2015/AC:2015/A11:2022, EN ISO
14982:2009, EN 61000-6-2:2005, EN
61000-6-3:2007+A1:2011+AC:2012, EN 50665:2017,
EN IEC 63000:2018



Bejelentett tanúsítási szervezet: A 0197, TÜV Rheinland
LGA Products GmbH, Tillystrasse 2, 90431 Nürnberg,
Germany igazolja a Bizottság 2000/14/EK jelű irányelve
VI., megfelelőségértékelési eljárás című függelékének
való megfelelést.

A zajkibocsátásra vonatkozó további tájékoztatást
illetően tekintse át a következőt: *Műszaki adatok40*.
oldalon.

Huskvarna, 2024-01-30

Claes Losdal, fejlesztési Igazgató/kerti termékek,
Husqvarna AB

A műszaki dokumentációk felelőse

SPIS TREŚCI

Wstęp.....	44	Rozwiązywanie problemów.....	75
Bezpieczeństwo.....	48	Transport, przechowywanie i utylizacja.....	80
Montaż.....	56	Dane techniczne.....	83
Przeznaczenie.....	60	Serwis.....	85
Przegląd.....	65	Deklaracja zgodności.....	86

Wstęp

Kontrola przed dostawą i numery produktów

Uwaga: Produkt przeszedł kontrolę przed dostawą. Należy upewnić się, że podpisana kopia dokumentu dotyczącego kontroli przed dostawą została odebrana.

Informacje kontaktowe warsztatu obsługi technicznej:	
Niniejsza instrukcja obsługi dotyczy produktu o numerze produktu/numerze seryjnym:	
/	
Silnik:	

Opis produktu

Traktor do koszenia trawy z zespołem tnącym zamontowanym między przednią a tylną osią. Produkt jest zasilany akumulatorowo i ma zamontowany akumulator.

Przeznaczenie

Ten produkt służy wyłącznie do koszenia trawy w prywatnych ogrodach i na zboczach w prywatnych ogrodach o nachyleniu nie większym niż 10°. Nie należy stosować w publicznych parkach, na terenach sportowych ani przy pracach rolniczych czy leśniczych. W celu wykonywania innych zadań należy zastosować opcjonalne akcesorium. Należy korzystać wyłącznie z akcesoriów zatwierdzonych do użytku

przez producenta. Więcej informacji można uzyskać w autoryzowanym punkcie serwisowym.

Korzystanie z produktu w inny sposób jest nieprawidłowe. Spowoduje to unieważnienie gwarancji i odrzucenie odpowiedzialności producenta za szkody wyrządzone użytkownikowi lub stronom trzecim.

Należy zapoznać się z lokalnymi przepisami dotyczącymi korzystania z kosiarek.

Ubezpiecz produkt

Wykup ubezpieczenie dla swojego nowego produktu. W przypadku wątpliwości skonsultuj się z firmą ubezpieczeniową. Zalecamy wykupienie pełnego ubezpieczenia, które obejmuje strony trzecie, pożar, uszkodzenia, kradzież i odpowiedzialność.

Przegląd produktu

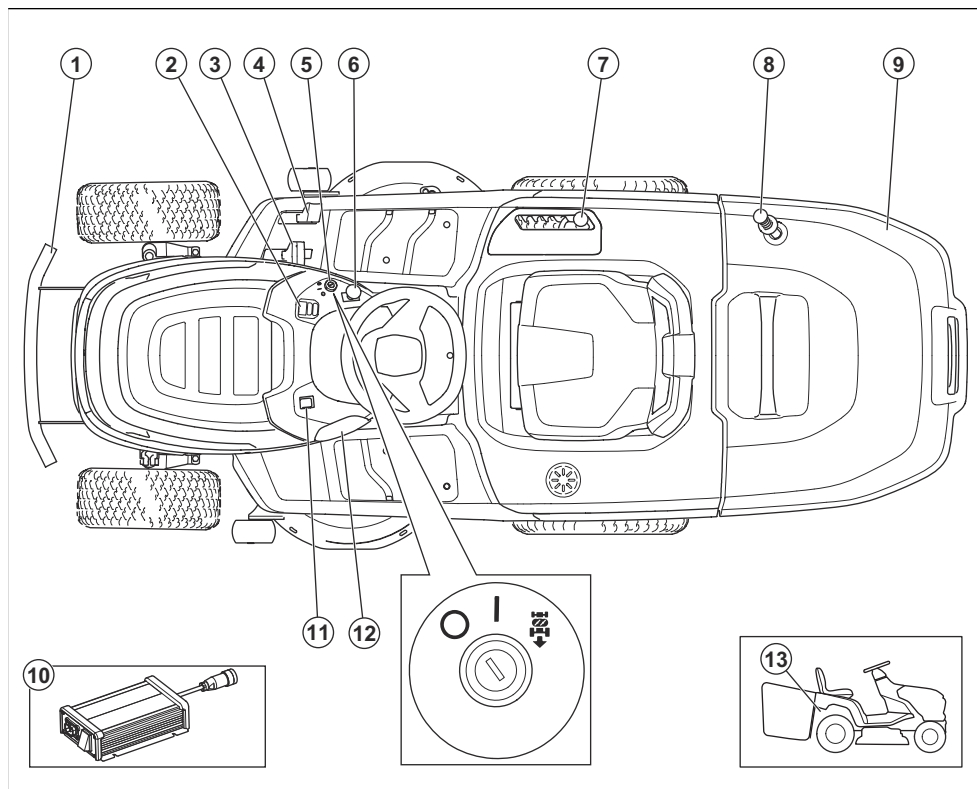

1. Zderzak przedni
2. Wyświetlacz
3. Pedał jazdy do przodu
4. Pedał jazdy do tyłu
5. Wyłącznik zasilania
6. Przycisk WOM
7. Dźwignia regulacji wysokości koszenia
8. Uchwyt pojemnika na trawę
9. Pojemnik na trawę
10. Ładowarka
11. Przełącznik oświetlenia
12. Gniazdo ładowarki
13. Dźwignia włączania lub wyłączania elektrycznego hamulca postojowego

Przegląd wyświetlacza

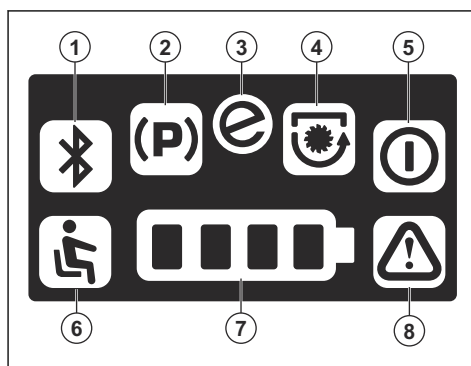

1. W tym produkcie nie występuje
2. Wskaźnik hamulca postojowego
3. Wskaźnik Save
4. Wskaźnik włączenia noży

5. Wskaźnik trybu gotowości
6. Czujnik obecności operatora (OPC)
7. Wskaźnik poziomu naładowania akumulatora
8. Kontrolka ostrzegawcza

Husqvarna Connect

Instrukcja obsługi i dalsze informacje o produkcie są dostępne w aplikacji Husqvarna Connect. Husqvarna Connect to darmowa aplikacja na urządzenia mobilne. Patrz *Rozpoczęcie użytkowania Husqvarna Connect na stronie 60*.

Czujnik obecności operatora (OPC)

OPC włącza się, gdy operator wstaje z fotela. Silnik napędowy zatrzymuje się. Silniki zespołu tnącego zatrzymują się, gdy noże są załączone. Patrz *Warunki działania na stronie 53*.

Czujnik obecności pojemnika na trawę

Urządzenie jest wyposażone w czujnik obecności pojemnika na trawę, który włącza się po zamontowaniu pojemnika na trawę lub innego akcesorium. Noże zatrzymują się w przypadku demontażu pojemnika na trawę lub innego akcesorium. Patrz *Warunki działania na stronie 53*.

Światło robocze

Urządzenie jest wyposażone w światło robocze. Nacisnąć wyłącznik, aby włączyć (A) lub wyłączyć (B) światło robocze.

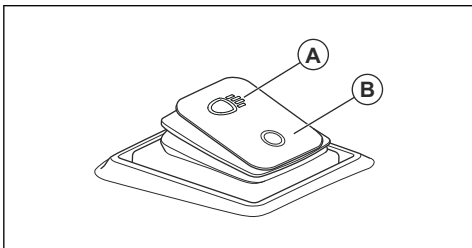

Symbole znajdujące się na produkcie



OSTRZEŻENIE: Produkt może spowodować poważne obrażenia ciała lub śmierć operatora lub innych osób. Należy zachować ostrożność i prawidłowo korzystać z produktu.



Przed użyciem produktu należy dokładnie i ze zrozumieniem przeczytać instrukcję obsługi.



Przed przystąpieniem do konserwacji produktu wyjąć kluczyk wyłącznika zasilania.



Automatyczny hamulec postojowy



Włączyć elektryczny hamulec postojowy.



Wyłączyć elektryczny hamulec postojowy.



Wyłączenie zasilania



Zasilanie włączone

START

Uruchomić tryb jazdy.



Wysokość koszenia



System koszenia podczas jazdy do tyłu (ROS)



Do tyłu



Do przodu



Światła robocze wł./wyl



Używać ochronników słuchu.



Noże są wyłączone.



Noże są załączone.



Nie zbliżać żadnych części ciała do obracających się elementów.



Nie zbliżać żadnych części ciała do obracających się noży.



Należy uważać na wyrzucane i rykoszetujące przedmioty.



Nie kosić trawy w poprzek zbocza. Nie kosić trawy na zboczach o kącie nachylenia przekraczającym 10°.



Niebezpieczeństwo przewrócenia



Przed rozpoczęciem i podczas jazdy do tyłu obserwować otoczenie z tyłu produktu.



Nigdy nie przewozić pasażerów na maszynie ani na osprzęcie.



Osoby postronne powinny zachować odpowiednią odległość.



Nie stawać



MAX. XXXXN / (XXXkg)

Maks. dopuszczalne obciążenie pionowe haka holowniczego jest podane w *Dane techniczne na stronie 83* oraz na etykiecie.



MAX. XXXXN / (XXXkg)

Maks. dopuszczalne obciążenie poziome haka holowniczego jest podane w *Dane techniczne na stronie 83* oraz na etykiecie.



Nie należy podejmować prób naprawy akumulatora. Skontaktować się z punktem serwisowym Husqvarna.



Etykieta emisji hałasu do środowiska zgodnie z dyrektywami oraz przepisami UE i Wielkiej Brytanii, a także przepisami Nowej Południowej Walii „Protection of the Environment Operations (Noise Control) Regulation 2017”. Gwarantowany poziom mocy akustycznej urządzenia jest określony w *Dane techniczne na stronie 83* oraz na etykiecie.



Kod do przeskanowania



Produkt jest zgodny z odpowiednimi dyrektywami WE.



Ten produkt jest zgodny z przepisami obowiązującymi w Wielkiej Brytanii.

Uwaga: Inne symbole/naklejki umieszczone na produkcie odnoszą się do wymogów prawnych obowiązujących na danym rynku.

Etykieta znajdująca się na produkcie



NIEBEZPIECZEŃSTWO – nie zbliżać rąk ani stóp.

Uszkodzenie produktu

Nie odpowiadamy za uszkodzenia naszego produktu, w przypadku gdy:

- produkt jest nieprawidłowo naprawiany.
- produkt jest naprawiany przy użyciu części nie pochodzących od producenta lub niezatwierdzonych przez producenta.
- produkt jest wyposażony w akcesoria nie pochodzące od producenta lub niezatwierdzone przez producenta.
- produkt nie jest naprawiany w autoryzowanym centrum serwisowym lub przez autoryzowaną placówkę.

Bezpieczeństwo

Definicje dotyczące bezpieczeństwa

Ostrzeżenia, uwagi i informacje są używane do zwrócenia uwagi na szczególnie ważne sekcje instrukcji obsługi.



OSTRZEŻENIE: Jest używane, gdy istnieje ryzyko poważnych obrażeń, śmierci operatora lub uszkodzenia otoczenia w wyniku nieprzestrzegania instrukcji obsługi.



UWAGA: Jest używane, gdy istnieje ryzyko uszkodzenia materiałów lub urządzenia w wyniku nieprzestrzegania instrukcji obsługi.

Uwaga: Stosuje się, aby przekazać więcej informacji, które są przydatne w danej sytuacji.

Ostrzeżenia dotyczące bezpieczeństwa ogólnego produktu



OSTRZEŻENIE: Zapoznać się ze wszystkimi ostrzeżeniami dotyczącymi bezpieczeństwa, instrukcjami, ilustracjami i specyfikacjami dołączonymi do tego produktu. Niezastosowanie się do wszystkich poniższych instrukcji może spowodować porażenie prądem, pożar i/lub poważne obrażenia.

Zachować wszystkie ostrzeżenia i instrukcje do korzystania z nich w przyszłości. Termin „produkt” w ostrzeżeniach dotyczy Twojego produktu zasilanego prądem z sieci elektrycznej (z przewodem) lub produktu zasilanego prądem z akumulatora (bezwodowodowego).

Bezpieczeństwo miejsca pracy

- **Miejsce pracy powinno być czyste i dobrze oświetlone.** Obszary zaciemnione i takie, w których panuje nieład, mogą powodować wypadki.
- **Nie należy używać produktu w atmosferze wybuchowej, takiej jak w przypadku obecności łatwopalnych cieczy, gazów lub pyłów.** Produkt tworzy iskry, które mogą zapalić pył lub opary.
- **Podczas pracy z użyciem produktu należy uważać, aby dzieci i osoby postronne nie zbliżyły się do miejsca pracy.** W wyniku utraty uwagi możesz stracić kontrolę nad urządzeniem.

Bezpieczeństwo osób

- **Podczas używania produktu należy zachować skupienie, obserwować wykonywane czynności i kierować się zdrowym rozsądkiem. Produktu nie wolno używać w przypadku zmęczenia ani pod wpływem narkotyków, alkoholu lub leków.** Chwila nieuwagi podczas obsługi produktu może doprowadzić do poważnych obrażeń.
- **Stosować środki ochrony osobistej. Należy zawsze stosować środki ochrony wzroku.** Sprzęt ochronny, taki jak maski, antypoślizgowe buty robocze, kask lub środki ochrony słuchu stosowane w odpowiednich warunkach pozwalają obniżyć ryzyko odniesienia obrażeń.
- **Należy zapobiec niezamierzonemu rozruchowi. Przed podłączeniem do źródła zasilania i/lub akumulatora, podniesieniem lub przenoszeniem produktu należy upewnić się, że przełącznik znajduje się w położeniu wyłączenia.** Przenoszenie produktu z palcem na przełączniku lub włączenie zasilania produktu, który ma przełącznik w pozycji włączonej, sprzyja wypadkom.
- **Przed włączeniem produktu należy usunąć wszelkie klucze i inne narzędzia.** Klucze lub inne narzędzia, pozostawione przy obracającej się części produktu, mogą spowodować obrażenia ciała.

- **Nie należy przeceniać swoich możliwości. Stać na stabilnym podłożu i zachować równowagę.** Pozwoli to zachować lepszą kontrolę nad produktem w nieoczekiwanych sytuacjach.
- **Należy odpowiednio się ubierać. Nie należy zakładać luźnych ubrań i nosić biżuterii. Włosy oraz ubranie należy trzymać z dala od elementów ruchomych.** Luźna odzież, biżuteria lub długie włosy mogą zostać wciągnięte przez ruchome części.
- **Jeśli dołączone jest wyposażenie służące do podłączenia urządzeń odprowadzających i gromadzących pył, należy zadbać o jego podłączenie i właściwe używanie.** Stosowanie urządzeń odprowadzających pył może ograniczyć zagrożenia związane z obecnością pyłu.
- **Częste używanie produktu nie zwalnia operatora z obowiązku zachowania czujności i przestrzegania zasad bezpieczeństwa dotyczących używania produktu.** Nierozważne działanie może doprowadzić do poważnych obrażeń w ułamku sekundy.

Eksploatacja i konserwacja produktu

- **Nie wymuszać większych osiągnięć produktu. Używać produktu dopasowanego do zastosowania.** Właściwy produkt pozwoli lepiej i bezpieczniej wykonać pracę z przewidzianą prędkością.
- **Nie wolno używać produktu, jeśli nie można go włączyć lub wyłączyć przy użyciu przełącznika.** Jeśli produkt nie może być kontrolowany za pomocą przełącznika, jest on niebezpieczny i musi zostać oddany do naprawy.
- **Przed dokonaniem jakichkolwiek regulacji, zmianą akcesoriów lub pozostawieniem produktu na czas przechowywania należy odłączyć wtyczkę od źródła zasilania i/lub, jeśli jest to możliwe, wymontować akumulator.** Takie działanie zapobiegawcze redukuje ryzyko przypadkowego uruchomienia produktu.
- **Nieużywany produkt należy przechowywać w miejscu niedostępnym dla dzieci. Nie wolno pozwalać, aby produkt obsługiwały osoby nie zaznajomione z produktem lub niniejszymi instrukcjami.** W rękach nieprzeszkolonych użytkowników produkty mogą być niebezpieczne.
- **Konserwować produkty i akcesoria.** Produkt należy sprawdzać pod kątem niedopasowania ruchomych części, uszkodzenia elementów i innych nieprawidłowości, które mogą mieć wpływ na jego działanie. W przypadku uszkodzenia naprawić produkty przed jego ponownym użyciem. Powodem wielu wypadków jest niewłaściwa konserwacja produktów.
- **Narzędzia tnące należy utrzymywać w stanie naostrzonym i czystym.** Właściwie konserwowane narzędzia tnące, z ostrymi krawędziami tnącymi dają mniejsze prawdopodobieństwo zacinania i łatwiej je kontrolować.
- **Produkty, oprzyrządowanie i końcówki itp. muszą być używane zgodnie z niniejszymi instrukcjami, biorąc pod uwagę warunki robocze oraz wykonywane zadanie.** Używanie produktu do zadań

innych niż te, do których jest przeznaczony, może być niebezpieczne.

- **Utrzymywać uchwyty i powierzchnie do chwytania w stanie suchym, czystym oraz wolnym od smaru i oleju.** Śliskie uchwyty i powierzchnie do chwytania uniemożliwiają bezpieczną obsługę i kontrolę produktu w nieoczekiwanych sytuacjach.

Użytkowanie i konserwacja narzędzia elektrycznego zasilanego akumulatorem

- **Ładować jedynie za pomocą ładowarki wskazanej przez producenta.** Ładowarka przeznaczona do jednego rodzaju akumulatora może grozić pożarem w przypadku wykorzystania jej do ładowania innego rodzaju akumulatora.
- **Urządzeń należy używać wyłącznie w połączeniu z określonym rodzajem akumulatorów.** Użycie akumulatorów innego rodzaju może stworzyć zagrożenie obrażeniami ciała i pożarem.
- **Kiedy akumulator nie jest używany, należy przechowywać go z dala od innych metalowych przedmiotów, takich jak spinacze do papieru, monety, klucze, gwoździe i śruby oraz innych niewielkich metalowych przedmiotów, które mogłyby połączyć dwa zaciski akumulatora.** Spięcie zacisków akumulatora może spowodować oparzenia lub pożar.
- **W niewłaściwych warunkach z akumulatora może wypłynąć płyn. Należy unikać kontaktu z tym płynem. Jeżeli dojdzie do kontaktu, przemyć wodą. Jeśli dojdzie do kontaktu płynu z oczami, należy dodatkowo skorzystać z pomocy medycznej.** Płyn wydostający się z akumulatora może wywołać podrażnienia lub oparzenia.
- **Nie używać akumulatora ani narzędzia, jeśli są one uszkodzone lub zostały zmodyfikowane.** Uszkodzone lub zmodyfikowane akumulatory mogą charakteryzować się nieprzewidywalnymi właściwościami skutkującymi pożarem, eksplozją lub ryzykiem doznania obrażeń przez użytkownika.
- **Nie wystawiać akumulatora ani narzędzia na działanie ognia bądź nadmiernej temperatury.** Ogień lub temperatura powyżej 130°C może być przyczyną wybuchu.
- **Postępować zgodnie ze wszystkimi instrukcjami dotyczącymi ładowania i nie ładować akumulatora ani narzędzia w temperaturach wykraczających poza zakres określony w instrukcji.** Nieprawidłowe ładowanie lub ładowanie w temperaturach wykraczających poza dopuszczalny zakres może uszkodzić akumulator i zwiększyć ryzyko pożaru.

Serwis

- **Produkt może serwisować wyłącznie wykwalifikowany personel serwisowy przy użyciu identycznych części zamiennych.** Zapewni to bezpieczeństwo użytkownika produktu.
- **Pod żadnym pozorem nie należy serwisować uszkodzonych akumulatorów.** Akumulatory może

serwisować wyłącznie producent lub autoryzowany serwis.

Ogólne zasady bezpieczeństwa



OSTRZEŻENIE: Ten produkt może odciąć dłonie lub stopy oraz wyrzucić różne przedmioty. Nieprzestrzeganie zasad bezpieczeństwa grozi poważnymi obrażeniami lub śmiercią.



OSTRZEŻENIE: Nie wolno używać produktu z uszkodzonym osprzętem tnącym. Uszkodzony osprzęt tnący może wyrzucić różne przedmioty, co grozi poważnymi obrażeniami lub śmiercią. Natychmiast wymienić uszkodzone ostrza.



OSTRZEŻENIE: Niniejszy produkt podczas pracy wytwarza pole elektromagnetyczne. W pewnych okolicznościach pole to może zakłócać pracę aktywnych lub pasywnych implantów medycznych. Przed użyciem tego produktu osoby z wszczepionym implantem medycznym powinny skonsultować się z lekarzem i producentem implantu w celu ograniczenia ryzyka poważnych lub śmiertelnych obrażeń.



OSTRZEŻENIE: Przed rozpoczęciem użytkowania produktu przeczytać następujące ostrzeżenia.

- Zawsze zachowywać ostrożność i kierować się zdrowym rozsądkiem. Użytkownik nie powinien podejmować się prac, jeżeli uważa, że przekraczają one jego kwalifikacje. Jeżeli po przeczytaniu niniejszej instrukcji obsługi nadal nie ma pewności co do sposobów postępowania, przed rozpoczęciem pracy zwrócić się o poradę do eksperta.
- Przed uruchomieniem produktu dokładnie i ze zrozumieniem zapoznać się z niniejszą instrukcją obsługi i wskazówkami.
- Nauczyć się bezpiecznej eksploatacji produktu i obsługi jego elementów sterujących oraz w jaki sposób szybko wyłączyć produkt.
- Poznać znaczenie naklejek przypominających o zasadach bezpieczeństwa.
- Nie wolno dokonywać zmian w produkcie ani nie używać produktu, jeżeli istnieje podejrzenie, że ktoś inny wprowadził w nim zmiany.
- Utrzymywać produkt w czystości, aby mieć pewność, że oznaczenia i naklejki są czytelne.
- Pamiętać o tym, że operator ponosi odpowiedzialność za wypadki z udziałem innych ludzi i ich własności.

- Nie zbliżać rąk ani nóg do ruchomych części urządzenia.
- Nie wolno wkładać rąk ani stóp pod urządzenie.
- Przez cały czas zachowuj bezpieczną odległość od otworu wyrzutowego.
- Zawsze zatrzymywać noże podczas używania urządzenia na powierzchniach żwirowych.
- Nie używać zespołu tnącego, jeżeli pojemnik na trawę, rynna wyrzutowa lub inne urządzenia zabezpieczające są uszkodzone albo niesprawne.
- Na czas przerwy w koszeniu zawsze wyłączyć napęd noży.
- Nie używać zespołu tnącego do koszenia liści lub innych niepożądanych materiałów, ponieważ może to powodować gromadzenie się materiału.
- Nie wolno przewozić pasażerów. Produkt może być użytkowany tylko przez jedną osobę.

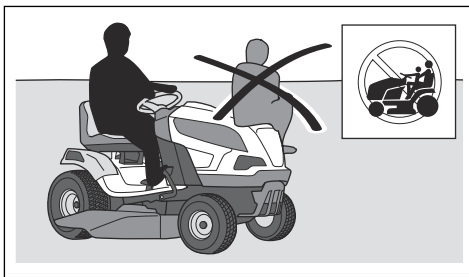

- Nie wolno pozostawiać włączonego produktu bez nadzoru. Przed pozostawieniem produktu bez nadzoru zawsze wyłączać noże, upewnić się, że hamulec postojowy jest załączony, wyłączyć silnik i wyjmować kluczyk.
- Używać produktu tylko przy świetle dziennym lub przy dobrym oświetleniu. Utrzymywać bezpieczną odległość od dołów i innych nierówności terenu. Przewidywać i uwzględniać inne prawdopodobne zagrożenia.
- Nie wolno używać produktu w niesprzyjających warunkach pogodowych np. we mgle, deszczu, w miejscach wilgotnych lub mokrych, przy silnym wietrze, na silnym mrozie, gdy występuje ryzyko wyładowań atmosferycznych itd.
- Ustalić położenie i oznakować kamienie i inne obiekty, których nie można usunąć, aby uniknąć kolizji z nimi.
- Oczyszczyć teren z takich przedmiotów, jak kamienie, pozostawione zabawki, druty itp., które mogą zostać pochwycone i wyrzucone przez noże.

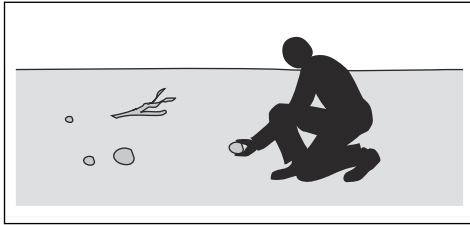

- Nie wolno pozwalać dzieciom ani innym nieupoważnionym osobom używać ani serwisować produktu. Lokalne przepisy mogą określać wiek operatora.
- Dopilnować, aby podczas uruchamiania produktu, włączania napędu lub jazdy nikt nie znajdował się w pobliżu.
- W przypadku koszenia w pobliżu drogi lub w poprzek drogi zwracać uwagę na ruch uliczny.
- Nie wolno używać produktu, gdy odczuwa się zmęczenie, ani pod wpływem alkoholu lub leków, które mogą negatywnie wpływać na wzrok, zdolność oceny sytuacji lub panowanie nad wykonywanymi ruchami.
- Należy zachować ostrożność podczas wprowadzania produktu na przyczepę lub ciężarówkę oraz podczas sprowadzania produktu z przyczepy lub ciężarówką.
- Należy zawsze parkować produkt na równym podłożu, a silnik pozostawiać wyłączony.
- Przed przystąpieniem do czyszczenia lub konserwacji należy wyłączyć produkt i upewnić się, że wszystkie części zatrzymały się.
- Przed odłączeniem pojemnika na trawę lub przystąpieniem do usuwania blokady w rynnie wyrzutowej należy wyłączyć produkt i sprawdzić, czy wszystkie części zatrzymały się.
- Przed rozpoczęciem przechowywania produktu poczekać na jego ostygnięcie.

Zasady bezpieczeństwa dotyczące dzieci



OSTRZEŻENIE: Przed rozpoczęciem użytkowania produktu przeczytać następujące ostrzeżenia.

- Jeżeli dzieci znajdujące się w pobliżu urządzenia są bez nadzoru, może to być przyczyną poważnych wypadków. Dzieci często uważają maszyny i koszenie za atrakcję. Nigdy nie należy zakładać, że dzieci pozostaną na tym samym miejscu, w którym były ostatnio widziane.
- Trzymać dzieci z dala od koszonego obszaru. Upewnić się, że dzieci są pod opieką osoby dorosłej.
- Zachować czujność i wyłączyć produkt, jeśli dzieci wejdą na obszar roboczy. Zachować szczególną ostrożność w pobliżu narożników, krzaków, drzew lub innych przedmiotów zasłaniających pole widzenia.

- Przed rozpoczęciem i podczas cofania patrzeć w tył i w dół, aby upewnić się, że nie ma w pobliżu małych dzieci.
- Nie przewozić dzieci. Mogą one spaść z urządzenia i odnieść poważne obrażenia lub przeszkodzić w bezpiecznym manewrowaniu maszyną.
- Nie wolno pozwalać dzieciom na obsługę produktu.

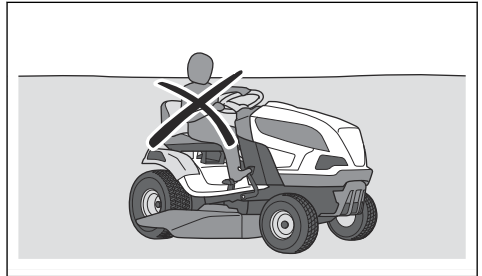

Zasady bezpieczeństwa związane z akumulatorem



OSTRZEŻENIE: Przed rozpoczęciem użytkowania produktu przeczytać następujące ostrzeżenia.

Ogólne:

- Należy dokładnie przeczytać wszystkie ostrzeżenia i instrukcje. Niezastosowanie się do ostrzeżeń i instrukcji może spowodować porażenie prądem, pożar i/lub poważne obrażenia.
- Wszelkie prace montażowe i naprawy powinny być wykonywane wyłącznie przez autoryzowany punkt serwisowy. Nigdy nie należy podejmować prób montażu lub naprawy akumulatora.
- Regularnie sprawdzać, czy akumulatory nie są uszkodzone. Uszkodzone lub zmodyfikowane akumulatory mogą charakteryzować się nieprzewidywalnymi właściwościami skutkującymi pożarem, eksplozją lub ryzykiem doznania obrażeń przez użytkownika. Nie naprawiać ani nie otwierać uszkodzonych akumulatorów.
- Uszkodzony akumulator może wybuchnąć i spowodować obrażenia ciała. Jeśli akumulator ma odkształcenia lub jest uszkodzony, nie używać produktu i skontaktować się z autoryzowanym warsztatem obsługi technicznej Husqvarna.
- Akumulatorów nie należy rozbiierać, otwierać ani ciąć na kawałki.
- Akumulatory należy chronić przed wstrząsami mechanicznymi.
- Akumulatorów ani ogień nie należy wystawiać na działanie wysokich temperatur ani ognia. Akumulatorów ani ogień nie należy przechowywać w miejscu narażonym na bezpośrednie działanie promieni słonecznych.

- Nie zwierać akumulatorów. Akumulatorów nie wolno przechowywać w sposób, który może spowodować zwarcie między nimi lub z innymi metalowymi przedmiotami.
- Nie dopuszczają do kontaktu zawartości akumulatorów ze skórą lub oczami. W razie kontaktu ze skórą lub oczami należy przemyć to miejsce dużą ilością wody i zasięgnąć porady lekarza.
- Nie należy używać akumulatorów nieprzeznaczonych dla danego rodzaju urządzeń.
- W jednym urządzeniu nie należy łączyć akumulatorów różnych firm, o różnych pojemnościach lub różnego typu.
- Akumulatory i ogniwa należy przechowywać w miejscu niedostępnym dla dzieci.
- Akumulator powinien być czysty i suchy.
- Akumulatorów należy używać wyłącznie w celu, do którego zostały przeznaczone.

Akumulatory 48 V:

- Akumulatory 48 V Husqvarna służą wyłącznie jako źródło zasilania akumulatorowych produktów samojezdnych Husqvarna. Aby uniknąć obrażeń, akumulator nie może być używany jako źródło zasilania innych urządzeń.
- Nie wolno używać akumulatorów i innych urządzeń, które są wadliwe, uszkodzone albo zostały zmodyfikowane.
- Akumulatorów nie wolno przerabiać ani naprawiać. Wszelkie naprawy powinny być wykonywane wyłącznie przez autoryzowany punkt serwisowy.

Instrukcje bezpieczeństwa dotyczące obsługi



OSTRZEŻENIE: Przed rozpoczęciem użytkowania produktu przeczytać następujące ostrzeżenia.

- Przed rozpoczęciem i podczas jazdy do tyłu zawsze patrzeć w dół i w tył. Zwracać uwagę na duże i małe przeszkody.
- Przed pokonaniem zakrętu zmniejszyć prędkość jazdy.
- Zatrzymać noże podczas poruszania się na obszarach, na których się nie kosi.



UWAGA: Przed rozpoczęciem użytkowania produktu przeczytać następujące instrukcje.

- W pobliżu kamieni i innych dużych obiektów zachować ostrożność i uważać, aby noże nie uderzyły w takie obiekty.
- Nie przejeżdżać produktem przez przeszkody. W przypadku przejechania lub zderzenia z jakimkolwiek przedmiotem zatrzymać i sprawdzić produkt oraz zespół tnący. Jeśli to konieczne, przed ponownym rozpoczęciem pracy wykonać naprawy.

Środki ochrony osobistej



OSTRZEŻENIE: Przed rozpoczęciem użytkowania produktu przeczytać następujące ostrzeżenia.

- Podczas używania produktu należy zawsze nosić zatwierdzone środki ochrony osobistej. Środki ochrony osobistej nie eliminują ryzyka odniesienia obrażeń, ograniczają natomiast ich rozmiar w razie zaistnienia wypadku. Skorzystać z pomocy dilerza przy wyborze odpowiedniego sprzętu.
- Stosować atestowane ochronniki słuchu. Długotrwałe przebywanie w hałasie może doprowadzić do trwałej utraty słuchu.
- Należy używać mocnego, przeciwpoślizgowego obuwia ochronnego lub obuwia robocznego. Zalecane jest obuwie ze stalowymi noskami. Nie należy używać otwartego obuwia lub chodzić boso.

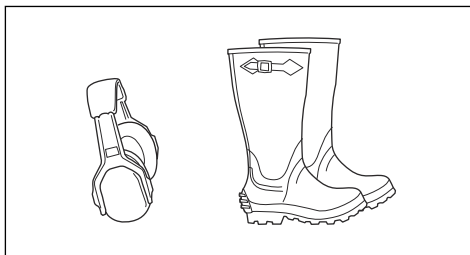

- W razie potrzeby, na przykład podczas mocowania, badania czy czyszczenia narzędzi tnących, stosować rękawice ochronne.
- Nie wolno nosić luźnych ubrań, biżuterii ani innych przedmiotów, które mogą zostać pochwycone przez elementy ruchome.
- Zawsze trzymać w pobliżu apteczkę pierwszej pomocy i gaśnicę.

Zespoły zabezpieczające na produkcie



OSTRZEŻENIE: Przed rozpoczęciem użytkowania produktu przeczytać następujące ostrzeżenia.

- Nie używać produktu z urządzeniami zabezpieczającymi, które są uszkodzone lub nie działają prawidłowo. Regularnie przeprowadzać kontrole urządzeń zabezpieczających. Jeśli urządzenia zabezpieczające są uszkodzone, skontaktować się z warsztatem obsługi technicznej Husqvarna.
- Nie wolno dokonywać modyfikacji urządzeń zabezpieczających. Nie wolno używać urządzenia, jeśli płyty ochronne, osłony ochronne, wyłączniki bezpieczeństwa i inne urządzenia zabezpieczające nie są zamontowane lub są uszkodzone.

Sprawdzanie wyłącznika

1. Odłączyć przewód ładowania akumulatora.
2. Ustawić wyłącznik zasilania w położeniu „I”. Upewnić się, że na wyświetlaczu zapalają się wszystkie używane diody LED.

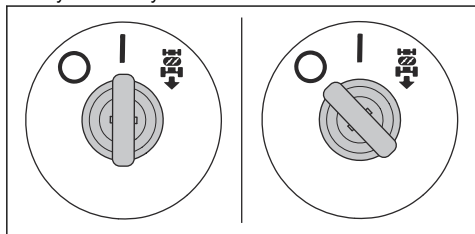

3. Ustawić wyłącznik zasilania w położeniu „O”. Upewnić się, że produkt natychmiast się zatrzymuje, a diody LED na wyświetlaczu gasną.

Kontrola systemu koszenia podczas jazdy do tyłu (ROS)

Jeśli system koszenia podczas jazdy do tyłu (ROS) nie działa prawidłowo, należy skontaktować się z autoryzowanym punktem serwisowym.

1. Uruchomić produkt. Patrz *Uruchamianie produktu na stronie 62*.
2. Włączyć zespół tnący. Patrz *Włączanie i wyłączanie zespołu tnącego na stronie 63*.
3. Gdy wyłącznik zasilania znajduje się w położeniu „I” (A), nacisnąć pedał jazdy do tyłu. Po naciśnięciu pedału jazdy do tyłu noże muszą się zatrzymać.

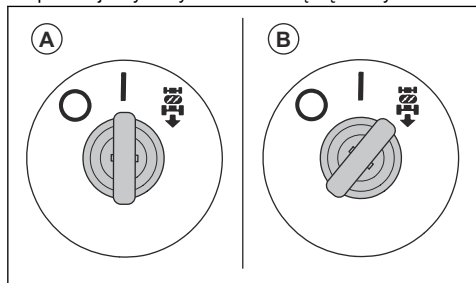

4. Wyłączyć zespół tnący.
5. Ustawić wyłącznik zasilania w położeniu włączenia ROS (B).
6. Ponownie włączyć zespół tnący.
7. Gdy wyłącznik zasilania znajduje się w położeniu włączenia ROS, nacisnąć pedał jazdy do tyłu. Po naciśnięciu pedału jazdy do tyłu noże nie mogą się zatrzymać.

Warunki działania

- Uruchomienie trybu jazdy jest możliwe tylko wtedy, gdy napęd noży jest wyłączony.

- Uruchomienie trybu jazdy jest możliwe tylko wtedy, gdy pedał jazdy do przodu i pedał jazdy do tyłu znajdują się w położeniu neutralnym.
- Uruchomienie trybu jazdy jest możliwe tylko wtedy, gdy włączony jest elektryczny hamulec postojowy.
- Produkt może pracować w kierunku do tyłu z włączonym zespołem tnącym tylko wtedy, gdy włączony jest układ ROS.
- Napęd noży może działać tylko wtedy, gdy operator siedzi w siedzisku.
- Napęd noży może działać tylko wtedy, gdy zamontowany jest pojemnik na trawę lub inne akcesorium.

Sprawdzanie parametrów pracy

Parametry pracy należy sprawdzać codziennie.

1. Upewnić się, że nie można uruchomić trybu jazdy, gdy napęd noży jest włączony.
2. Upewnić się, że nie można uruchomić trybu jazdy po naciśnięciu pedału jazdy do przodu i pedału jazdy do tyłu.
3. Upewnić się, że nie można uruchomić trybu jazdy, gdy elektryczny hamulec postojowy jest wyłączony.
4. Upewnić się, że napęd noży zatrzymuje się, gdy zespół tnący jest włączony i operator opuści fotel.
5. Wymontować pojemnik na trawę lub inne akcesorium i spróbować uruchomić napęd noży. Upewnić się, że napęd noży nie może się uruchomić.
6. Przeprowadzić kontrolę systemu koszenia podczas jazdy do tyłu (ROS). Patrz *Kontrola systemu koszenia podczas jazdy do tyłu (ROS) na stronie 53*.

Kontrola pedałó jazdy do przodu i do tyłu

1. Uruchomić produkt. Patrz *Uruchamianie produktu na stronie 62*.
2. Upewnić się, że pedały jazdy do przodu i do tyłu nie są zablokowane i można je swobodnie obsługiwać.
3. Aby ruszyć do przodu, powoli nacisnąć pedał jazdy do przodu.
4. Zwolnić pedał jazdy do przodu, aby zahamować. Upewnić się, że po zwolnieniu pedału jazdy do przodu włącza się hamulec.

Uwaga: Produkt jest wyposażony w automatyczny hamulec, który włącza się po zwolnieniu pedałó.

5. Wykonać tę samą procedurę w przypadku pedału jazdy do tyłu.
6. Upewnić się, że urządzenie nie porusza się, gdy pedały znajdują się w położeniu neutralnym.

Hamulec postojowy



OSTRZEŻENIE: Jeśli hamulec postojowy nie działa, maszyna może rozpocząć jazdę i spowodować obrażenia lub uszkodzenia. Dopilnować, aby hamulec postojowy był regularnie kontrolowany i regulowany.

Patrz *Hamulec postojowy* na stronie 62.

Kontrolki ostrzegawcze na wyświetlaczu



UWAGA: Jeśli na wyświetlaczu pojawi się kontrolka ostrzegawcza, należy zatrzymać produkt i zapoznać się z *Rozwiązywanie problemów* na stronie 75.

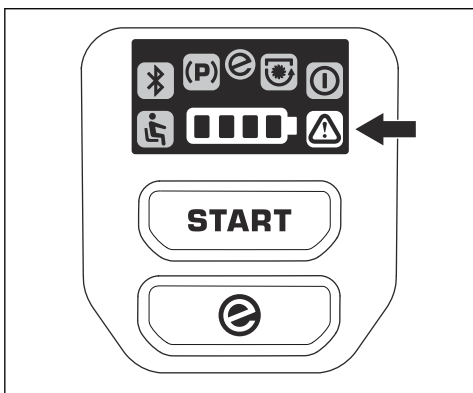

Oslony ochronne

Niezamontowane lub uszkodzone osłony ochronne zwiększają ryzyko odniesienia obrażeń spowodowanych ruchomymi elementami lub nagrzanymi powierzchniami. Przed rozpoczęciem eksploatacji produktu należy sprawdzić osłony ochronne. Należy upewnić się, że osłony ochronne są prawidłowo zamocowane oraz wolne od pęknięć i innych uszkodzeń. Wymienić wadliwe osłony.

Koszenie trawy na pochyłościach



OSTRZEŻENIE: Przed rozpoczęciem użytkowania produktu przeczytać następujące ostrzeżenia.

- Koszenie na pochyłościach zwiększa ryzyko utraty kontroli oraz przewrócenia produktu. Może to spowodować obrażenia ciała lub śmierć. Podczas koszenia na pochyłościach wymagane jest zachowanie szczególnej ostrożności. Jeśli nie można cofnąć się w górę zbocza lub w przypadku poczucia zagrożenia, nie podejmować pracy.

- Usunąć kamienie, gałęzie i inne przeszkody.
- Kosić w górę i w dół zbocza, a nie z boku na bok.
- Nie używać produktu na zboczach o kącie nachylenia przekraczającym 10°.

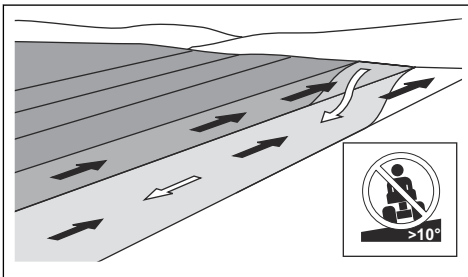

- Nie uruchamiać ani nie zatrzymać produktu na pochyłości.
- Po zboczach jechać płynnie i powoli.
- Nie zmieniać gwałtownie prędkości ani kierunku jazdy.
- Nie skręcać bardziej niż to konieczne. W przypadku jazdy w dół zbocza skręcać powoli i stopniowo. Jechać z niewielką prędkością. Delikatnie skręcać koła.
- Rozglądać się i omijać koleiny, dziury i wyboje. Jeśli podłoże nie jest płaskie, istnieje zwiększone ryzyko przewrócenia się produktu. Wysoka trawa może zasłaniać przeszkody.
- Nie wolno kosić trawy w pobliżu krawędzi, rowów ani nabrzeży. Produkt może się nagle przewrócić, jeśli koło najedzie na krawędź stromego zbocza lub rowu albo jeśli krawędź zapadnie się pod ciężarem produktu. Jeśli produkt wpadnie do wody, istnieje ryzyko utonięcia.

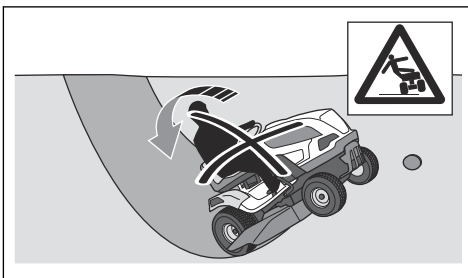

- Nie kosić mokrej trawy. Śliska nawierzchnia może spowodować utratę przyczepności przez opony i doprowadzić do poślizgu.
- Nie wolno stawiać stopy na podłożu, aby ustabilizować produkt.
- W przypadku zamontowania osprzętu lub innego przedmiotu, który zmniejsza stabilność produktu, podczas jazdy należy zachować szczególną ostrożność.
- Przestrzegać zaleceń producenta dotyczących stosowania obciążników kół i przeciwcieżarów.

Bezpieczeństwo podczas holowania

- Należy używać wyłącznie sprzętu do holowania zatwierdzonego przez Husqvarna.
- Skorzystać z dyszla holowniczego, aby podłączyć sprzęt.
- Nie wolno holować sprzętu o masie większej od maksymalnej dopuszczalnej masy holowanej. Patrz *Dane techniczne na stronie 83*.

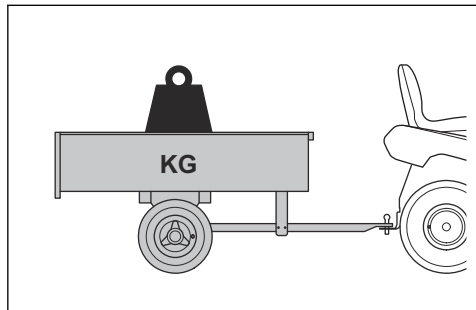

- Upewnić się, że żadne inne osoby nie przebywają przy produkcie podczas holowania sprzętu.
- Podczas holowania sprzętu na pochyłościach lub nierównym terenie zachować ostrożność.
- Prowadzić produkt z niską prędkością podczas holowania sprzętu.

Bezpieczeństwo transportu

- Używać atestowanego pojazdu transportowego do transportu produktu.
- Produkt jest ciężki. Należy uważać na zagrożenie zmiążdżeniem. Podczas załadunku lub rozładunku produktu z pojazdu albo przyczepy należy zachować szczególną ostrożność.
- Przepisy państwowe lub lokalne mogą określać limit transportu produktu.
- Operator pojazdu transportowego jest odpowiedzialny za bezpieczne zamocowanie produktu podczas transportu. Więcej informacji znajduje się w *Bezpieczne mocowanie produktu do transportu na stronie 80*.

Zasady bezpieczeństwa związane z akumulatorem



OSTRZEŻENIE: Uszkodzony akumulator może wybuchnąć i spowodować obrażenia ciała. Jeśli akumulator ma odkształcenia lub jest uszkodzony, skontaktować się z autoryzowanym warsztatem obsługi technicznej Husqvarna.



OSTRZEŻENIE: Przed rozpoczęciem użytkowania produktu przeczytać następujące ostrzeżenia.

- W przypadku przebywania w pobliżu akumulatorów używać rękawic ochronnych.
- W pobliżu akumulatora nie wolno nosić zegarków, biżuterii ani innych metalowych przedmiotów.
- Trzymać akumulator poza zasięgiem dzieci.
- Akumulator należy ładować w pomieszczeniu o dobrym przepływie powietrza.
- Podczas ładowania akumulatora trzymać łatwopalne materiały w minimalnej odległości wynoszącej 1 m.
- Zutilizować zużyte akumulatory. Patrz *Utylizacja akumulatora i ładowarki do akumulatora na stronie 82*.
- Z akumulatora mogą się wydostawać wybuchowe gazy. Nie palić papierosów w pobliżu akumulatora. Trzymać akumulator z dala od otwartego ognia i isker.

Instrukcje bezpieczeństwa dotyczące konserwacji



OSTRZEŻENIE: Produkt jest ciężki i może spowodować obrażenia ciała bądź uszkodzenie mienia lub sąsiedniego obszaru. Nie wolno wykonywać żadnych prac konserwacyjnych przy produkcie ani zespołe tnącym bez spełnienia następujących warunków:

- Wyłącznik zasilania znajduje się w położeniu wyłączenia (O), a kluczyk jest wyjęty.
- Produkt jest zaparkowany na równej powierzchni.
- Elektryczny hamulec postojowy jest włączony.
- Zespół tnący jest odłączony.
- Przewód do ładowarki akumulatora jest odłączony.



OSTRZEŻENIE: Przed rozpoczęciem użytkowania produktu przeczytać następujące ostrzeżenia.

- Aby zapewnić możliwie jak najlepszą wydajność i bezpieczeństwo, regularnie wykonywać prace konserwacyjne przy produkcie, zgodnie z planem konserwacji. Patrz *Plan konserwacji na stronie 65*.
- Porażenie prądem może spowodować obrażenia. Nie przeprowadzać konserwacji akumulatora. Nie dotykać przewodów, gdy silnik jest włączony. Nie wykonywać testu funkcjonowania używając palców.
- Nie uruchamiać produktu, jeśli osłony ochronne nie są zamontowane. Istnieje duże ryzyko odniesienia obrażeń spowodowane przez gorące części lub porażenie prądem elektrycznym.
- Przed rozpoczęciem wykonywania prac konserwacyjnych poczekać na ostygnięcie produktu.

- Noże są ostre i można się o nie skaleczyć. Na czas pracy przy nożach zabezpieczyć je lub nosić rękawice ochronne.



UWAGA: Przed rozpoczęciem użytkowania produktu przeczytać następujące instrukcje.

- Upewnić się, że wszystkie nakrętki i śruby są odpowiednio dokręcone oraz że osprzęt jest w dobrym stanie.

- Drgania produktu podczas pracy mogą różnić się od wartości drgań deklarowanej w *Dane techniczne na stronie 83*. Różnica jest spowodowana różnymi sposobami użytkowania produktu. W przypadku częstej lub dłuższej eksploatacji produktu należy regularnie robić przerwy, aby zapobiec obrażeniu ciała w wyniku wibracji.
- Atest produktu jest ważny wyłącznie, jeśli używane jest wyposażenie dostarczone lub zalecane przez producenta.

Montaż

Wstęp

się z rozdziałem dotyczącym bezpieczeństwa.



OSTRZEŻENIE: Przed zmontowaniem produktu należy zapoznać

Przegląd informacji dotyczących montażu

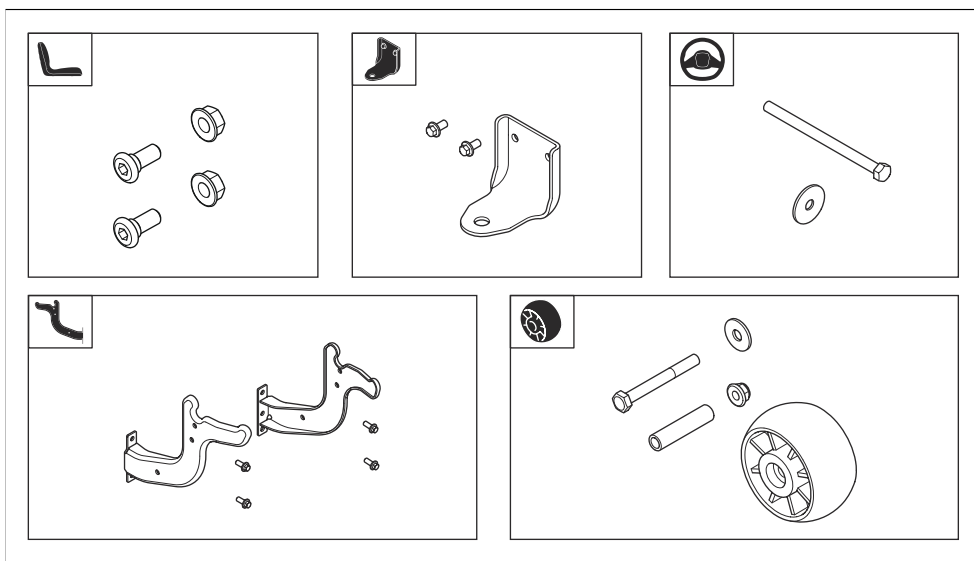

Montaż kierownicy

Patrz *Przegląd informacji dotyczących montażu na stronie 56*, aby uzyskać informacje na temat elementów mocujących odpowiednich do tego zadania.

1. Zamontować pokrywę kolumny kierowniczej. Pokrywa kolumny kierowniczej jest zamocowana zatrzaskami. Nacisnąć pokrywę kolumny kierowniczej w dół, aż zablokuje się na swoim miejscu.

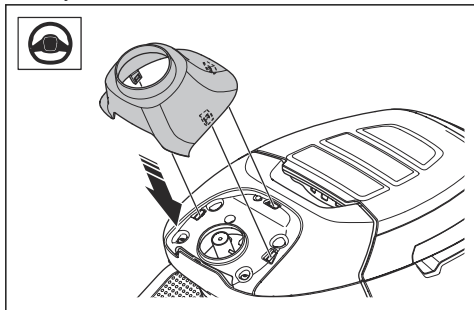

2. Ustawić kierownicę (A) na kolumnie kierowniczej. Sworznie na kolumnie kierowniczej muszą wejść w otwory w kierownicy.

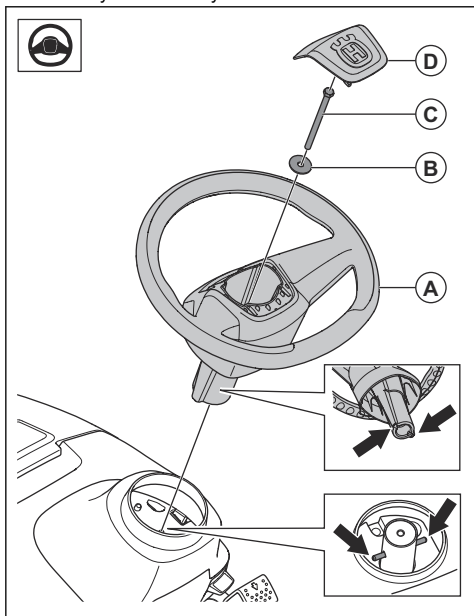

3. Założyć podkładkę (B) i wkręcić śrubę (C). Dokręcić śrubę momentem 24 Nm.
4. Zamocować pokrywę środkową (D) na kierownicy. Pokrywa środkowa jest zamocowana zatrzaskami.

Montaż fotela

Patrz *Przegląd informacji dotyczących montażu na stronie 56*, aby uzyskać informacje na temat elementów mocujących odpowiednich do tego zadania.

1. Przytrzymać fotel w miejscu i wkręcić 2 śruby (A) oraz przykręcić 2 nakrętki (B).

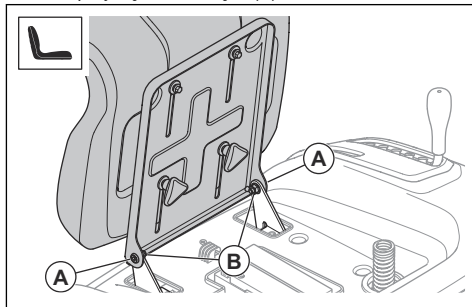

2. Sprawdzić układ wykrywania obecności operatora. Patrz *Warunki działania na stronie 53*.



OSTRZEŻENIE: Nie uruchamiać produktu, jeśli układ wykrywania obecności operatora jest uszkodzony.

Montaż kółek podporowych

Patrz *Przegląd informacji dotyczących montażu na stronie 56*, aby uzyskać informacje na temat elementów mocujących odpowiednich do tego zadania.

- Zamontować kółko podporowe (A), tuleję (B), podkładkę (C), śrubę (D) i nakrętkę (E) w 1 z 3 otworów.

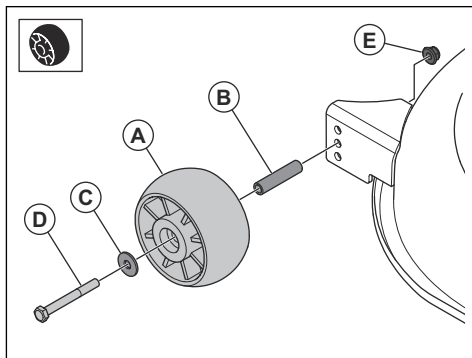

Regulacja fotela

1. Przechylić fotel do przodu.

2. Poluzować 2 pokręta szybkości.

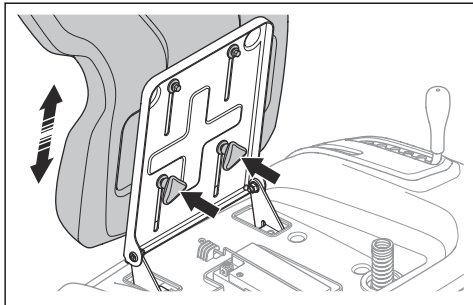

3. Przesunąć fotel w położenie, które umożliwia pełne wciśnięcie pedałów.
4. Całkowicie dokręcić 2 pokręta szybkości.

Montaż dyszla holowniczego

Patrz *Przegląd informacji dotyczących montażu na stronie 56*, aby uzyskać informacje na temat elementów mocujących odpowiednich do tego zadania.

- Zamontować dyszel holowniczy za pomocą 2 śrub.

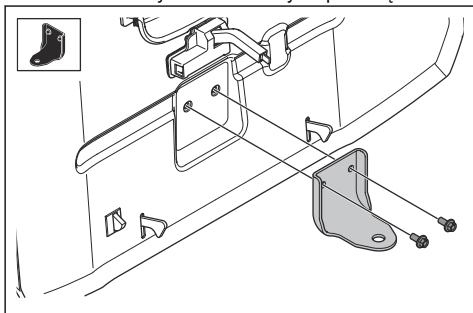

Montaż uchwytów pojemnika na trawę

Patrz *Przegląd informacji dotyczących montażu na stronie 56*, aby uzyskać informacje na temat elementów mocujących odpowiednich do tego zadania.

1. Zamontować lewy uchwyt za pomocą 2 śrub.

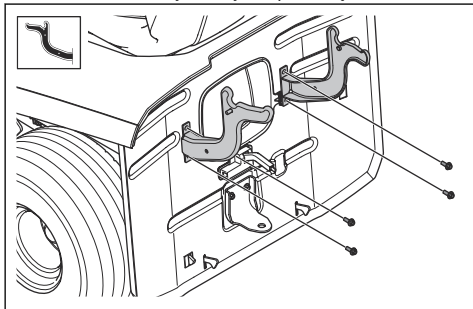

2. Zamontować prawy uchwyt za pomocą 2 śrub.

Montaż i regulacja czujnika pełnego worka

1. Wyłączyć zespół tnący i zatrzymać urządzenie.
2. Wymontować środkową rynnę. Patrz *Demontaż i montaż środkowej rynny na stronie 72*.
3. Zamontować czujnik pełnego worka (A) za pomocą 2 śrub (B).

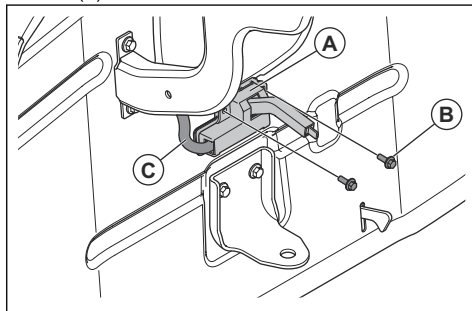

4. Podłączyć przewód (C). Złącze przewodu znajduje się w otworze środkowej rynny.
5. Aby wyregulować czujnik pełnego worka, należy wcisnąć lub wysunąć dźwignię. Jeżeli trawa jest ciężka lub wilgotna, należy wcisnąć dźwignię. Jeżeli trawa jest sucha i lekka — wysunąć dźwignię.

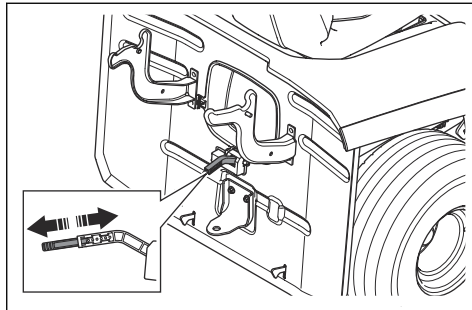

Montaż pojemnika na trawę

1. Przymocować przednią ramę (A) do uchwytów na górnej ramie (B) za pomocą 2 śrub (C) i 2 nakrętek (D) po każdej stronie.

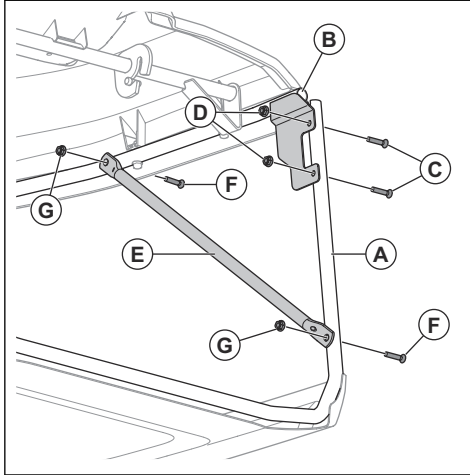

2. Przymocować rozpórkę (E) do przedniej ramy i górnej ramy za pomocą 2 śrub (F) i 2 nakrętek (G) po każdej stronie.
3. Zamocować gumowe elementy rury do przedniej ramy.

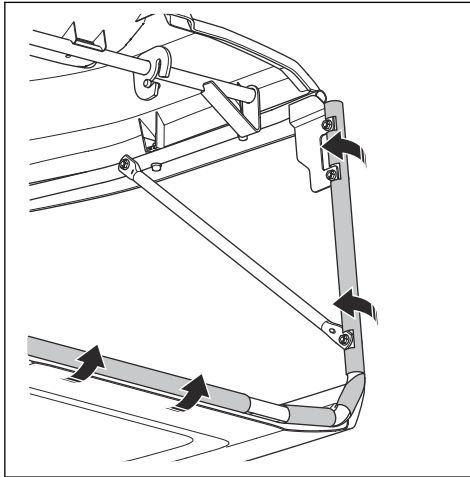

4. Przełożyć uchwyt pojemnika na trawę w dół przez pokrywę pojemnika na trawę i otwory w ramie pojemnika na trawę.

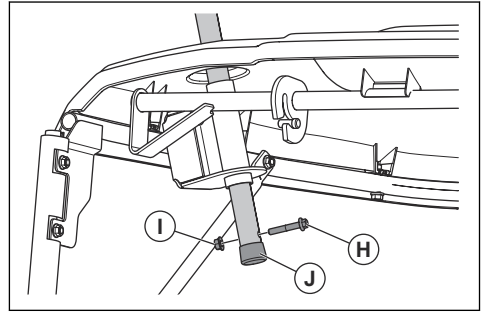

5. Przykręcić śrubę (H) i nakrętkę (I) do rury uchwytu pojemnika na trawę.
6. Założyć wtyczkę końcową (J) na rurze uchwytu pojemnika na trawę.

Montaż i demontaż pojemnika na trawę

1. Przechylić pojemnik na trawę i umieścić go na 2 uchwytach.

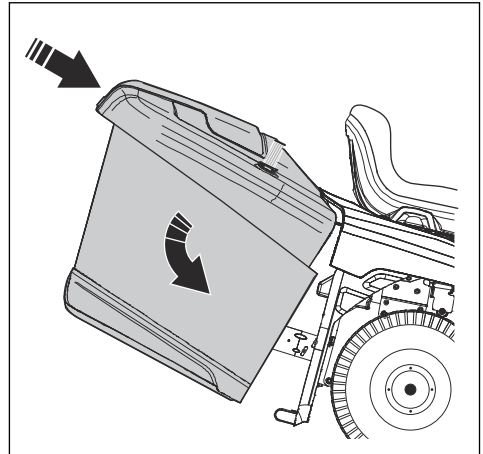

2. Zwolnić pojemnik na trawę i pozwolić, aby przesunął się na swoje miejsce. Upewnić się, że zatrzaski w dolnej części blokują dolną część pojemnika na trawę.
3. W celu wymontowania pojemnika na trawę należy przesunąć uchwyt, aż zatrzaski zwolnią dolną część pojemnika na trawę. Podnieść pojemnik na trawę z uchwytów.

Przeznaczenie

Wstęp



OSTRZEŻENIE: Przed użyciem produktu należy zapoznać się z rozdziałem dotyczącym bezpieczeństwa.

Rozpoczęcie użytkowania Husqvarna Connect

1. Pobierz aplikację Husqvarna Connect na swoim urządzeniu mobilnym.
2. Zarejestruj się w aplikacji Husqvarna Connect.
3. Wykonaj instrukcje wyświetlane w aplikacji Husqvarna Connect, aby nawiązać połączenie i zarejestrować produkt.

Ładowanie akumulatora



OSTRZEŻENIE: Nieprawidłowo używana lub uszkodzona ładowarka może spowodować porażenie prądem elektrycznym, wyciek z akumulatora lub zbyt wysokie temperatury. Regularnie sprawdzaj ładowarkę akumulatora i akumulator pod kątem uszkodzeń.



UWAGA: Przed pierwszym użyciem należy naładować akumulator. Nowy akumulator nie jest w pełni naładowany.



UWAGA: Należy używać wyłącznie zatwierdzonych ładowarek. Patrz *Zatwierdzone ładowarki na stronie 85.*



UWAGA: Proces ładowania jest możliwy tylko wtedy, gdy temperatura akumulatora mieści się w dozwolonym zakresie temperatury ładowania (0–45°C). Jeśli temperatura akumulatora jest wyższa niż 50°C, przed rozpoczęciem procesu ładowania temperatura akumulatora musi spaść poniżej 40°C. Jeśli temperatura akumulatora jest niższa niż -5°C, przed rozpoczęciem procesu ładowania temperatura akumulatora musi wzrosnąć powyżej 5°C.



UWAGA: Akumulator można użytkować w zakresie temperatur od 0°C do 40°C.

Uwaga: Akumulator może przejść w tryb uśpienia, gdy urządzenie jest przechowywane lub poziom naładowania jest bardzo niski. Aby uruchomić akumulator, trzeba nacisnąć i przytrzymać przycisk START przez 2 sekundy. Jeśli akumulator nie uruchamia się, trzeba go naładować w sposób ciągły, aż do pełnego naładowania. Czas ładowania jest dłuższy, gdy akumulator znajduje się w trybie uśpienia.

1. Podłączyć ładowarkę akumulatora do uziemionego gniazda sieciowego oraz do produktu.

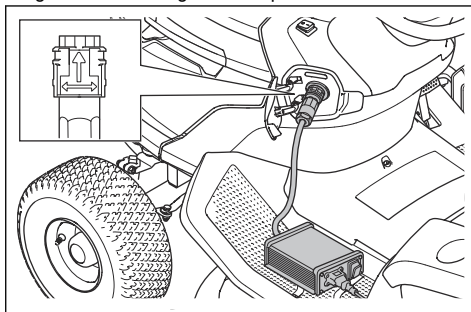

2. Ustawić przełącznik WŁ./WYŁ. ładowarki w położeniu WŁ.
3. Poczekać, aż akumulator będzie w pełni naładowany. Akumulator jest całkowicie naładowany, gdy wszystkie 4 diody LED akumulatora świecą światłem ciągłym. Patrz *Wskaźnik akumulatora na stronie 60.*
4. Przed odłączeniem ładowarki ustawić przełącznik WŁ./WYŁ. ładowarki w położeniu WYŁ.

Wskaźnik akumulatora

Wskaźnik akumulatora na wyświetlaczu pokazuje poziom naładowania po włączeniu produktu. Po podłączeniu ładowarki i włączeniu produktu na wyświetlaczu pojawi się animacja ładowania. Gdy akumulator jest w pełni naładowany, a ładowarka jest

podłączona, wszystkie 4 diody LED akumulatora świecą światłem ciągłym.

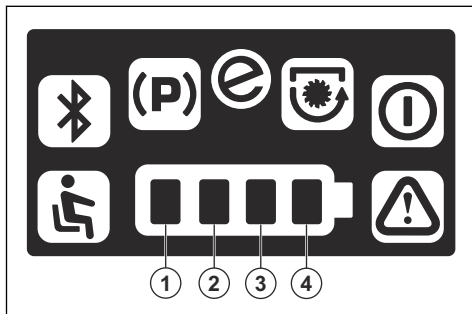

Diody LED	Poziom naładowania
Wszystkie 4 diody LED świecą światłem ciągłym.	Poziom naładowania akumulatora: 76%–100%.
Diody LED 1–3 świecą światłem ciągłym.	Poziom naładowania akumulatora: 51%–76%.
Diody LED 1–2 świecą światłem ciągłym.	Poziom naładowania akumulatora: 26%–51%.
Diody LED 1 świeci światłem ciągłym.	Poziom naładowania akumulatora: 0%–25%.

Gdy poziom naładowania akumulatora jest niski, miga pierwsza dioda LED, a produkt przechodzi do trybu obniżonego poboru energii. Produkt pracuje z niższą prędkością, a noże zatrzymują się w celu oszczędzania energii. Gdy akumulator jest niemal całkowicie rozładowany, pierwsza dioda LED i kontrolka ostrzegawcza migają jednocześnie. Produkt można obsługiwać w trybie obniżonego poboru energii. Naładować akumulator tak szybko, jak to możliwe.

Gdy ładowarka jest podłączona, 4 diody LED powyżej gniazda ładowarki wskazują poziom naładowania.

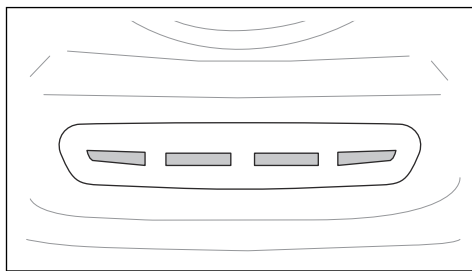

Uwaga: Wszystkie 4 diody LED zapalają się natychmiast po podłączeniu ładowarki.



UWAGA: Jeśli nie zaświecą się żadne diody LED lub jeśli po podłączeniu ładowarki migają czerwone diody LED, wystąpił błąd. Sprawdzić, czy na wyświetlaczu wyświetlają się symbole ostrzegawcze. Odcłaczyć ładowarkę i odnieść się do *Rozwiązywanie problemów na stronie 75.*

Gdy akumulator jest w pełni naładowany, świecą się wszystkie 4 diody LED.



UWAGA: Jeśli ładowarka jest podłączona, a wyłącznik ładowarki zostanie ustawiony w położeniu WYŁ., wszystkie wskaźniki ładowania zgasną. Przed przystąpieniem do obsługi produktu należy się upewnić, że ładowarka została odłączona.

Diody LED	Poziom naładowania
Świecą się wszystkie 4 diody LED.	Poziom naładowania akumulatora to 76%–100%.
Świecą się diody LED od 1 do 3.	Poziom naładowania akumulatora to 51%–75%.
Świecą się diody LED od 1 do 2.	Poziom naładowania akumulatora to 26%–50%.
Świeci się dioda LED 1.	Poziom naładowania akumulatora to 0%–25%.

Uwaga: Jeśli ładowarka jest podłączona, a temperatura akumulatora jest wyższa lub niższa od dozwolonego zakresu temperatury ładowania, ładowanie nie rozpocznie się. Żółte diody LED wskazują stan naładowania. Gdy temperatura akumulatora mieści się w dozwolonym zakresie temperatury ładowania, ładowanie rozpocznie się automatycznie.

Uwaga: W przypadku korzystania z urządzenia w niskich temperaturach czas pracy może ulec skróceniu.

Odcłaczanie ładowarki

Uwaga: Nie można uruchomić urządzenia, gdy ładowarka jest podłączona.

1. Ustawić wyłącznik ładowarki w położeniu WYŁ.

2. Obrócić wtyczkę ładowarki, aby odłączyć ładowarkę.

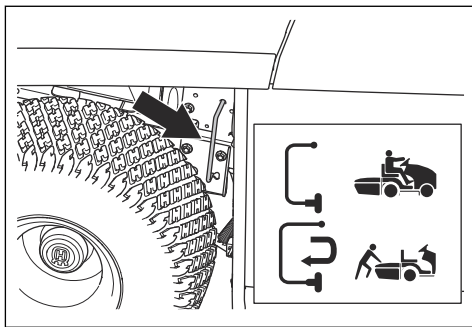
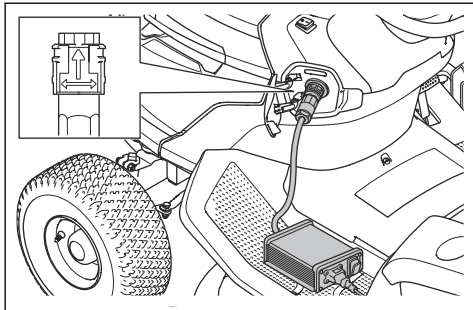

Hamulec postojowy

Hamulec postojowy jest elektryczny. Hamulec postojowy włącza się automatycznie, gdy urządzenie stoi nieruchomo, i zostaje zwolniony po naciśnięciu pedałów. Po włączeniu hamulca postojowego na wyświetlaczu pojawia się symbol hamulca postojowego.

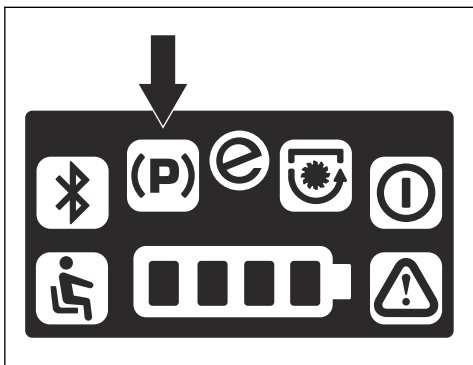

- Aby wyłączyć układ elektrycznego hamulca postojowego, należy wykonać poniższe czynności.
 - a) Przesunąć dźwignię w prawo.
 - b) Pociągnąć dźwignię i przesunąć ją w lewo.
- Aby włączyć układ elektrycznego hamulca postojowego, należy wykonać poniższe czynności.
 - a) Przesunąć dźwignię w prawo i popchnąć ją.
 - b) Pociągnąć dźwignię w lewo.

Uruchamianie produktu

1. Odłączyć przewód ładowarki akumulatora.
2. Upewnić się, że elektryczny hamulec postojowy jest włączony. Patrz *Hamulec postojowy na stronie 62*.
3. Ustawić zespół tnący w najwyższej pozycji. Patrz *Regulacja wysokości koszenia na stronie 63*.
4. Upewnić się, że zespół tnący jest wyłączony. Patrz *Włączanie i wyłączanie zespołu tnącego na stronie 63*.
5. Usiąść na fotelu w pozycji pracy.
6. Ustawić wyłącznik zasilania w położeniu „I”. Wskaźnik trybu gotowości miga, a produkt jest ustawiony na tryb bezczynności.

Ręczne przemieszczanie urządzenia



OSTRZEŻENIE: Przed rozpoczęciem użytkowania produktu należy upewnić się, że układ elektrycznego hamulca postojowego jest włączony.



UWAGA: Nie przesuwaj urządzenia z prędkością wyższą niż 6 km/h ani na odległości dłuższe niż to konieczne.

Aby przemieścić produkt przy wyłączonym silniku, należy wyłączyć układ elektrycznego hamulca postojowego. Dźwignia układu elektrycznego hamulca postojowego znajduje się za lewym tylnym kołem.

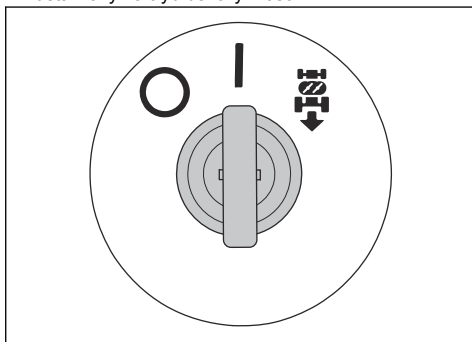

Uwaga: Akumulator może przejść w tryb uśpienia, gdy urządzenie jest przechowywane lub poziomo naładowania jest bardzo niski. Jeśli akumulator znajduje się w trybie uśpienia, nic się nie dzieje po ustawieniu wyłącznika zasilania

w położeniu „I”. Aby uruchomić akumulator, należy nacisnąć i przytrzymać przycisk Start przez 2 sekundy. Jeśli akumulator nie uruchamia się, należy naładować go w sposób ciągły, aż do pełnego naładowania. Czas ładowania jest dłuższy, gdy akumulator znajduje się w trybie uśpienia.

7. Wcisnąć i przytrzymać przycisk Start przez 2 sekundy. Zaświeci się wskaźnik trybu gotowości, a produkt zostanie ustawiony na tryb jazdy.

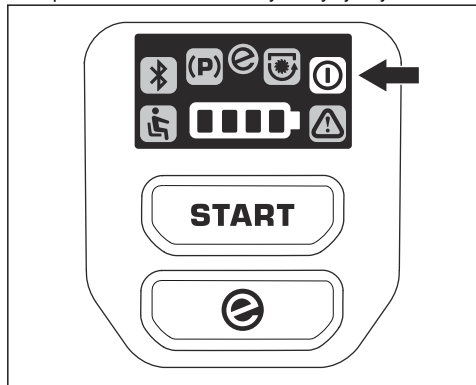

Włączanie i wyłączenie zespołu tnącego



OSTRZEŻENIE: Nie wolno używać zespołu tnącego bez zamontowanego pojemnika na trawę lub innego akcesorium na wylocie trawy.

- Wyciągnąć przycisk WOM, aby włączyć zespół tnący.

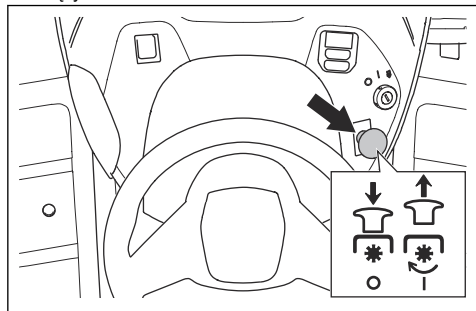

- Wcisnąć przycisk WOM, aby wyłączyć zespół tnący.

Regulacja wysokości koszenia

- Pociągnąć dźwignię wysokości koszenia w kierunku fotela i unieruchomić w 1 z wycięć, aby uzyskać właściwą wysokość koszenia.

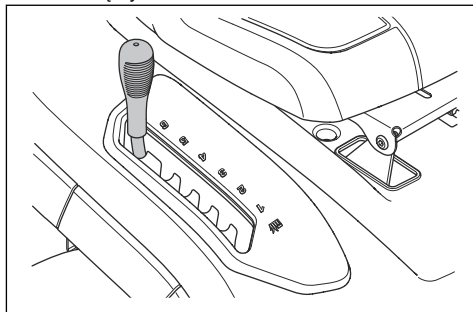

Obsługa produktu

1. Uruchomić produkt. Patrz *Uruchamianie produktu na stronie 62*.
2. Delikatnie nacisnąć pedał jazdy do przodu (A) lub pedał jazdy do tyłu (B). Prędkość wzrasta wraz z naciskiem wywieranym na pedał.

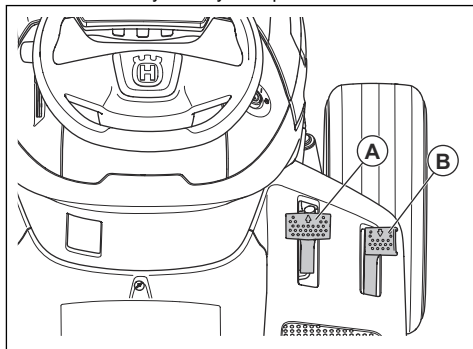

Uwaga: Hamulec postojowy jest automatycznie zwalniany po naciśnięciu pedału.

Uwaga: Po zwolnieniu pedału jazdy do przodu i pedału jazdy do tyłu powracają do położenia neutralnego.

3. Aby zahamować, zwolnić pedały.
4. Wybrać prawidłową wysokość koszenia. Patrz *Regulacja wysokości koszenia na stronie 63*.
5. Włączyć zespół tnący. Patrz *Włączanie i wyłączenie zespołu tnącego na stronie 63*.

Korzystanie z systemu koszenia podczas jazdy do tyłu (ROS)

Uwaga: W przypadku próby jazdy produktem do tyłu, gdy zespół tnący jest włączony, produkt natychmiast się zatrzymuje. Włączyć układ ROS, aby po włączeniu zespołu tnącego cofał się wraz z produktem.



OSTRZEŻENIE: Przed i w trakcie ruchu urządzenia do tyłu należy patrzeć w dół i za produkt, aby zapewnić bezpieczeństwo innym osobom.

1. Uruchomić produkt. Patrz *Uruchamianie produktu na stronie 62*.

Uwaga: Nie można uruchomić produktu, gdy włącznik zasilania znajduje się w położeniu ROS.

2. Aby włączyć system ROS, przestawić włącznik zasilania w prawo, do położenia włączenia ROS.

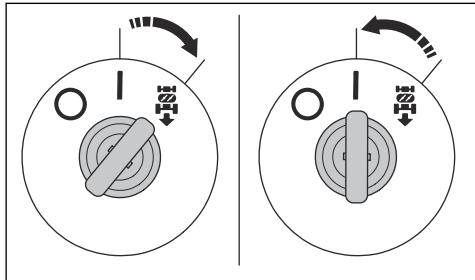

3. Powoli nacisnąć pedał jazdy do tyłu, aby ruszyć.
4. Aby wyłączyć system ROS, przestawić włącznik zasilania w lewo, do położenia „I”.

Korzystanie z funkcji SavE

Urządzenie wyposażone jest w funkcję oszczędzania akumulatora (SavE), która zapewnia dłuższy czas pracy. Funkcja SavE zmniejsza prędkość produktu i prędkość noży.

- Aby uruchomić funkcję SavE, nacisnąć i przytrzymać przycisk SavE, aż symbol SavE zacznie świecić ciągłym zielonym światłem.

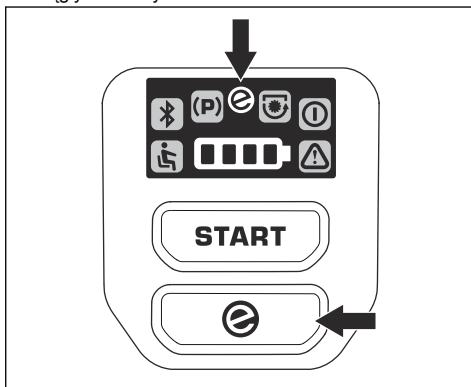

- Aby wyłączyć funkcję SavE, nacisnąć i przytrzymać przycisk SavE do momentu wyłączenia się symbolu SavE.

Wyłączanie produktu

1. Wyłączyć zespół tnący. Patrz *Włączanie i wyłączanie zespołu tnącego na stronie 63*.
2. Ustawić włącznik zasilania w położeniu „O”.

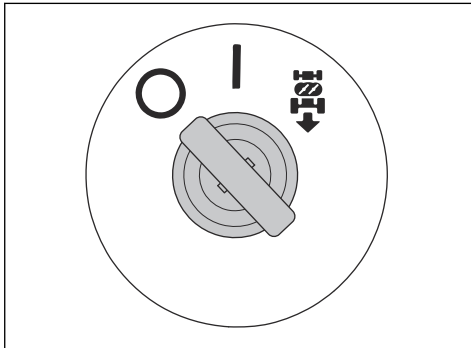

Uzyskiwanie dobrych rezultatów koszenia

- Aby zapewnić możliwie jak najlepszą wydajność, regularnie wykonywać prace konserwacyjne przy produkcie zgodnie z planem konserwacji. Patrz *Plan konserwacji na stronie 65*.
- Nie kosić trawy, gdy jest mokra. Mokra trawa może powodować niezadowolający rezultat koszenia.
- Nie używać łańcuchów przeciwnieżnych po przymocowaniu zespołu tnącego do urządzenia.
- Upewnić się, że zespół tnący jest wypoziomowany. Patrz *Regulacja równowagi zespołu tnącego na stronie 72*.

- Jeśli trawa jest wysoka, rozpocząć pracę przy dużej wysokości koszenia i zmniejszać ją stopniowo.
- Użyć standardowego trybu jazdy. Jeśli trawa jest wysoka i gruba, należy jechać produktem do przodu z niską prędkością.
- Kosić trawę według nieregularnego wzoru.
- Aby uzyskać najlepszy efekt koszenia, kosić trawę często.

Opróżnianie pojemnika na trawę

Urządzenie jest wyposażone w alarm, który włącza sygnał dźwiękowy, gdy pojemnik na trawę jest pełny. Aby wyłączyć alarm, należy wyłączyć zespół tnący. Patrz *Włączanie i wyłączanie zespołu tnącego na stronie 63*.

1. Przenieść urządzenie w miejsce, w którym można opróżnić pojemnik na trawę.
2. Upewnić się, że pedały znajdują się w położeniu neutralnym oraz że hamulec postojowy jest włączony. Patrz *Hamulec postojowy na stronie 62*.
3. Pociągnąć uchwyt pojemnika na trawę w górę, do najwyższego położenia.

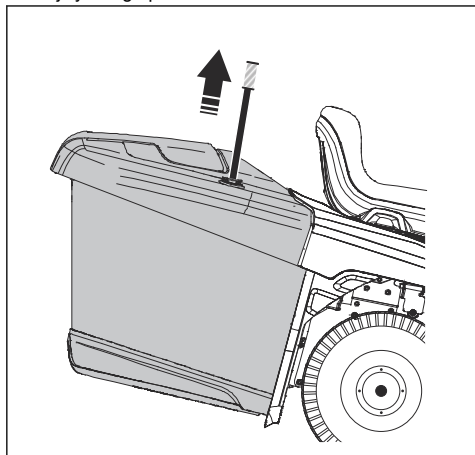

4. Pociągnąć uchwyt pojemnika na trawę do przodu, aby go przechylić i opróżnić.

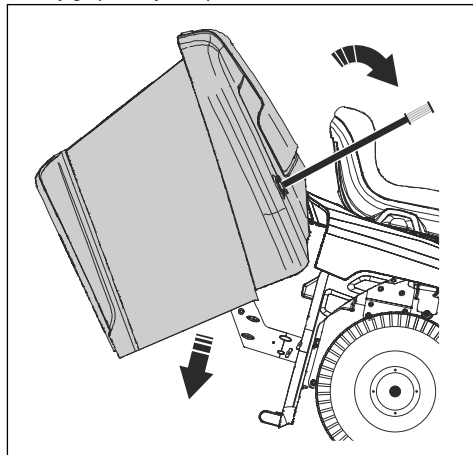

5. Popchnąć uchwyt pojemnika na trawę do tyłu, aby go opuścić. Upewnić się, że pojemnik na trawę jest całkowicie opuszczony, a zatrzaski blokują dolną część pojemnika na trawę na swoim miejscu.

Przegląd

Wstęp



OSTRZEŻENIE: Przed rozpoczęciem prac konserwacyjnych należy

przezczytać ze zrozumieniem rozdział poświęcony bezpieczeństwu.

Plan konserwacji

X = zalecenia są zawarte w niniejszej instrukcji obsługi.

O = zalecenia nie zostały zawarte w niniejszej instrukcji obsługi. Wykonanie przeglądu należy zlecić autoryzowanemu warsztatowi obsługi technicznej.

Plan konserwacji	Przed każdym użyciem/co tydzień	Co 50 godz. lub raz w roku
Podłączyć urządzenie do Husqvarna Service Hub (HSH) i wykonać aktualizację oprogramowania sprzętowego. Wykonać kalibrację, jeśli jest to konieczne.		O
Sprawdzić stan akumulatora w Husqvarna Service Hub (HSH). W razie potrzeby naładować akumulator do 80%.		O
Upewnić się, że wszystkie elementy mocujące są prawidłowo dokręcone.		O
Nasmarować produkt. Patrz harmonogram smarowania.		X
Nasmarować fotel.		O
Upewnić się, że ciśnienie we wszystkich 4 oponach jest prawidłowe.	X	X
Wymontować koła napędowe i nałożyć smar na osie.		O
Wyczyścić zespół tnący, obszar pod osłonami oraz pod zespołem tnącym.	X	X
Nasmarować ramę zespołu tnącego i układ wykrywania obecności zespołu tnącego.		O
Nasmarować kółka podporowe zespołu tnącego.		O
Sprawdzić tarcze tnące. W razie potrzeby naostrzyć noże i wyważyć je.		O
Sprawdzić równoległość zespołu tnącego. Wyregulować równoległość, jeśli to konieczne.		X
Sprawdzić stan przycisku WOM.	X	X
Sprawdzić układ wykrywania obecności operatora (OPC).	X	X
Przetestować tryby jazdy do przodu i do tyłu przy różnych prędkościach.		O
Sprawdzić pojemnik na trawę i mikroprzełączniki pojemnika na trawę (dotyczy tylko modeli TC).	X	X

Plan smarowania

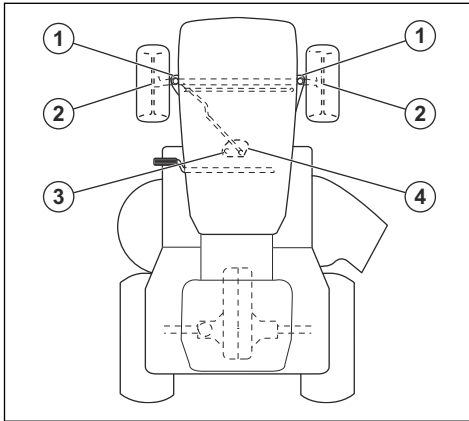

Poz.	Część	Smarowanie
1	Wrzeciona kół	Smar
2	Łożyska	Smar
3	Zęby koła zębatego sektora zębatego	Smar
4	Zęby koła zębatego kolumny kierownicy	Smar

Czyszczenie produktu



UWAGA: Nie stosować myjek wysokociśnieniowych ani parowych. Woda może przedostać się do łożysk i połączeń elektrycznych, co może doprowadzić do powstania korozji i uszkodzenia produktu.

Wyczyścić produkt natychmiast po użyciu.

- Przed umyciem mokrą szmatką oczyścić szczotką. Usunąć trawę i zanieczyszczenia z układu napędowego.
- Oczyścić wlot powietrza wentylatora chłodzącego modułu sterującego silnika dla silnika napędowego. Patrz *Czyszczenie wlotów powietrza modułu sterującego silnika dla silnika napędowego na stronie 67.*
- Oczyścić wloty powietrza wentylatorów chłodzących modułów sterujących silnika dla silników zespołu tnącego.
- Do czyszczenia produktu należy używać wilgotnej szmatki.
- Nie kierować wody na podzespoły elektryczne ani na łożyska. Detergent zwykle zwiększa zakres uszkodzeń.
- Przed podłączeniem ładowarki do produktu należy upewnić się, że akumulator i ładowarka są czyste.

- Wyczyścić górną powierzchnię zespołu tnącego oraz obszary pod zespołem tnącym i pod pokrywami silnika. Czyszczenie zespołu tnącego, patrz *Czyszczenie zespołu tnącego na stronie 68.* Czyszczenie pod pokrywami silnika, patrz *Czyszczenie pod pokrywami silnika zespołu tnącego na stronie 68.*
- Gdy produkt jest już czysty, uruchomić na krótki czas zespół tnący, aby usunąć pozostałości wody.

Czyszczenie wlotów powietrza modułu sterującego silnika dla silnika napędowego

Uwaga: Moduł sterujący silnika dla silnika napędowego znajduje się w lewej tylnej wnęce koła.

1. Zatrzymać urządzenie. Patrz *Wyłączanie produktu na stronie 64.*
2. Upewnić się, że elektryczny hamulec postojowy jest włączony. Patrz *Hamulec postojowy na stronie 62.*
3. Zdjąć pokrywę z obudowy modułu sterującego silnika.

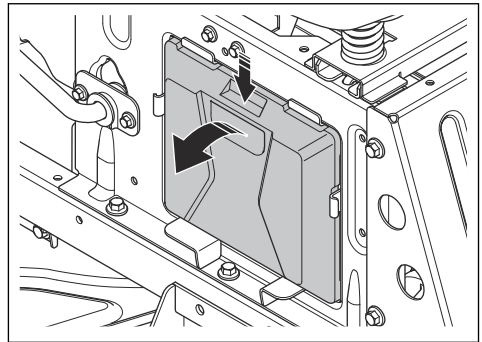

4. Wyczyścić wloty powietrza strumieniem sprężonego powietrza lub miękką szczotką.

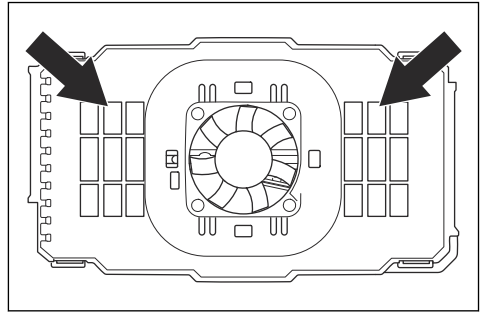

UWAGA: Nie używać wody ani detergentów. Woda lub detergent mogą spowodować uszkodzenie podzespołów elektrycznych.

Czyszczenie zespołu tnącego



OSTRZEŻENIE: Nie należy używać produktu z pękniętym lub brakującym portem do przepłukiwania zespołu. Istnieje ryzyko uderzenia wyrzucanymi przedmiotami. Należy natychmiast wymienić uszkodzony lub brakujący port do przepłukiwania zespołu.

1. Produkt należy zaparkować w czystym miejscu na trawniku, w pobliżu źródła wody z dostępem do węża ogrodowego.



UWAGA: Nie kierować rynną wyrzutowej w stronę budynków lub pojazdów.

2. Upewnić się, że zespół tnący jest wyłączony. Patrz *Włączanie i wyłączanie zespołu tnącego na stronie 63*.
3. Zatrzymać urządzenie. Patrz *Wyłączanie produktu na stronie 64*.
4. Upewnić się, że elektryczny hamulec postojowy jest włączony. Patrz *Hamulec postojowy na stronie 62*.
5. Podłączyć wąż ogrodowy (A) do portu do przepłukiwania zespołu (B) i otworzyć dopływ wody.

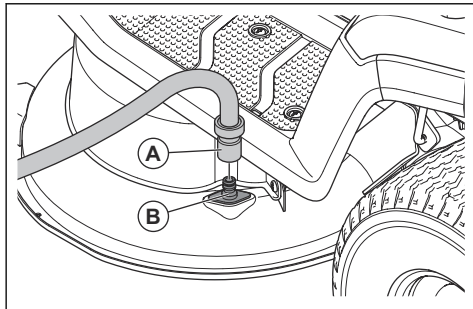

6. Usiąść w fotelu i uruchomić produkt. Patrz *Uruchamianie produktu na stronie 62*.



UWAGA: Przed uruchomieniem produktu ponownie sprawdzić ten obszar, aby upewnić się, że jest czysty.

7. Załączyć zespół tnący i pozostawić pracujący przy pełnej prędkości do czasu, aż będzie czysty. Patrz *Włączanie i wyłączanie zespołu tnącego na stronie 63*.
8. Odłączyć zespół tnący i zatrzymać produkt patrz *Włączanie i wyłączanie zespołu tnącego na stronie 63* i *Wyłączanie produktu na stronie 64*.
9. Zamknąć dopływ wody i odłączyć wąż doprowadzający wodę od portu do przepłukiwania zespołu.
10. Ustawić produkt w suchym miejscu.

11. Usiąść w fotelu i uruchomić produkt. Patrz *Uruchamianie produktu na stronie 62*.
12. Załączyć zespół tnący i pozostawić go w stanie włączenia do czasu wyschnięcia zespołu tnącego.

Czyszczenie pod pokrywami silnika zespołu tnącego

1. Upewnić się, że zespół tnący jest wyłączony. Patrz *Włączanie i wyłączanie zespołu tnącego na stronie 63*.
2. Zatrzymać urządzenie. Patrz *Wyłączanie produktu na stronie 64*.
3. Upewnić się, że elektryczny hamulec postojowy jest włączony. Patrz *Hamulec postojowy na stronie 62*.
4. Wykręcić 4 śruby i wymontować 2 pokrywy silnika z zespołu tnącego.

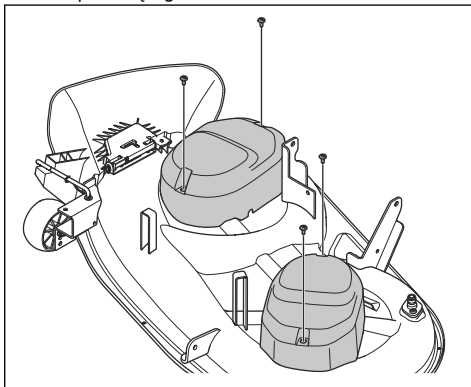

5. Oczyszczyć obszar obok silników zespołu tnącego i modułów sterujących silnika za pomocą strumienia sprężonego powietrza lub miękkiej szczotki.



UWAGA: Nie używać wody ani detergentów. Woda lub detergent mogą spowodować uszkodzenie podzespołów elektrycznych.

6. Wyczyścić wloty powietrza modułów sterujących silnika strumieniem sprężonego powietrza lub miękką szczotką.

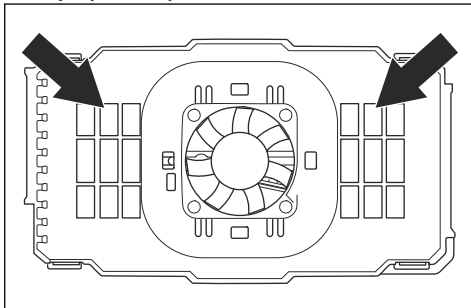



UWAGA: Nie używać wody ani detergentów. Woda lub detergent mogą spowodować uszkodzenie podzespołów elektrycznych.

Demontaż i montaż przedniej pokrywy

1. Otworzyć przednią pokrywę.
2. Odłączyć złącze przewodu reflektorów (A).

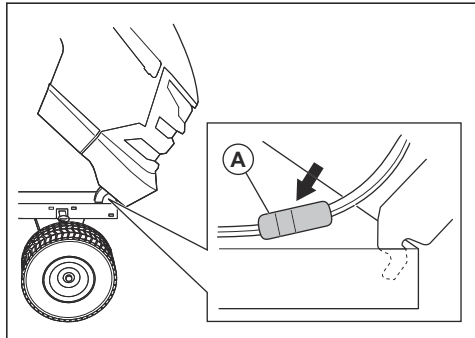

3. Odchylić przednią pokrywę do przodu i podnieść, aby zdjąć ją z produktu.
4. Zamontować przednią pokrywę w odwrotnej kolejności.

Wymiana reflektora LED



UWAGA: Używać wyłącznie Husqvarna oryginalnych części zamiennych. Nieprawidłowa wartość znamionowa może doprowadzić do uszkodzenia produktu.

1. Otworzyć przednią pokrywę.
2. Obrócić oprawkę żarówki LED lekko w lewo i wyciągnąć z reflektora.
3. Wymienić żarówkę LED w oprawce.
4. Wcisnąć oprawkę żarówki LED do reflektora.
5. Obrócić oprawkę żarówki LED lekko w prawo, aby ją zamontować.
6. Zamknąć przednią pokrywę.

Sprawdzanie hamulca postojowego

1. Zaparkować na utwardzonej powierzchni na pochyłości pod maks. kątem 10°. Nie wyłączać urządzenia.



OSTRZEŻENIE: Na czas kontroli hamulca postojowego nie parkować na trawiastym zboczu.

Uwaga: Hamulec postojowy jest elektryczny. Hamulec postojowy jest włączany automatycznie, gdy urządzenie jest nieruchome.

2. Upewnić się, że na wyświetlaczu widać symbol hamulca postojowego i że urządzenie nie porusza się. Jeżeli się porusza, skontaktować się z punktem serwisowym Husqvarna.

Demontaż i montaż wewnętrznej pokrywy panelu kontrolnego

1. Otworzyć przednią pokrywę.
2. Wymontować przewód Husqvarna Service Hub (HSH) (A) ze szczeliny w wewnętrznej pokrywie panelu kontrolnego.

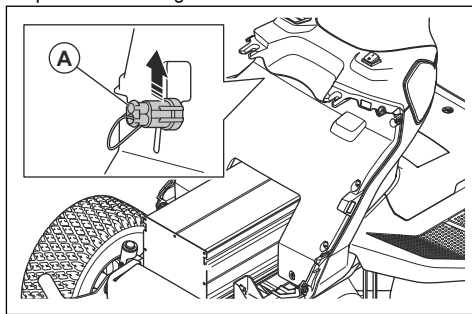

3. Wykręcić 6 śruby (B).

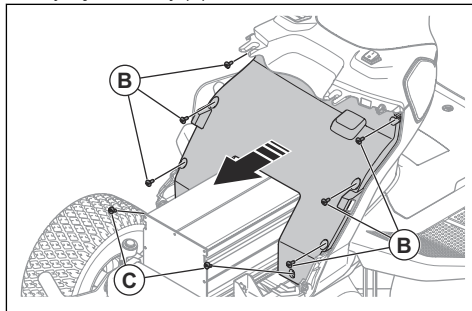

4. Wykręcić 2 śruby (C) w dolnej części wewnętrznej pokrywy panelu kontrolnego.
5. Ostrożnie wymontować wewnętrzną pokrywę panelu kontrolnego.
6. Zamontować wewnętrzną pokrywę panelu kontrolnego, wykonując czynności w odwrotnej kolejności.

Wymiana bezpiecznika modułu sterującego zasilania

Uszkodzony bezpiecznik modułu sterującego zasilania można rozpoznać po przepalonym przewodzie bezpiecznika.

1. Upewnić się, że ładowarka jest odłączona od produktu. Patrz *Odlączenie ładowarki na stronie 61*.
2. Ustawić wyłącznik zasilania w położeniu wyłączenia (O) i wyjąć kluczyk wyłącznika.
3. Otworzyć przednią pokrywę.
4. Zdemontować wewnętrzną pokrywę panelu kontrolnego. Patrz *Demontaż i montaż wewnętrznej pokrywy panelu kontrolnego na stronie 69*.
5. Nacisnąć 4 zaciski i zdjąć pokrywę z modułu sterującego zasilania.

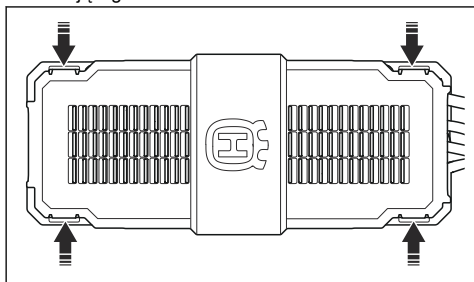

6. Wyciągnąć bezpiecznik modułu sterującego zasilania z uchwyty.

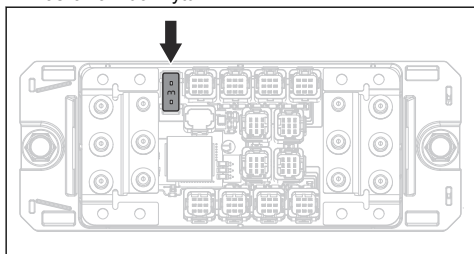

7. Jeśli bezpiecznik jest przepalony, zastąpić go nowym bezpiecznikiem tego samego typu. Patrz *Dane techniczne na stronie 83*.

Uwaga: Jeśli niedługo po wymianie bezpiecznik modułu sterującego zasilania zepsuje się ponownie, należy skontaktować się z autoryzowanym centrum serwisowym Husqvarna.

Ciśnienie w oponie

Upewnić się, że ciśnienie we wszystkich 4 oponach jest prawidłowe. Patrz *Dane techniczne na stronie 83*.

Zespół tnący

Demontaż i montaż pokrywy kanału ramy

1. Wykręcić 2 śruby.

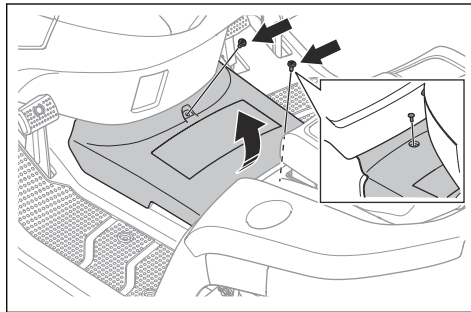

2. Ostrożnie podnieść i zdjąć tylną krawędź osłony kanału ramy.
3. Zamontować osłonę kanału ramy, wykonując działania w odwrotnej kolejności.

Demontaż i montaż zespołu tnącego

1. Wyłączyć zespół tnący i zatrzymać urządzenie.
2. Ustawić wyłącznik w położeniu wyłączenia (O) i wyjąć kluczyk.
3. Ustawić zespół tnący w najniższej pozycji.
4. Wymontować osłonę kanału ramy. Patrz *Demontaż i montaż pokrywy kanału ramy na stronie 70*.
5. Odlączyć 2 przewody od zespołu tnącego.

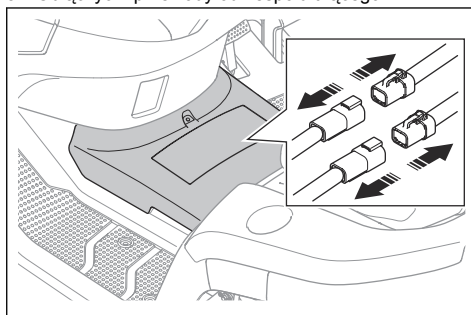

UWAGA: Należy się upewnić, że wyłącznik zasilania znajduje się w położeniu wyłączenia (O) i że kluczyk wyłącznika jest wyjęty. Istnieje ryzyko uszkodzenia podzespołów elektrycznych.

6. Wykręcić 4 śruby i wymontować 2 pokrywy silnika z zespołu tnącego.

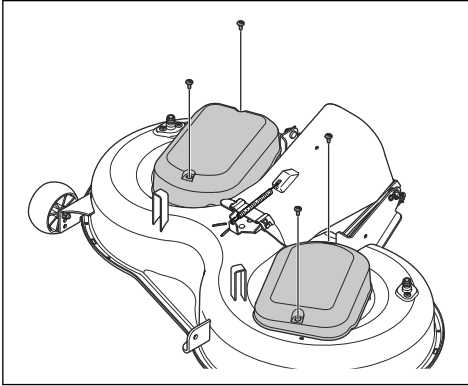

7. Aby odłączyć przednie ciągło, wykonać poniższe czynności.

- a) Zdjąć spinikę (A) i podkładkę (B).

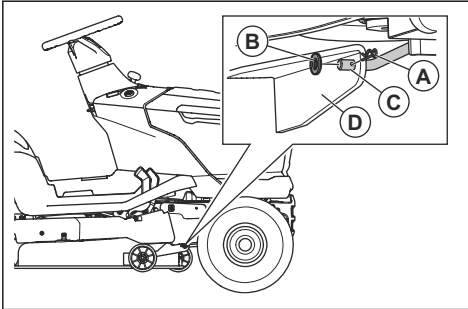

- b) Odłączyć przednie ciągło (C) od uchwytu (D) na zespole tnącym.

8. Aby odłączyć 2 tylne ciągła, wykonać poniższe czynności. Jedno tylne ciągło znajduje się po lewej stronie, a drugie po prawej stronie.



OSTRZEŻENIE: Zespół tnący jest ciężki. Podczas odłączania 2 tylnych ciągła za pomocą tomu lub odpowiednika podłożonego pod zespół tnący podtrzymać ciężar zespołu tnącego.

- a) Zdjąć spinikę (E) i podkładkę (F) i wyjąć sworzeń (G) po lewej stronie.

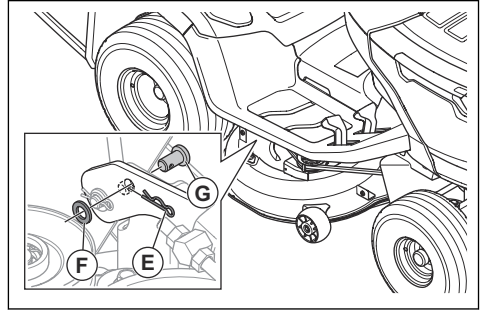

- b) Odłączyć zespół tnący od lewego tylnego ciągła.
c) Jedną ręką pociągnąć i przytrzymać dźwignię wysokości koszenia w najniższym położeniu. Zdjąć spinikę, podkładkę i wyjąć sworzeń znajdujący się z przodu prawego tylnego ciągła.



OSTRZEŻENIE: Nie zwalniać dźwigni wysokości koszenia. Mechanizm regulacji wysokości koszenia jest sprężynowy. Siła wywierana przez sprężynę może spowodować zmiążdżenie, jeśli dźwignia wysokości koszenia nie zostanie pociągnięta i przytrzymana.

- d) Odłączyć zespół tnący od prawego tylnego ciągła.
e) Ostrożnie zwolnić dźwignię wysokości koszenia.



OSTRZEŻENIE: Mechanizm regulacji wysokości koszenia jest sprężynowy. Siła wywierana przez sprężynę może spowodować zmiążdżenie. Należy trzymać części ciała z dala od maszyny.

9. Ustawić dźwignię wysokości koszenia w najwyższym położeniu.
10. Pchnąć dolną rynnę w dół i wymontować zespół tnący z urządzenia.

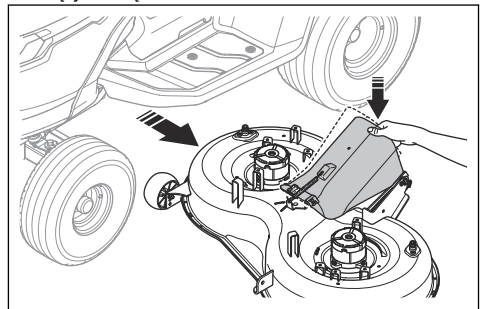

11. Zamontować zespół tnący, zachowując odwrotną kolejność czynności.

- a) Przy montażu zespołu tnącego należy upewnić się, że dolna rynna znajduje się we właściwym położeniu.

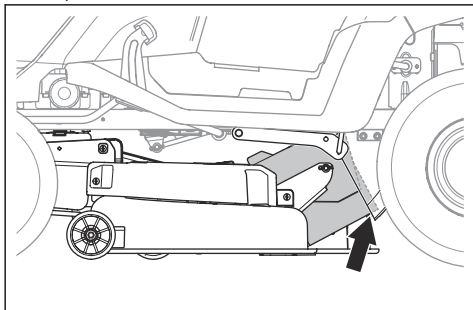

- b) Przy montażu zespołu tnącego należy upewnić się, że uchwyty znajdują się we właściwych położeniach. Uchwyt po prawej stronie (A) musi znajdować się po wewnętrznej stronie prawego tylnego cięgła. Uchwyt po lewej stronie (B) musi znajdować się po zewnętrznej stronie lewego tylnego cięgła.

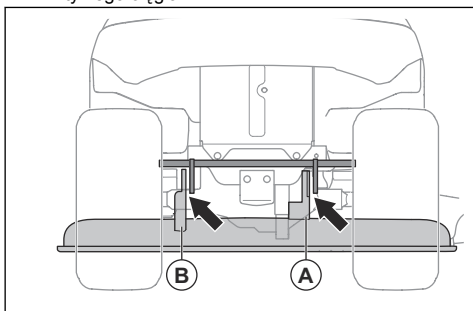

- c) Podłączyć 2 przewody do zespołu tnącego.

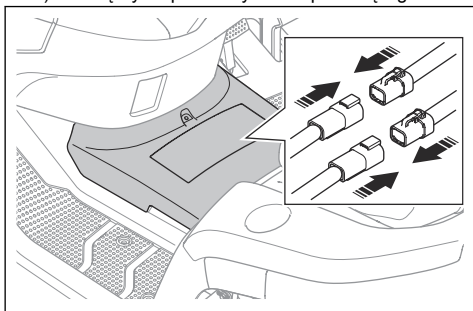

- d) Zamontować osłonę kanału ramy. Patrz *Demontaż i montaż pokrywy kanału ramy na stronie 70.*

2. Ustawić wyłącznik w położeniu wyłączenia (O) i wyjąć kluczyk.
3. Wymontować pojemnik na trawę.
4. Odkręcić 2 nakrętki i zdjąć 2 podkładki.

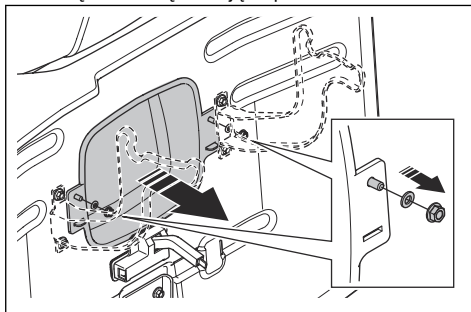

5. Wyciągnąć środkową rynnę.
6. Zamontować środkową rynnę w odwrotnej kolejności.

Regulacja równoległości zespołu tnącego

Przeprowadzanie regulacji bocznej zespołu tnącego

Jeśli wysokość koszenia po prawej i lewej stronie nie jest taka sama, można wyregulować wysokość koszenia.

1. Upewnić się, że ciśnienie we wszystkich 4 oponach jest prawidłowe. Patrz *Ciśnienie w oponie na stronie 70.*
2. Zaparkować produkt na równym podłożu.
3. Ustawić wyłącznik w położeniu wyłączenia (O) i wyjąć kluczyk.
4. Ustawić zespół tnący w najwyższej pozycji.
5. Zmierzyć odległość (X) od dolnej krawędzi zespołu tnącego do podłoża z lewej i z prawej strony. Odległość musi być taka sama z 2 stron.

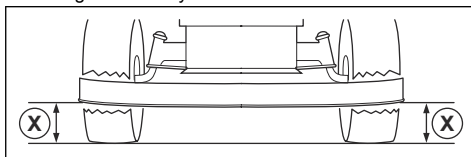

OSTRZEŻENIE: Noże na zespole tnącym są ostre i mogą spowodować obrażenia. Stosować rękawice ochronne.

Demontaż i montaż środkowej rynny

1. Wyłączyć zespół tnący i zatrzymać urządzenie.

6. Poluzować przeciwnakrętki na ogranicznikach wysokości koszenia.

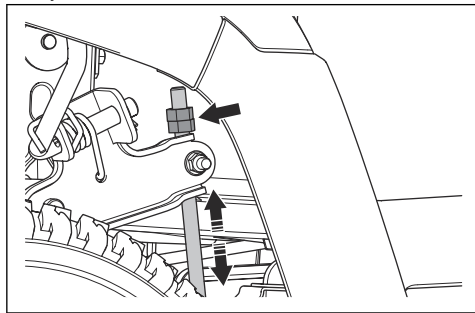

Uwaga: Ograniczniki wysokości koszenia znajdują się za zespołem tnącym, przed tylnymi kołami.

7. Wyregulować nakrętki na ogranicznikach wysokości koszenia tak, aby wysokość koszenia zespołu tnącego była taka sama po lewej i prawej stronie.
 - a) Obracanie nakrętek w lewo powoduje opuszczanie zespołu tnącego.
 - b) Obracanie nakrętek w prawo powoduje podnoszenie zespołu tnącego.
8. Ponownie zmierzyć odległość. Wyregulować tak, aby 2 strony były równe.
9. Po zakończeniu regulacji bocznej dokręcić przeciwnakrętki.
10. Zacząć koszenie trawy i sprawdzić wyniki. W razie potrzeby dokonać regulacji.

Przeprowadzanie regulacji wzdłużnej zespołu tnącego

Przed wyregulowaniem podłużnym zespół tnący musi zostać wyregulowany poprzecznie. Patrz *Przeprowadzanie regulacji bocznej zespołu tnącego na stronie 72*.

1. Upewnić się, że ciśnienie we wszystkich 4 oponach jest prawidłowe. Patrz *Ciśnienie w oponie na stronie 70*.
2. Zaparkować produkt na równym podłożu.
3. Ustawić wyłącznik w położeniu wyłączenia (O) i wyjąć klucz.
4. Ustawić zespół tnący w najwyższej pozycji.

5. Zmierzyć odległość od dolnej krawędzi zespołu tnącego do podłoża z tyłu (A) i z przodu (B). Odległość z przodu musi być o 5–10 mm mniejsza niż z tyłu.

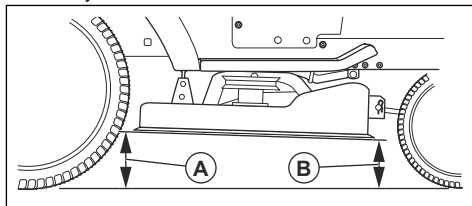

OSTRZEŻENIE: Noże na zespole tnącym są ostre i mogą spowodować obrażenia. Stosować rękawice ochronne.

6. Jeśli konieczna jest regulacja z przodu, poluzować przeciwnakrętkę i obrócić nakrętkę na przednim cięgle.

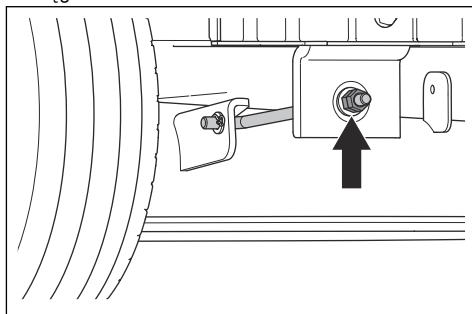

Uwaga: Przednie cięgło znajduje się z przodu produktu, za tłumikiem.

- a) Obracanie nakrętki w lewo powoduje opuszczanie przedniej części zespołu tnącego.
- b) Obracanie nakrętki w prawo powoduje podnoszenie zespołu tnącego.
- c) Po zakończeniu regulacji z przodu dokręcić przeciwnakrętkę.

Sprawdzanie noży



UWAGA: Uszkodzone lub niewłaściwie wyważone noże mogą uszkodzić produkt. Wymienić uszkodzone noże. Naostrzenie i wyważenie tępych noży należy zlecić autoryzowanemu punktowi serwisowemu.

1. Zdemontować zespół tnący. Patrz *Demontaż i montaż zespołu tnącego na stronie 70*.
2. Przyjrzeć się nożom, aby sprawdzić, czy nie są uszkodzone, i naostrzyć je w razie potrzeby.

Wymiana noży

1. Zdemontować zespół tnący. Patrz *Demontaż i montaż zespołu tnącego na stronie 70*.
2. Zablokować noże drewnianym klockiem.

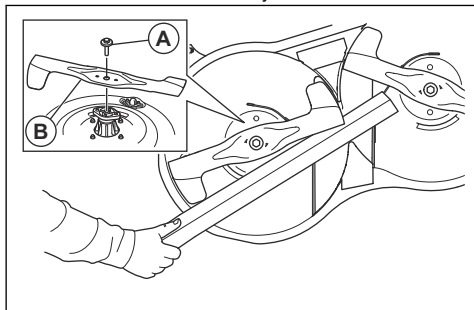

3. Wykręcić śrubę (A) i wymontować nóż (B).
4. Zamontować nowy lewy nóż po lewej stronie i nowy prawy nóż po prawej stronie. Lewy nóż jest oznaczony napisem „Left”, a prawy — „Right”.

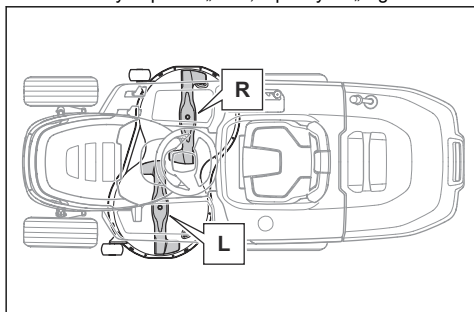

UWAGA: Noże różnią się kierunkiem obrotów. Prawy nóż musi być zamontowany po prawej stronie, a lewy — po lewej stronie.



OSTRZEŻENIE: Zamontowanie niewłaściwego typu noża może powodować wyrzucanie przedmiotów z zespołu tnącego i doprowadzić do poważnych obrażeń. Należy używać

wyłącznie noży podanych w części *Dane techniczne na stronie 83*.

5. Upewnić się, że wygięte końcówki noży są skierowane do góry.
6. Dokręcić śruby momentem 58.5–69.5 Nm.
7. Zamontować zespół tnący. Patrz *Demontaż i montaż zespołu tnącego na stronie 70*.

Regulacja kółek podporowych

Kółka podporowe utrzymują zespół tnący w prawidłowym położeniu na podłożu i zapobiegają zdzieraniu darni w prawie wszystkich warunkach terenowych. Kółka podporowe są prawidłowo wyregulowane, jeśli są trochę uniesione ponad podłoże, gdy zespół koszący jest na prawidłowej wysokości.

1. Zaparkować produkt na równym podłożu.
2. Ustawić wyłącznik zasilania w położeniu wyłączenia (O) i wyjąć kluczyk wyłącznika.
3. Ustawić zespół tnący na wymaganą wysokość koszenia. Patrz *Regulacja wysokości koszenia na stronie 63*.
4. Odkręcić nakrętkę (A), wykręcić śrubę (B), zdjąć podkładkę (C) i wymontować kółko podporowe (D) i tuleję (E).

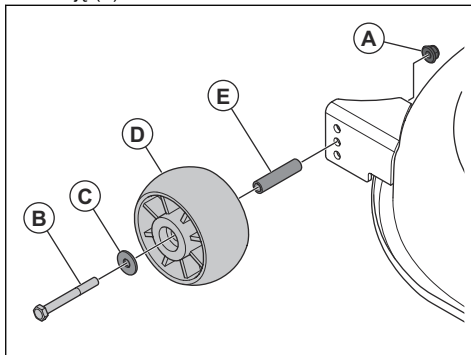

5. Zamontować kółko podporowe, tuleję, śrubę, podkładkę i nakrętkę w 1 z 3 otworów.
6. Wyregulować wszystkie kółka podporowe według takiej samej procedury.

Rozwiązywanie problemów

Schemat diagnostyki

Problem	Przyczyna	Postępowanie
Wyświetlacz nie włącza się, gdy wyłącznik zasilania znajduje się w położeniu „I”.	Akumulator rozładowany.	Naładować akumulator. Patrz <i>Ładowanie akumulatora na stronie 60</i> .
	Akumulator znajduje się w trybie uśpienia.	Aby uruchomić akumulator, należy nacisnąć i przytrzymać przycisk Start przez 2 sekundy. Jeśli akumulator nie uruchamia się, należy naładować go w sposób ciągły, aż do pełnego naładowania. Czas ładowania jest dłuższy, gdy akumulator znajduje się w trybie uśpienia.
	Bezpiecznik modułu sterującego zasilania jest uszkodzony.	Wymienić bezpiecznik modułu sterującego zasilania, patrz <i>Wymiana bezpiecznika modułu sterującego zasilania na stronie 69</i> . Jeśli problem będzie występował nadal, należy skontaktować się z autoryzowanym centrum serwisowym Husqvarna.
	Wyświetlacz lub przewód biegnący do wyświetlacza są uszkodzone. Wyłącznik jest uszkodzony.	Zwrócić się do punktu serwisowego Husqvarna.
Tryb jazdy nie uruchamia się po naciśnięciu przycisku START.	Nieprawidłowa procedura rozruchu.	Upewnić się, że używana jest prawidłowa procedura rozruchu. Patrz <i>Uruchamianie produktu na stronie 62</i> .
	Przycisk Start jest wciśnięty krócej niż 2 sekundy.	Wcisnąć i przytrzymać przycisk Start przez 2 sekundy. Zmiana wyświetlacza wskazuje, że tryb jazdy jest włączony.
	Panel sterowania jest uszkodzony.	Zwrócić się do punktu serwisowego Husqvarna.



Problem	Przyczyna	Postępowanie
Silniki zespołu tnącego nie uruchamiają się.	Zespół tnący nie jest włączony.	Włączyć zespół tnący. Patrz <i>Włączanie i wyłączenie zespołu tnącego na stronie 63</i> .
	Przewód biegnący do zespołu tnącego nie jest prawidłowo podłączony.	Podłączyć zespół tnący do produktu. Patrz <i>Demontaż i montaż zespołu tnącego na stronie 70</i> .
	Zespół tnący jest zapełniony trawą.	Wyczyścić zespół tnący. Patrz <i>Czyszczenie produktu na stronie 67</i> .
	Trawa jest zbyt wysoka.	Dostosować wysokość koszenia do stanu trawy.
	Temperatura modułów sterujących silników zespołu tnącego jest zbyt wysoka.	Zatrzymać urządzenie i poczekać, aż temperatura spadnie. Uruchomić ponownie po 20 minutach.
	System koszenia podczas jazdy do tyłu (ROS) jest wyłączony.	Włączyć system koszenia podczas jazdy do tyłu (ROS). Patrz <i>Korzystanie z systemu koszenia podczas jazdy do tyłu (ROS) na stronie 64</i> .
	System koszenia podczas jazdy do tyłu (ROS) jest włączany przy próbie ponownego uruchomienia zespołu tnącego.	<ol style="list-style-type: none"> 1. Ustawić wyłącznik zasilania w położeniu (I). 2. Uruchomić tryb jazdy. 3. Włączyć system koszenia podczas jazdy do tyłu (ROS). 4. Włączyć zespół tnący.
	Błąd zespołu tnącego.	<p>Wyłączyć zespół tnący. Jeśli problem nadal będzie występował, należy zatrzymać produkt i ustawić wyłącznik zasilania w położeniu wyłączenia (O). Przed ponowną próbą uruchomienia produktu odczekać 5 min. Jeśli problem będzie występował nadal, należy skontaktować się z autoryzowanym centrum serwisowym Husqvarna.</p> <p>Przeprowadzić procedurę rozwiązywania problemów na wyświetlaczu. Patrz <i>Sygnaly diod LED na wyświetlaczu na stronie 78</i>.</p>
	Na wylocie trawy nie jest zamontowany pojemnik na trawę ani inne akcesorium (jeśli dotyczy).	Upewnić się, że na wylocie trawy zamontowano pojemnik na trawę lub inne akcesorium (jeśli dotyczy).
	Poziom naładowania akumulatora jest niski, a noże zatrzymały się w celu oszczędzania energii. Patrz <i>Wskaźnik akumulatora na stronie 60</i> .	Naładować akumulator. Patrz <i>Ładowanie akumulatora na stronie 60</i> .
Silniki zespołu tnącego są uszkodzone.	Zwrócić się do punktu serwisowego Husqvarna.	
Moduły sterujące silników zespołu tnącego są uszkodzone.		
Brak zasilania w przewodzie biegnącym do zespołu tnącego.		





Problem	Przyczyna	Postępowanie
Akumulator się nie ładuje. Diody LED nad gniazdem ładowarki nie zapalają się.	Ładowarka akumulatora nie jest prawidłowo podłączona do gniazda lub do urządzenia.	Sprawdzić, czy ładowarka jest prawidłowo podłączona. Patrz <i>Ładowanie akumulatora na stronie 60</i> .
	Przełącznik WŁ./WYŁ. ładowarki jest ustawiony w położeniu WYŁ.	Ustawić przełącznik WŁ./WYŁ. ładowarki w położeniu WŁ.
	Ładowarka jest uszkodzona.	Odłączyć ładowarkę i skontaktować się z autoryzowanym centrum serwisowym Husqvarna.
	Występuje błąd wewnętrzny.	
	Gniazdo jest uszkodzone.	Wtyczkę ładowarki należy podłączać do gniazda o napięciu i częstotliwości zgodnymi z tabliczką znamionową.
Akumulator się nie ładuje. Diody LED nad gniazdem ładowarki migają na czerwono.	Temperatura jest poza zakresem temperatury ładowania.	Poczekać, aż temperatura akumulatora powróci do dopuszczalnego zakresu temperatury ładowania. Patrz <i>Ładowanie akumulatora na stronie 60</i> . Sprawdzić, czy na wyświetlaczu wyświetlają się symbole ostrzegawcze. Patrz <i>Sygnaly diod LED na wyświetlaczu na stronie 78</i> i <i>Kontrolki ostrzegawcze na wyświetlaczu na stronie 54</i> .
	Akumulator jest uszkodzony.	Odłączyć ładowarkę i skontaktować się z autoryzowanym centrum serwisowym Husqvarna.
	Występuje błąd wewnętrzny.	
Akumulator się nie ładuje. Diody LED nad gniazdem ładowarki wskazują stan naładowania na żółto.	Temperatura akumulatora jest powyżej lub poniżej dozwolonego zakresu temperatury ładowania.	Upewnić się, że ładowarka i produkt znajdują się w miejscu, gdzie panuje temperatura w dozwolonym zakresie temperatur ładowania. Patrz <i>Ładowanie akumulatora na stronie 60</i> . Jeśli ładowarka jest podłączona, ładowanie rozpocznie się automatycznie, gdy temperatura akumulatora znajdzie się w dopuszczalnym zakresie temperatury ładowania. Jeżeli problem nie ustępuje, skontaktować się z punktem serwisowym Husqvarna.
Gdy zespół tnący jest włączony, w produkcie występują drgania.	Noże są poluzowane lub uszkodzone.	Sprawdzić tarcze tnące. Patrz <i>Sprawdzanie noży na stronie 73</i> . Jeżeli problem nie ustępuje, skontaktować się z punktem serwisowym Husqvarna.
	Co najmniej jeden nóż jest nieprawidłowo zamontowany lub nie jest wyważony.	
	Silnik zespołu tnącego jest poluzowany.	
Gdy zespół tnący jest wyłączony, w produkcie występują drgania.	Co najmniej jedno koło jest poluzowane.	Przeprowadzić kontrolę wzrokową. Jeśli problem będzie występował nadal, należy skontaktować się z autoryzowanym centrum serwisowym Husqvarna.
	W oponie produktu nie ma powietrza.	
	W urządzeniu znajdują się poluzowane śruby.	
	Silnik napędowy jest poluzowany.	



Problem	Przyczyna	Postępowanie
Produkt wyłącza się podczas próby przemieszczenia produktu do tyłu.	System koszenia podczas jazdy do tyłu (ROS) jest wyłączony.	Włączyć system koszenia podczas jazdy do tyłu (ROS). Patrz <i>Korzystanie z systemu koszenia podczas jazdy do tyłu (ROS) na stronie 64.</i>
Rezultat koszenia jest niezadowalający.	Noże są tępe.	Sprawdzić noże pod kątem śladów zużycia i uszkodzeń. Patrz <i>Sprawdzanie noży na stronie 73.</i>
	Trawa jest długa lub mokra.	Patrz <i>Uzyskiwanie dobrych rezultatów koszenia na stronie 64.</i>
	Zespół tnący nie jest ustawiony równoległe do podłoża.	Dostosować równoległości zespołu tnącego. Patrz <i>Regulacja równoległości zespołu tnącego na stronie 72.</i>
	Zator z trawy w zespole tnącym.	Wyczyścić zespół tnący. Patrz <i>Czyszczenie produktu na stronie 67.</i>
	Zator z trawy w rynnie środkowej (jeśli dotyczy).	Usunąć zator z trawy z rynny środkowej.
	Otwory powietrza w zespole tnącym są zatkane.	Wyczyścić zespół tnący. Patrz <i>Czyszczenie zespołu tnącego na stronie 68.</i>
	Różne wartości ciśnienia w oponach po prawej i lewej stronie.	Upewnić się, że ciśnienie we wszystkich oponach jest prawidłowe. Patrz <i>Dane techniczne na stronie 83.</i>
	Produkt jest używany przy zbyt wysokiej prędkości.	Patrz <i>Uzyskiwanie dobrych rezultatów koszenia na stronie 64.</i>
	Prędkość obrotowa silnika jest zbyt niska.	Patrz <i>Uzyskiwanie dobrych rezultatów koszenia na stronie 64.</i>

Sygnaly diod LED na wyświetlaczu

Diody LED na wyświetlaczu będą sygnalizować ewentualną usterkę lub niespełnienie warunków pracy. Patrz *Warunki działania na stronie 53.*

Symbol	Nazwa	Pojawia się na wyświetlaczu	Przyczyna/działanie
	Czujnik obecności operatora (OPC)	Symbol wyświetla się.	Uruchomienie jest niemożliwe, ponieważ operator nie jest w fotelu.
		Symbol miga.	Operator opuścił fotel przy działającym trybie jazdy.
	Kontrolka elektrycznego hamulca postojowego	Symbol wyświetla się.	Elektryczny hamulec postojowy jest włączony.
		Symbol miga.	Elektryczny hamulec postojowy jest wyłączony. Uruchomienie jest niemożliwe. Patrz <i>Uruchamianie produktu na stronie 62.</i>

Symbol	Nazwa	Pojawia się na wyświetlaczu	Przyczyna/działanie
	Kontrolka włączenia noży	Symbol wyświetla się.	Zespół tnący jest włączony.
		Symbol miga przez kilka sekund.	Zespół tnący jest włączony. Uruchomienie jest niemożliwe. Patrz <i>Uruchamianie produktu na stronie 62</i> .
	Kontrolka ostrzegawcza	Symbol wyświetla się.	Wystąpił krytyczny błąd w produkcie. Zatrzymać produkt i przestawić wyłącznik zasilania do położenia wyłącznika (O). Odczekać 5 minut przed ponownym uruchomieniem produktu. Jeśli problem będzie występował nadal, należy skontaktować się z autoryzowanym centrum serwisowym Husqvarna.
		Symbol miga.	Wystąpił błąd w urządzeniu. Sprawdzić kombinację symboli na wyświetlaczu, aby uzyskać więcej informacji.
	Błąd załączania noża	Symbole migają.	Temperatura silnika zespołu tnącego lub zespołu sterującego silnika zespołu tnącego jest zbyt wysoka. Wyłączyć zespół tnący i poczekać, aż temperatura spadnie. Jeśli problem będzie występował nadal, należy skontaktować się z autoryzowanym centrum serwisowym Husqvarna.
			Występuje błąd silnika zespołu tnącego lub zespołu sterującego silnika zespołu tnącego. Wyłączyć zespół tnący. Jeśli problem będzie nadal występował, należy zatrzymać produkt i odczekać 5 minut przed jego ponownym uruchomieniem. Jeśli problem będzie występował nadal, należy skontaktować się z autoryzowanym centrum serwisowym Husqvarna.
	Kontrolka trybu gotowości	Symbol wyświetla się.	Produkt znajduje się w trybie jazdy.
		Symbol miga.	Produkt znajduje się w trybie beczynności.
	Błąd trybu gotowości	Symbole migają.	Uruchomienie jest niemożliwe, ponieważ pedał jazdy do przodu lub pedał jazdy do tyłu jest wciśnięty. Patrz <i>Uruchamianie produktu na stronie 62</i> .

Symbol	Nazwa	Pojawia się na wyświetlaczu	Przyczyna/działanie
	Wskaźnik poziomu naładowania akumulatora	4 diody LED migają kolejno.	Akumulator jest ładowany. Uruchomienie jest niemożliwe, ponieważ ładowarka jest podłączona. Patrz <i>Uruchamianie produktu na stronie 62</i> .
 	Ostrzeżenie dotyczące akumulatora	Diody LED 1 na wskaźniku poziomu naładowania akumulatora i kontrolka ostrzegawcza migają. Diody LED 1 i 4 na wskaźniku poziomu naładowania akumulatora i kontrolka ostrzegawcza migają.	Akumulator rozładowany. Naładować akumulator. Patrz <i>Ładowanie akumulatora na stronie 60</i> . Temperatura akumulatora jest wyższa niż zalecana. Zatrzymać produkt i przestawić wyłącznik zasilania do położenia wyłączenia (O). Przed ponownym uruchomieniem produktu poczekać, aż temperatura akumulatora spadnie. Jeśli problem będzie występował nadal, należy skontaktować się z autoryzowanym centrum serwisowym Husqvarna.

Transport, przechowywanie i utylizacja

Transportowanie

- Produkt jest ciężki. Należy uważać na zagrożenie zmiążdżeniem. Podczas załadunku lub rozładunku produktu z pojazdu albo przyczepy należy zachować szczególną ostrożność.
- Używać atestowanej przyczepy do transportu produktu.
- Przed rozpoczęciem transportu produktu na przyczepie lub jazdy po drodze zapoznać się z lokalnymi przepisami ruchu drogowego.
- Aby ułatwić załadunek produktu na przyczepę, ustawić zespół tnący w najwyższym położeniu.

Holowanie produktu

Aby przemieścić produkt przy wyłączonym zasilaniu, należy wyłączyć układ elektrycznego hamulca postojowego.

1. Wyłączyć układ elektrycznego hamulca postojowego. Patrz *Ręczne przemieszczanie urządzenia na stronie 62*.
2. Produkt należy holować wyłącznie z niską prędkością i na krótkie odległości.

Bezpieczne mocowanie produktu do transportu



OSTRZEŻENIE: Przed przymocowaniem produktu należy przeczytać ze zrozumieniem rozdział poświęcony bezpieczeństwu. Patrz *Bezpieczeństwo na stronie 48*.



OSTRZEŻENIE: Na czas transportu samo zaciągnięcie hamulca postojowego nie wystarczy. Należy dokładnie przymocować maszynę do przestrzeni ładunkowej.

Sprzęt: 2 zatwierdzone taśmy i 4 kliny do kół.

1. Produkt należy zaparkować na środku przestrzeni ładunkowej.

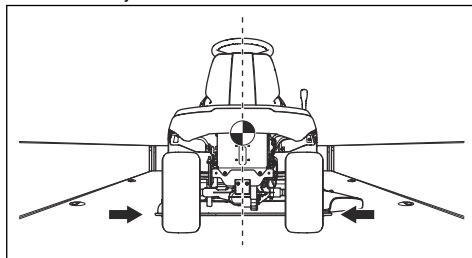



UWAGA: Jeśli pojazd transportowy ma osłonę, przed przykryciem produktu osłoną należy zaczekać, aż produkt ostygnie.

- Upewnić się, że środek ciężkości produktu znajduje się powyżej osi koła pojazdu transportowego. Jeśli do transportu używana jest przyczepa, należy upewnić się, że siła docisku na dyszel holowniczy jest odpowiednia.

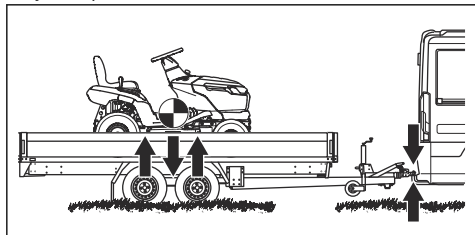

- Zaciągnąć hamulec postojowy.
- Usunąć wszystkie luźne przedmioty.
- Przymocować pierwszą taśmę do haka holowniczego.

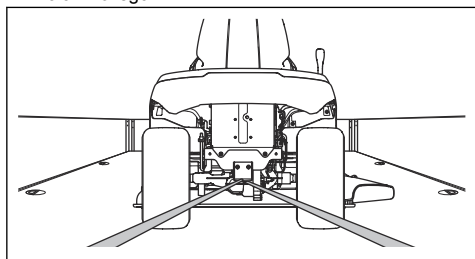

- Zacisnąć taśmę do tyłu w celu zamocowania produktu do przestrzeni ładunkowej.
- Założyć drugą taśmę dookoła kanału ramy.

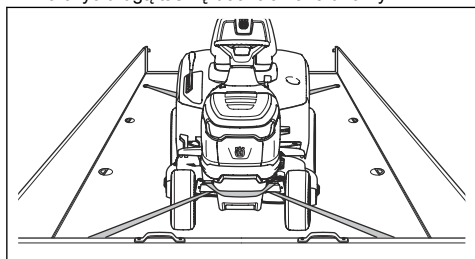

- Przymocować taśmę do przestrzeni ładunkowej.
- Zacisnąć taśmę w kierunku przedniej części przestrzeni ładunkowej, aby zamocować maszynę w przestrzeni ładunkowej.

- Umieścić kliny kół z przodu i z tyłu tylnych kół.

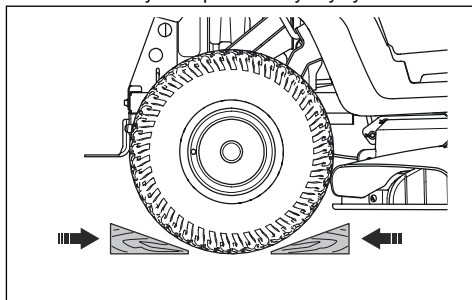

Transportowanie akumulatorów

- Dostarczone akumulatory 48 V spełniają wymagania przepisów dotyczących towarów niebezpiecznych.
- Należy przestrzegać specjalnych zaleceń dotyczących opakowania i etykiet podczas transportu komercyjnego, w tym także usług transportowych świadczonych przez strony trzecie i spedytatorów.
- Przed wysłaniem produktu należy porozmawiać z osobą przeszkoloną w zakresie materiałów niebezpiecznych. Przestrzegać wszystkich przepisów krajowych, które mają zastosowanie.
- Podczas umieszczania akumulatora w opakowaniu zabezpieczyć otwarte zaciski taśmą. Zapakować akumulator w taki sposób, aby ściśle przylegał do opakowania, co zapobiegnie jego przemieszczaniu się.

Przechowywanie

Przygotować produkt do przechowywania po zakończeniu sezonu lub przed przechowywaniem dłużej niż 30 dni.



OSTRZEŻENIE: Usunąć trawę, liście i inne łatwopalne materiały z produktu, aby zmniejszyć ryzyko pożaru. Przed rozpoczęciem przechowywania produktu poczekać na jego ostygnięcie.

- Ustawić wyłącznik zasilania w położeniu wyłączenia (O).
- Wyczyścić produkt, patrz *Czyszczenie produktu na stronie 67*. Uzupelnąć uszkodzenia powłoki malarskiej, aby zapobiec rdzewieniu.
- Sprawdzić produkt pod kątem zużytych lub uszkodzonych części i dokręcić luźne śruby i nakrętki.
- Całkowicie naładować akumulator przed przechowywaniem. Upewnić się, że poziom naładowania akumulatorów podczas przechowywania wynosi co najmniej 50%.

Uwaga: Akumulator może przejść w tryb uśpienia, gdy urządzenie jest przechowywane

lub poziom naładowania jest bardzo niski. Aby uruchomić akumulator, należy nacisnąć i przytrzymać przycisk START przez 2 sekundy. Jeśli akumulator nie uruchamia się, należy naładować go w sposób ciągły, aż do pełnego naładowania. Czas ładowania jest dłuższy, gdy akumulator znajduje się w trybie uśpienia.

- Nasmarować wszystkie smarowniczkę, przeguby i osie.
- Przechowywać produkt w czystym i suchym miejscu. Założyć na produkt osłonę zabezpieczającą.

Uwaga: Płandeka umożliwiająca ochronę produktu podczas przechowywania lub transportu jest dostępna u dealera.

- Produkt należy przechowywać w zamkniętym miejscu, aby uniemożliwić dostęp do niego dzieciom i osobom nieupoważnionym.
- Produkt oraz zasilacz należy przechowywać w suchym miejscu zabezpieczonym przed mrozem.
- Jeśli produkt będzie używany, należy przechowywać go w miejscu, w którym temperatura otoczenia mieści się w zakresie od 0°C/32°F do 50°C/122°F. Jeśli produkt nie będzie używany, można przechowywać go w miejscu, w którym temperatura otoczenia mieści się w zakresie od -20°C/-4°F do 50°C/122°F.
- Nie wystawiać produktu na działanie promieni słonecznych.
- Nie przechowywać produktu w miejscu, gdzie mogą występować ładunki elektrostatyczne.

Utylizacja akumulatora i ładowarki do akumulatora

Symbole znajdujące się na produkcie oraz na opakowaniu informują o tym, że nie wolno traktować go jako zwykły odpad domowy. Musi on zostać oddany do odpowiedniego punktu pobierania surowców wtórnych, zajmującego się przetwarzaniem urządzeń elektrycznych oraz elektronicznych.

Przekazując produkt w odpowiednie miejsce, pomagasz przeciwdziałać jego potencjalnemu negatywnemu wpływowi na środowisko naturalne i ludzi. Aby uzyskać więcej informacji na temat recyklingu niniejszego produktu, skontaktować się z urzędem miasta lub gminy, przedsiębiorstwem gospodarki komunalnej albo punktem sprzedaży, w którym produkt został kupiony.

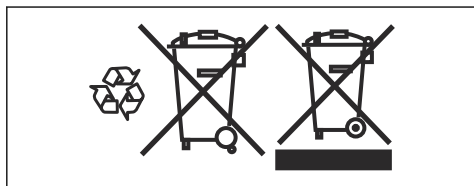

Utylizacja

- Substancje chemiczne mogą być niebezpieczne i nie mogą być wyrzucane do ziemi. Należy zawsze utylizować zużyte środki chemiczne w centrum serwisowym lub w odpowiednim punkcie utylizacji.
- Jeśli produkt jest zużyty, należy oddać go do sprzedawcy lub do odpowiedniego punktu recyklingu.
- Olej i akumulator mogą mieć negatywny wpływ na środowisko. Przestrzegać lokalnych wymogów dotyczących recyklingu oraz wszystkich innych obowiązujących przepisów.
- Nie wolno utylizować akumulatora jak zwykłego odpadu domowego.
- Należy oddać akumulator do warsztatu obsługi technicznej firmy Husqvarna lub punktu utylizacji akumulatorów.

Dane techniczne

Dane techniczne

Wymiary	
Szerokość, bez zespołu tnącego, mm	916
Szerokość, z zespołem tnącym, mm	990
Wysokość, mm	1100
Długość, bez pojemnika na trawę, mm	1850
Długość, z pojemnikiem na trawę, mm	2290
Masa, z zespołem tnącym i akumulatorem, kg	194
Pojemność pojemnika na trawę, l	250
Rozstaw osi, mm	1152
Rozstaw kół, przód, mm	730
Rozstaw kół, tył, mm	700
Ciśnienie w oponach, przód, kPa/bar/PSI	150/1,5/21,76
Ciśnienie w oponach, tył, kPa/bar/PSI	100/1/14,5
Przednie opony	15 × 6-6
Tylne opony	18 × 8,5-8
Maks. nachylenie, stopnie °	10
Maks. masa sprzętu holowanego, przy nachyleniu 10°, kg	100
Maks. dopuszczalne obciążenie pionowe na drążku holowniczym, N/kg	250/25
Maks. dopuszczalne obciążenie poziome na drążku holowniczym, N/kg	250/25
Silnik napędowy	
Typ silnika	Silnik bezszczotkowy DC
Napięcie, V	48
Nominalna moc wyjściowa silnika, kW	1,5
Maksymalna prędkość obrotowa silnika, obr./min	3500
Przekładnia	
Marka	LINIX
Objętość smaru, l	0,12
Maks. prędkość jazdy do przodu, km/h	10
Maks. prędkość jazdy do tyłu, km/h	6
Układ elektryczny	
Typ	48 V DC, z ujemnym uziemieniem
Bezpiecznik główny, A	80

Bezpiecznik zespołu tnącego, A	80
Bezpiecznik modułu sterującego zasilania, A/V	3 / 58
Światło	12 V, 18 W
Zespół tnący	
Szerokość koszenia, mm	950
Moc wyjściowa silnika zespołu tnącego, kW	2 × 0,9
Wysokość koszenia, 6 pozycji, mm	25–100
Poziom hałasu ⁷	
Zmierzony poziom mocy akustycznej, w dB(A)	99
Poziom mocy akustycznej, gwarantowany dB(A)	100
Poziomy głośności ⁸	
Poziom ciśnienia akustycznego przy uchu operatora, dB(A)	87
Poziomy drgań ⁹	
Poziom wibracji na kole kierownicy, m/s ²	1,2
Poziom wibracji na fotelu, m/s ²	2,0
Noże	
Długość noża, mm	483
Nr artykułu, lewy nóż	537 67 41-08
Nr artykułu, prawy nóż	537 67 40-08
Nr artykułu, zestaw mulczujący (akcesorium) ¹⁰	547 55 58-01
Nr artykułu, lewy nóż mulczujący (akcesorium) ¹¹	537 67 43-08
Nr artykułu, prawy nóż mulczujący (akcesorium) ¹²	537 67 44-08



OSTRZEŻENIE: Należy używać wyłącznie zespołów tnących wymienionych w niniejszej instrukcji. Użycie zespołu tnącego bez homologacji do tego urządzenia może powodować wyrzucanie przedmiotów z dużą prędkością i doprowadzić do poważnych obrażeń ciała.

Punkty kontrolne	
Równoległość zespołu tnącego przy ustawieniu wysokości koszenia w położeniu 1	5–10 mm / 0,197–0,394"

⁷ Emisję hałasu do otoczenia zmierzono jako moc akustyczną (L_{WA}), zgodnie z dyrektywą Rady 2000/14/WE.

⁸ Poziom ciśnienia akustycznego zgodnie z normą EN ISO 5395. Odnotowane dane dla ciśnienia akustycznego mają typowe rozproszenie statystyczne (odchylenie standardowe) w wysokości 3,0 dB (A).

⁹ Poziom wibracji zgodnie z normą EN ISO 5395. Odnotowane dane dla poziomu wibracji mają typowy rozkład statystyczny (odchylenie standardowe) w wysokości 1,5 m/s² (kolo kierownicy) oraz 1,5 m/s² (fotel).

¹⁰ Zestaw mulczujący zawiera noże, wkładkę mulczującą i części do montażu.

¹¹ Noża należy używać wyłącznie z kompletnymi częściami zestawu mulczującego z zestawu 547 55 58-01.

¹² Noża należy używać wyłącznie z kompletnymi częściami zestawu mulczującego z zestawu 547 55 58-01.

Punkty kontrolne	
Kontrola wysokości koszenia w położeniu 1	25 ± 2 mm / 0,98 ± 0,079"

Zatwierdzone akumulatory

Do tego produktu należy używać tylko oryginalnych akumulatorów .

Akumulator	EM-5240Li
Numer produktu	598 84 43-01
Typ	Litowo-jonowy
Pojemność akumulatora, Ah	38,5
Napięcie znamionowe, V	50.4
Masa, kg/lb	17/38

Zatwierdzone ładowarki

Ładowarka	PS300C (w zestawie)	PS900C (opcja)
Napięcie wejściowe, V	220–240	220–240
Prąd wejściowy, A	1,8	4,5
Częstotliwość, Hz	50	50
Moc, W	300	900
Napięcie wyjściowe, V	58	58
Prąd wyjściowy, A	5,3	15,5

Serwis

Wykonywać coroczny przegląd w autoryzowanym centrum serwisowym, aby upewnić się, że produkt pracuje bezpiecznie i wydajnie w ciągu sezonu. Najlepszy czas na wykonanie serwisu lub remontu maszyny to okres poza sezonem.

W przypadku złożenia zamówienia na części zamienne należy podać odpowiednie informacje, takie jak rok zakupu, model, typ i numer seryjny.

Należy używać wyłącznie oryginalnych części zamiennych.

Deklaracja zgodności

Deklaracja zgodności UE

Firma Husqvarna AB, SE 561 82 Huskvarna,
SZWECJA, tel. +46 36 146500, deklaruje z pełną
odpowiedzialnością, że przedstawiony produkt:

Opis	Kosiarka samojezdna
Marka	Husqvarna
Typ/model	TC 100i
Identyfikacja	Numer seryjny datowany na 2023 i późniejsze

spełnia wszystkie wymogi określone w odpowiednich
dyrektywach i przepisach UE:

Dyrektywa/przepis	Opis
2006/42/WE	„maszynowa”
2014/30/UE	„dotycząca zgodności elektromagnetycznej”
2000/14/WE	„dotycząca emisji hałasu do środowiska”
2011/65/UE	„dotycząca ograniczenia użycia niektórych substancji niebezpiecznych w sprzęcie elektrycznym i elektronicznym”

oraz został zaprojektowany zgodnie z następującymi
normami i specyfikacjami technicznymi: EN
ISO 12100:2010, EN ISO 5395-1:2013+A1:2018,
EN ISO 5395-3:2013+A1:2017+A2:2018, EN
62841-1:2015/AC:2015/A11:2022, EN ISO
14982:2009, EN 61000-6-2:2005, EN
61000-6-3:2007+A1:2011+AC:2012, EN 50665:2017,
EN IEC 63000:2018.

Jednostka notyfikowana: 0197, TÜV Rheinland LGA
Products GmbH, Tillystrasse 2, 90431 Nürnberg,
Germany potwierdza zgodność z Dyrektywą rady
2000/14/WE, procedura oceny zgodności: Załącznik VI.

Dalsze informacje dotyczące emisji hałasu, patrz *Dane
techniczne na stronie 83*.

Huskvarna, 2024-01-30

Claes Losdal, Szef ds. Rozwoju Produkcji/Produkty
ogrodowe, Husqvarna AB

Osoba odpowiedzialna za dokumentację techniczną



Obsah

Úvod.....	87	Odstraňování problémů.....	117
Bezpečnost.....	91	Přeprava, skladování a likvidace.....	122
Montáž.....	98	Technické údaje.....	125
Provoz.....	102	Servis.....	127
Údržba.....	108	Prohlášení o shodě.....	128

Úvod

Předprodejní servis a objednáací čísla

obdrželi podepsanou kopii dokumentu o předprodejním servisu.

Povšimněte si: U tohoto výrobku byl proveden předprodejní servis. Ujistěte se, že jste od prodejce

Kontaktní informace servisního pracovníka:	
Tento návod k používání náleží k výrobku s následujícím objednáacím/výrobním číslem:	
/	
Motor:	

Popis výrobku

Tento výrobek je zahradní traktor s žacími ústrojími mezi přední a zadní osou. Výrobek je napájen z baterie a má nainstalovanou baterii.

Zamýšlené použití

Tento výrobek je určen k sečení trávy na soukromých zahradách se sklonem maximálně 10°. Nesmí se používat ve veřejných parcích, na sportovištích, farmách ani v lese. Chcete-li používat výrobek k jiným činnostem, instalujte volitelné příslušenství. Výrobek použijte výhradně s příslušenstvím, které doporučuje výrobce. Pro další informace se obraťte na schválený servis.

Jiné použití výrobku je považováno za nesprávné použití. Bude mít za následek zneplatnění záruky a odmítnutí odpovědnosti na straně výrobce za škody způsobené uživateli nebo třetím stranám.

Seznamte se s místními předpisy pro provoz sekaček na trávu.

Pojištění výrobku

Pro svůj nový výrobek byste měli mít pojistné krytí. Pokud si nejste jisti, promluvte si se svou pojišťovnou. Doporučujeme komplexní pojištění, které zahrnuje třetí stranu, požár, poškození, krádež a odpovědnost.

Popis výrobku

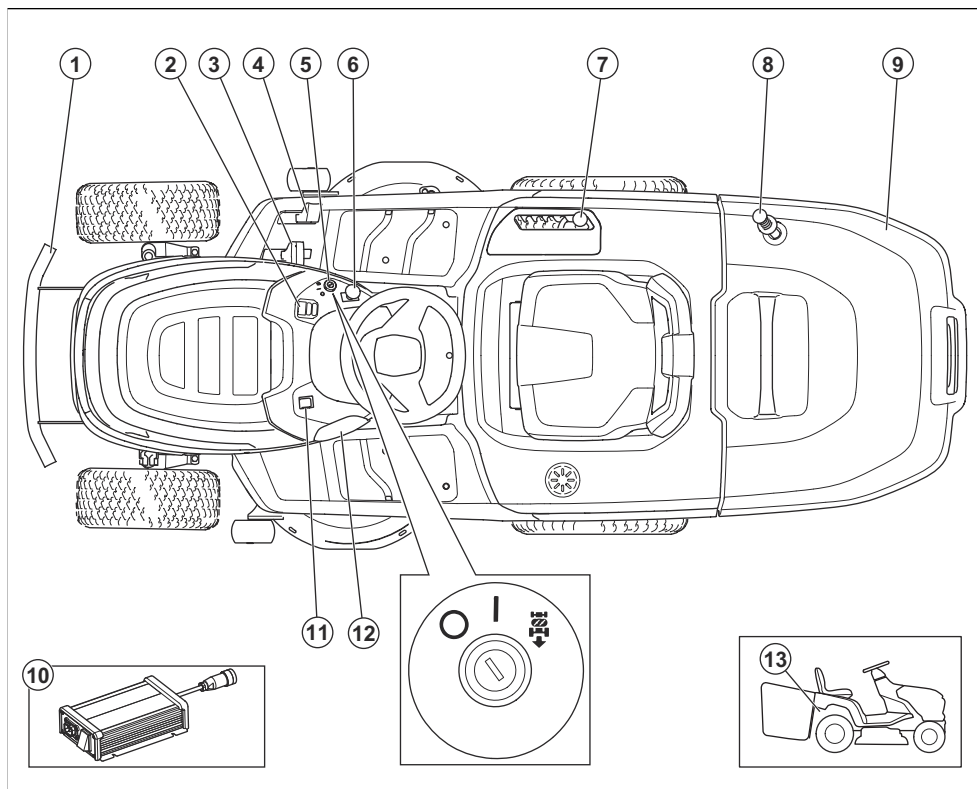

1. Přední nárazník
2. Displej
3. Pedál pro jízdu vpřed
4. Pedál pro jízdu vzad
5. Vypínač
6. Tlačítko PTO
7. Páka pro nastavení výšky sečení
8. Páka koše na trávu
9. Koš na trávu
10. Nabíječka baterií
11. Spínač světel
12. Zásuvka pro nabíječku
13. Páka pro aktivaci nebo deaktivaci elektrické parkovací brzdy

Popis displeje

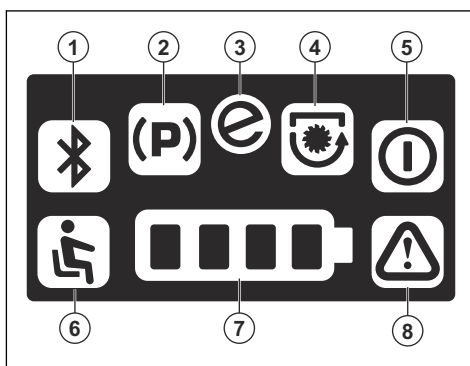

1. Nepoužívá se v tomto výrobku
2. Kontrolka parkovací brzdy
3. Kontrolka funkce SavE
4. Kontrolka zapojených nožů

5. Kontrolka pohotovostního režimu
6. Kontrola přítomnosti obsluhy (OPC)
7. Kontrolka stavu nabití baterie
8. Varovná kontrolka

Husqvarna Connect

Návod k používání a další informace o výrobku najdete v aplikaci Husqvarna Connect. Husqvarna Connect je bezplatná aplikace pro mobilní zařízení. Další informace naleznete v části *Jak začít používat aplikaci Husqvarna Connect na strani 102.*

Kontrola přítomnosti obsluhy (OPC)

Kontrola přítomnosti obsluhy se aktivuje poté, co se obsluha zvedne ze sedadla. Hnací motor se zastaví. Motory žacího ústrojí se zastaví, pokud jsou nože aktivovány. Další informace jsou uvedeny v části *Provozní podmínky na strani 95.*

Kontrola přítomnosti koše na trávu

Výrobek je vybaven kontrolou přítomnosti koše na trávu, která se aktivuje, když je nainstalovaný koš na trávu nebo jiné příslušenství. Nože se zastaví, pokud je koš na trávu nebo jiné příslušenství demontováno. Viz část *Provozní podmínky na strani 95.*

Pracovní světlo

Výrobek je vybaven pracovním světlem. Stisknutím vypínače pracovní světlo rozsvítíte (A) nebo zhasnete (B).

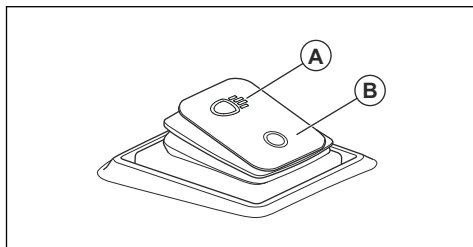

Symbole na výrobku



VAROVÁNÍ: Tento výrobek může být nebezpečný a způsobit obsluze či dalším osobám vážné zranění. Buďte opatrní a výrobek používejte správně.



Pečlivě si prostudujte návod k použití a ujistěte se, že pokynům rozumíte, než tento výrobek budete používat.



Před prováděním údržby výrobku vyjměte klíček z vypínače.



Automatická parkovací brzda



Aktivujte elektrickou parkovací brzdu.



Deaktivujte elektrickou parkovací brzdu.



Vypnuto



Zapnuto

START

Spuštění režimu pohonu.



Výška sečení



Systém pro zpětný chod (ROS)



Dozadu



Dopředu



Zapnutí/vypnutí pracovních světel



Vždy používejte ochranu sluchu.



Nože jsou odpojené.



Nože jsou zapojené.



Udržujte části těla v bezpečné vzdálenosti od rotujících částí.



Udržujte části těla v bezpečné vzdálenosti od rotujících nožů.



Pozor na odmrštěné a odražené předměty.



Nesekejte trávu napříč svahem. Nesekejte trávu na svahu se sklonem větším než 10°.



Nebezpečí převrácení



Než začnete couvat, podívejte se dozadu.



Nikdy na výrobku ani vybavení nepřevázejte žádné osoby.



Udržujte dostatečnou vzdálenost od osob v okolí.



Nestoupat



Max. povolené svislé zatížení na tažné zařízení je uvedeno v části *Technické údaje na strani 125* a na štítku.



Max. povolené vodorovné zatížení na tažné zařízení je uvedeno v části *Technické údaje na strani 125* a na štítku.



Baterii se nepokoušejte opravit. Obrátte se na autorizovaný servis Husqvarna.



Štítek s emisemi hluku do okolí podle směrnic a předpisů Evropské unie a Spojeného království a nařízení o regulaci hluku v australském Novém Jižním Walesu „Protection of the Environment Operations (Noise Control) Regulation 2017“. Garantovaná hladina akustického výkonu tohoto výrobku je uvedena v části *Technické údaje na strani 125* a na štítku.



Skenovatelný kód



Výrobek odpovídá příslušným směrnicím ES.



Tento výrobek vyhovuje platným předpisům Spojeného království.

Povšimněte si: Další symboly/štítky na výrobku se vztahují k zákonným požadavkům specifickým pro daný trh.

Štítek na výrobku



NEBEZPEČÍ – Udržujte ruce a nohy z dosahu.

Poškození výrobku

Neneseme odpovědnost za poškození výrobku, pokud:

- byl výrobek nesprávně opraven.
- byl výrobek opraven pomocí součástí od jiného výrobce nebo součástí, které nejsou výrobcem schváleny.
- má výrobek příslušenství od jiného výrobce nebo příslušenství, které není výrobcem schváleno.
- výrobek nebyl opraven ve schváleném servisním středisku nebo schváleným odborníkem.

Bezpečnost

Definice týkající se bezpečnosti

Varování, upozornění a poznámky slouží jako upozornění na specifické důležité části návodu.



VÝSTRAHA: Používá se v případě nebezpečí úrazu nebo usmrcení obsluhy nebo okolních osob, pokud nejsou dodrženy pokyny uvedené v této příručce.



VAROVÁNÍ: Používá se v případě nebezpečí poškození výrobku, dalších materiálů či škod na majetku v blízkém okolí, pokud nejsou dodrženy pokyny uvedené v této příručce.

Povšimněte si: Používá se k poskytnutí dalších informací, které jsou nezbytné v dané situaci.

Obecná bezpečnostní upozornění k výrobku



VÝSTRAHA: Prohlédněte si všechny bezpečnostní pokyny, pokyny, ilustrace a technické údaje dodané s tímto výrobkem. Při nedodržení některého z pokynů uvedených níže může dojít k úrazu elektrickým proudem, požáru nebo vážnému poranění.

Uložte si veškerá upozornění a pokyny pro použití v budoucnu. Termín „výrobek“ v upozorněních označuje přístroj napájený ze sítě (kabelem) nebo napájený baterií (bezdrátový).

Bezpečnost pracovního prostoru

- **Udržujte pracovní prostor čistý a dobře osvětlený.** Přeplněné či tmavé prostory nahrávají nehodám.

- **Nepoužívejte produkt ve výbušném prostředí, například v přítomnosti hořlavých kapalin, plynů či prachu.** Výrobek vytváří jiskry, které mohou zapálit prach nebo výpary.
- **Při práci s výrobkem musí být děti i okolostojící osoby v dostatečné vzdálenosti.** Rozptýlení může způsobit, že ztratíte kontrolu nad nástrojem.

Osobní bezpečnost

- **Při práci s výrobkem dávejte pozor, sledujte, co děláte, a používejte zdravý rozum.** Výrobek nepoužívejte, pokud jste unaveni nebo jste pod vlivem drog, alkoholu či léků. Při práci s výrobkem stačí okamžitá nepozornost a následkem může být vážný úraz.
- **Používejte osobní ochranné pomůcky. Vždy používejte ochranu zraku.** Ochranné vybavení, např. protiprachová maska, neklouzavá ochranná obuv, přilba nebo ochrana sluchu, použité správným způsobem snižují nebezpečí úrazu.
- **Zabraňte náhodnému spuštění. Před připojením ke zdroji napájení nebo vložením baterií, zvednutím nebo přenášením výrobku se přesvědčte, že je vypínač v poloze vypnuto.** Přenášení výrobku s prstem na spínači nebo připojování výrobku se zapnutým spínačem ke zdroji napětí zvyšuje riziko nehody.
- **Před zapnutím výrobku odstraňte jakékoliv seřizovací nebo dotahovací klíče.** Klíč ponechaný na rotující části výrobku může způsobit úraz.
- **Nenatahujte se příliš daleko. Neustále pevně stůjte a držte rovnováhu.** Budete tak mít lepší kontrolu nad výrobkem v neočekávaných situacích.
- **Noste vhodný oděv. Nenoste volné oblečení ani šperky. Udržujte vlasy a oděv mimo dosah pohyblivých částí.** Pohyblivé části mohou zachytit volný oděv, šperky nebo dlouhé vlasy.
- **Pokud jsou zařízení přizpůsobena pro připojení odsavačů a lapačů prachu, musí být připojena a správně použita.** Použitím lapačů prachu snižujete rizika spojená s výskytem prachu.

- **Nedovoďte, aby rutina nabytá častým používáním výrobku způsobila, že začnete být neopatrní a budete ignorovat bezpečnostní zásady při zacházení s výrobkem.** Neopatrný úkon může způsobit vážné zranění ve zlomku sekundy.

Použití výrobku a péče o výrobek

- **Výrobek nepřetěžujte. Používejte výrobek, který je pro danou aplikaci určený.** Takový výrobek vykoná práci lépe, bezpečněji a rychleji, pro kterou byl navržen.
- **Výrobek nepoužívejte, pokud nefunguje přepínač pro zapnutí a vypnutí.** Každý výrobek, který nelze ovládat přepínačem, je nebezpečný a musí být opraven.
- **Před jakýmkoli nastavováním, výměnou příslušenství nebo uložením elektrického nástroje odpojte zástrčku od napájení nebo z výrobku vytáhněte baterie, pokud je to možné.** Taková preventivní bezpečnostní opatření snižují riziko náhodného spuštění výrobku.
- **Nepoužívaný výrobek ukládejte mimo dosah dětí a nedovoďte, aby s ním pracovaly osoby, které ho dobře neznají nebo si nepřečetly tento návod k použití.** Výrobky jsou v rukou neproškolených uživatelů nebezpečné.
- **Provádějte údržbu výrobku a příslušenství. Kontrolujte chybné zarovnání nebo spojení pohyblivých částí, poškození jakýchkoli částí nebo jiné stavy, které mohou ovlivnit provoz výrobku. Pokud je výrobek poškozen, nechte ho před použitím opravit.** Mnohé nehody jsou způsobeny špatnou údržbou výrobků.
- **Udržujte řezací nástroje ostré a čisté.** Správně udržované řezací nástroje s ostrým ostřím jsou méně náchylné k „zakousnutí“ a snadněji se ovládají.
- **Používejte výrobek, příslušenství a další části podle těchto pokynů. V úvahu je třeba brát pracovní podmínky a prováděnou práci.** Použití výrobku k jinému účelu, než pro který je určen, může mít za následek vznik nebezpečné situace.
- **Rukojeti a uchopovací plochy udržujte suché, čisté a bez zbytků oleje a maziva.** Kluzké rukojeti a uchopovací plochy neumožňují bezpečné ovládání a v neočekávaných situacích může dojít ke ztrátě kontroly.

Použití nástrojů napájených z baterie a péče o ně

- **Baterii dobíjejte pouze nabíječkou specifikovanou výrobcem.** Použití nabíječky vhodné pro jeden typ baterie může pro jiný typ baterie představovat nebezpečí vzniku požáru.
- **Výrobky používejte pouze s příslušnými speciálními bateriovými moduly.** Při použití jakékoli jiné baterie hrozí riziko úrazu a požáru.
- **Když baterii nepoužíváte, udržujte ji stranou od kovových předmětů, např. kancelářských sponek,**

mincí, klíčů, hřebíků, šroubů nebo jiných malých kovových předmětů, které by mohly spojit kontakty baterie. Při zkratování kontaktů baterie může dojít k popáleninám nebo k požáru.

- **V nevhodných podmínkách může dojít k vytečení kapaliny z baterie. Vyvarujte se kontaktu s kapalinou. Pokud dojde k náhodnému kontaktu, opláchněte postižené místo vodou. Při zasažení očí kapalinou vyhledejte lékařskou pomoc.** Kapalina vyteklá z baterie může způsobit podráždění nebo popáleniny.
- **Nepoužívejte poškozenou nebo upravenou baterii nebo výrobek.** Poškozené nebo upravené baterie mohou vykazovat neočekávané chování vedoucí k požáru, výbuchu nebo nebezpečí poranění.
- **Nevystavuje baterii ani nástroj ohni a nadměrným teplotám.** Oheň nebo teploty nad 130 °C mohou vyvolat explozi.
- **Dodržujte veškeré pokyny k nabíjení a nenabíjejte baterii ani nástroj mimo rozsah teplot uvedený v pokynech.** Nesprávné nabíjení nebo nabíjení při teplotách mimo uvedený rozsah může mít za následek poškození baterie a zvýšené nebezpečí požáru.

Servis

- **Servis výrobku smí provádět pouze kvalifikovaná osoba za použití identických náhradních součástí.** To zajistí udržení bezpečnosti výrobku.
- **Nikdy neprovádějte servis poškozených baterií.** Servis baterií smí provádět pouze výrobce nebo autorizovaný servis.

Obecné bezpečnostní pokyny



VÝSTRAHA: Tento výrobek může amputovat ruce a nohy a odmršťovat předměty. Nedodržení bezpečnostních pokynů může vést k vážnému zranění nebo usmrcení.



VÝSTRAHA: Nepokračujte v používání výrobku, pokud je poškozené řezací zařízení. Poškozené řezací zařízení může odmrstit předměty, kterou mohou způsobit vážné zranění nebo usmrcení. Poškozené nože ihned vyměňte.



VÝSTRAHA: Tento výrobek vytváří během provozu elektromagnetické pole. Toto pole může za určitých okolností narušovat funkci aktivních či pasivních implantovaných lékařských přístrojů. Za účelem snížení rizika možného zranění nebo smrtelného úrazu doporučujeme osobám s implantovanými lékařskými přístroji poradit se před použitím výrobku s lékařem

a s výrobcem implantovaného lékařského přístroje.



VÝSTRAHA: Před použitím výrobku si přečtěte následující varování.

- Buďte stále opatrní a používejte zdravý rozum. Vyhněte se všem situacím, o kterých se domníváte, že jsou nad vaše možnosti. Pokud si nejste jisti, jak provozovat tento výrobek po přečtení návodu k používání, obraťte se na odborníka.
- Před spuštěním výrobku je nutné, abyste si pozorně přečetli návod k používání a pokyny na výrobku a porozuměli všem uvedeným informacím.
- Naučte se bezpečně používat výrobek a jeho ovládací prvky a naučte se výrobek rychle vypnout.
- Naučte se identifikovat bezpečnostní štítky.
- Nikdy neupravujte výrobek a nepoužívejte jej, pokud je možné, že jej upravil někdo jiný.
- Udržujte výrobek čistý, aby bylo zajištěno, že jsou značky a nálepky čitelné.
- Mějte na paměti, že obsluha je odpovědná za nehody a škody vzniklé jiným osobám nebo na jejich majetku.
- Nedávejte ruce ani nohy do blízkosti otáčejících se dílů.
- Nedávejte ruce ani nohy pod výrobek.
- Vždy udržujte bezpečný odstup od otvoru pro výhoz.
- Při provozu výrobku na šterkovém povrchu vždy zastavte nože.
- Nepoužívejte žací ústrojí, pokud koš na trávu, vyhazovací kanál nebo jiná bezpečnostní zařízení chybí nebo jsou vadná.
- Když nesečete, vždy deaktivujte nože.
- Nepoužívejte žací ústrojí k sečení listů nebo jiných nežádoucích materiálů, které mohou způsobit nánosy nečistot.
- Nepřepravujte žádné osoby. Výrobek musí používat pouze jedna osoba.

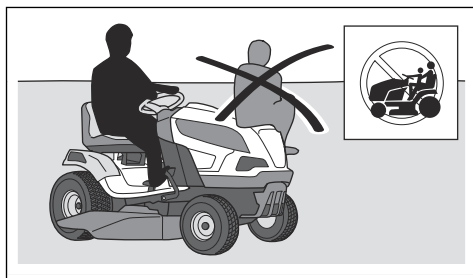

- Nenechávejte výrobek stát bez dozoru se zapnutým napájením. Před opuštěním výrobku vždy zastavte nože, ujistěte se, že je aktivovaná parkovací brzda, vypněte motor a vyjměte klíček z vypínače.

- Výrobek používejte pouze za denního světla nebo za jiných dobrých světelných podmínek. Udržujte výrobek v bezpečné vzdálenosti od děr a dalších terénních nerovností. Uvědomte si další možná rizika.
- Nepoužívejte výrobek za nepříznivého počasí (např. za mlhy, deště, ve vlhkém nebo mokřem prostředí, za silného větru, velmi nízkých teplot, bouřky atd.).
- Najděte si a označte velké kameny a další pevné předměty, abyste do nich nenarazili.
- Odstraňte z prostoru předměty, jako jsou kameny, hračky, dráty apod., které by mohly být zachyceny nebo odmrštěny noží.

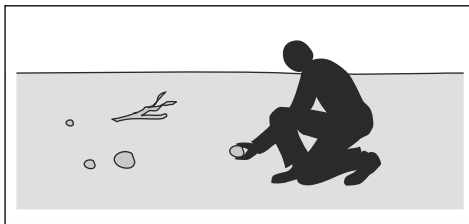

- Nenechte děti ani jiné osoby neoprávněně obsluhovat tento výrobek, aby jej používaly nebo na něm prováděly údržbu. Věk obsluhy může být upraven místními zákony.
- Zajištěte, aby se při spuštění výrobku, zapínání pohonu nebo během jízdy nikdo nenacházel v blízkosti výrobku.
- Pokud sečete v blízkosti silnice nebo přejíždíte silnici, sledujte dopravní situaci.
- Nikdy výrobek nepoužívejte, když jste unaveni, pod vlivem alkoholu či jiných drog nebo když užíváte léky, které mohou negativně ovlivnit váš zrak, odhad, koordinaci nebo úsudek.
- Buďte opatrní při umístění výrobku na přívěs nebo nákladní vozidlo a vykládání z přívěsu nebo nákladního vozidla.
- Výrobek vždy zaparkujte na rovném povrchu s vypnutým napájením.
- Před čištěním nebo údržbou výrobku ho vypněte a ujistěte se, že se všechny součásti zastavily.
- Před demontáží koše na trávu nebo odstraněním ucpaní ve vyhazovacím kanálu vypněte výrobek a ujistěte se, že se všechny součásti zastavily.
- Před uložením do skladovacího prostoru nechte výrobek vychladnout.

Bezpečnostní pokyny ohledně dětí



VÝSTRAHA: Před použitím výrobku si přečtěte následující varování.

- Nebudete-li dbát na bezpečnost dětí v blízkosti výrobku, může dojít k vážným nehodám. Stroje a sečení trávy děti často přitahují. Je velmi

pravděpodobné, že děti nezůstanou na místě, kde jste je naposledy viděli.

- Udržujte děti mimo prostor, který má být posečen. Zajistěte, aby na děti dohlížela dospělá osoba.
- Sledujte okolí a vypněte stroj, pokud děti vstoupí do pracovní oblasti. Velmi opatrně postupujte v blízkosti rohů, keřů, stromů nebo dalších objektů, které vám mohou bránit ve výhledu.
- Před sečením a během sečení při couvání se dívejte dozadu a dolů, aby bylo zajištěno, že nejsou v blízkosti výrobku malé děti.
- Nevozte děti na výrobku. Mohou spadnout a vážně se zranit nebo mohou bránit v bezpečném manévrování se strojem.
- Nedovolte dětem používat výrobek.

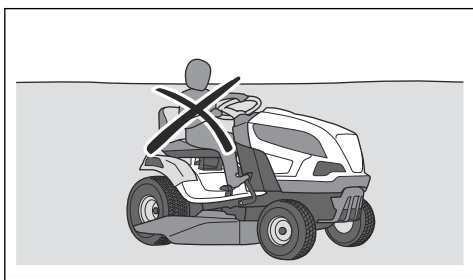

Bezpečnostní pokyny týkající se baterií



VÝSTRAHA: Před použitím výrobku si přečtěte následující varování.

Obecně:

- Pozorně si přečtěte všechna bezpečnostní upozornění a pokyny. Následkem nedodržení upozornění a pokynů může dojít k úrazu elektrickým proudem, požáru nebo vážnému zranění.
- Veškeré instalace a opravy světle pouze autorizovanému servisu. Nikdy se nepokoušejte instalovat nebo opravit baterie.
- Pravidelně kontrolujte, zda jsou baterie nepoškozené. Poškozené nebo upravené baterie mohou vykazovat neočekávané chování vedoucí k požáru, výbuchu nebo nebezpečí poranění. Poškozené baterie nikdy neopravujte ani neotvírejte.
- Poškozená baterie může způsobit výbuch a zranění. Pokud je baterie deformovaná nebo poškozená, nepoužívejte výrobek a obraťte se na schválený servis Husqvarna.
- Baterie nerozebírejte, neotvírejte a nerozřezávejte.
- Nevystavujte baterie mechanickým nárazům.
- Články ani baterie nevystavujte horku ani ohni. Neskladujte na přímém slunečním světle.
- Baterie se nesmí zkratovat. Neskladujte baterie ve skladovacím prostoru, kde by se mohly vzájemně

zkratovat nebo by mohly být zkratovány jinými kovovými předměty.

- Zabraňte kontaktu součástí baterie s pokožkou a očima. Pokud k takovému kontaktu dojde, omyjte postižené místo dostatečným množstvím vody a vyhledejte lékařskou pomoc.
- Nepoužívejte baterii, která není určena pro použití s výrobkem.
- Nepoužívejte v zařízení články různých výrobců, kapacity, rozměrů nebo typů.
- Články či baterie uchovávejte mimo dosah dětí.
- Udržujte baterii čistou a suchou.
- Baterii použijte pouze k účelu, ke kterému je určena.

Baterie 48 V:

- Baterie 48 V Husqvarna se používají výhradně jako zdroj napájení pro akumulátorové výrobky se sedící obsluhou Husqvarna. Aby nemohlo dojít ke zranění, nesmí být baterie používána jako zdroj napájení pro jiná zařízení.
- Nikdy nepoužívejte baterie nebo zařízení, které jsou vadné, upravené nebo poškozené.
- Nikdy se nepokoušejte upravit ani opravit zařízení nebo baterie. Veškeré opravy světle pouze autorizovanému servisu.

Bezpečnostní pokyny pro provoz



VÝSTRAHA: Před použitím výrobku si přečtěte následující varování.

- Před sečením a během sečení při couvání se dívejte za sebe a dolů. Dávejte pozor na velké i malé překážky.
- Před zatočením snižte rychlost.
- Před přejezdem ploch, které se nesekají, zastavte nože.



VAROVÁNÍ: Před použitím výrobku si přečtěte následující upozornění.

- Okolo kamenů a jiných větších objektů se pohybujte opatrně a zajistěte, aby do nich nože nenarazily.
- Nejezděte s výrobkem přes předměty. Vypněte a zkontrolujte výrobek a žací ústrojí, pokud jste přejeli přes objekt nebo do něj narazili. V případě potřeby před opětovným spuštěním proveďte opravy.

Osobní ochranné prostředky



VÝSTRAHA: Před použitím výrobku si přečtěte následující varování.

- Při použití výrobku je nutné používat schválené osobní ochranné prostředky. Osobní ochranné prostředky nemohou zcela eliminovat nebezpečí

úrazu, ale v případě nehody pomáhají snížit míru poranění. Požádejte prodejce, aby vám pomohl vybrat správné vybavení.

- Vždy používejte schválenou ochranu sluchu. Dlouhodobé vystavování působení hluku může vést k trvalému poškození sluchu.
- Používejte odolnou obuv s protiskluzovou podrážkou. Doporučujeme používat obuv s ocelovými špičkami. Nepoužívejte otevřenou obuv ani nepracujte naboso.

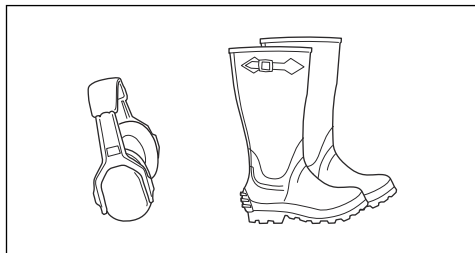

- Při určitých činnostech použijte ochranné rukavice, například při nasazování, prohlídce nebo čištění žacího ústrojí.
- Nenoste volné oblečení, šperky a další předměty, které by se mohly zachytit v pohybujících se dílech.
- Mějte poblíž lékárníčku a hasicí přístroj.

Bezpečnostní zařízení na produktu



VÝSTRAHA: Před použitím výrobku si přečtěte následující varování.

- Nepoužívejte výrobek s poškozenými bezpečnostními zařízeními nebo se zařízeními, která nefungují správně. Pravidelně kontrolujte bezpečnostní zařízení. Pokud jsou bezpečnostní zařízení poškozená, obraťte se na servis Husqvarna.
- Neprovádějte úpravy na bezpečnostním zařízení. Nepoužívejte výrobek, pokud nejsou ochranné desky, ochranné kryty, bezpečnostní spínače nebo další ochranné prostředky připevněné nebo pokud jsou poškozené.

Kontrola vypínače

1. Odpojte nabíjecí kabel baterie.

2. Otočte vypínač do polohy I. Ujistěte se, že se na displeji rozsvítí všechny používané kontrolky LED.

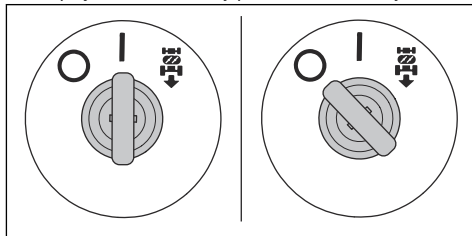

3. Otočte vypínač do polohy O. Zkontrolujte, zda se výrobek okamžitě zastaví a kontrolky LED na displeji zhasnou.

Kontrola systému pro zpětný chod (ROS)

Pokud systém pro zpětný chod (ROS) nefunguje správně, obraťte se na schválený servis.

1. Nastartujte výrobek. Další informace jsou uvedeny v části *Spuštění výrobku na strani 105*.
2. Zapojte žací ústrojí. Další informace jsou uvedeny v části *Zapojení a odpojení žacího ústrojí na strani 105*.
3. Když je vypínač v poloze I (A), sešlápněte pedál pro jízdu vzad. Při sešlápnutí pedálu pro jízdu vzad se nože musí zastavit.

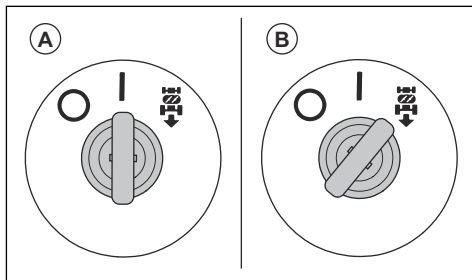

4. Odpojte žací ústrojí.
5. Otočte vypínač do polohy zapnutého systému ROS (B).
6. Znovu zapněte žací ústrojí.
7. Když je vypínač v poloze zapnutého systému ROS, sešlápněte pedál pro jízdu vzad. Při sešlápnutí pedálu pro jízdu vzad se nože nesmí zastavit.

Provozní podmínky

- Režim pohonu lze spustit pouze tehdy, když je pohon nožů odpojený.
- Režim pohonu lze spustit pouze tehdy, když jsou pedál pro jízdu vpřed a pedál pro jízdu vzad v neutrální poloze.
- Režim pohonu lze spustit pouze tehdy, když je aktivována elektrická parkovací brzda.

- Výrobek může pracovat v režimu zpětného chodu se zapojeným žacíím ústrojím, pouze pokud je zapnutý systém ROS.
- Pohon nožů může pracovat pouze tehdy, když obsluha sedí na sedadle.
- Pohon nožů může fungovat pouze v případě, že je nainstalován koš na trávu nebo jiné příslušenství.

Kontrola provozních podmínek

Kontrolujte provozní podmínky každý den.

1. Ujistěte se, že nelze spustit režim pohonu, když je pohon nožů zapojený.
2. Ujistěte se, že nelze spustit režim pohonu, když sešlápnete pedál pro jízdu vpřed nebo pedál pro jízdu vzad.
3. Ujistěte se, že nelze spustit režim pohonu, když je elektrická parkovací brzda deaktivovaná.
4. Ujistěte se, že se pohon nožů zastaví, když je žací ústrojí zapojené a zvednete se ze sedadla.
5. Sejměte koš na trávu nebo jiné příslušenství a zkuste spustit pohon nožů. Ujistěte se, že se pohon nožů nespustí.
6. Zkontrolujte systém pro zpětný chod (ROS). Další informace jsou uvedeny v části *Kontrola systému pro zpětný chod (ROS)* na strani 95.

Kontrola pedálu pro jízdu vpřed a pedálu pro jízdu vzad

1. Nastartujte výrobek. Viz část *Spuštění výrobku* na strani 105.
2. Zajistěte, aby pedály pro jízdu vpřed a vzad nebyly zablokované a bylo možné je volně ovládat.
3. Chcete-li se rozjet dopředu, pomalu sešlápněte pedál pro jízdu vpřed.
4. Brzdění se provádí uvolněním pedálu pro jízdu vpřed. Zkontrolujte, zda se při uvolnění pedálu pro jízdu vpřed aktivuje brzda.

Povšimněte si: Výrobek je vybaven automatickou brzdou, která se aktivuje při uvolnění pedálů.

5. Stejný postup proveďte u pedálu pro jízdu vzad.
6. Ujistěte se, že se výrobek nepohybuje, když jsou pedály v neutrální poloze.

Parkovací brzda



VÝSTRAHA: Pokud parkovací brzda nefunguje, výrobek se může uvést do pohybu a způsobit zranění nebo jiné škody. Zajistěte pravidelnou kontrolu a seřízení parkovací brzdy.

Další informace jsou uvedeny v části *Parkovací brzda* na strani 104.

Varovná kontrolka na displeji



VAROVÁNÍ: Pokud se rozsvítí varovná kontrolka na displeji, zastavte výrobek a postupujte podle pokynů uvedených v části *Odstraňování problémů na strani 117*.

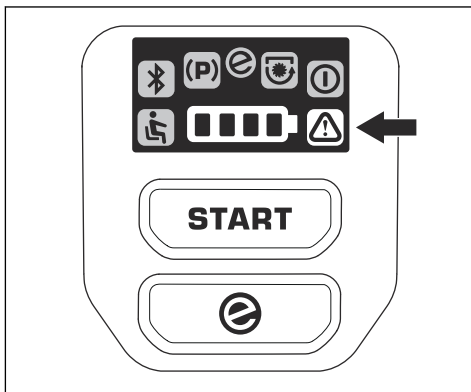

Ochranné kryty

Chybějící nebo poškozené ochranné kryty zvyšují nebezpečí poranění od pohybujících se dílů a horkých povrchů. Než začnete používat výrobek, zkontrolujte ochranné kryty. Ochranné kryty musí být správně upevněné a nesmí mít praskliny či jiná poškození. Vyměňte vadné kryty.

Sečení trávy na svazích



VÝSTRAHA: Před použitím výrobku si přečtěte následující varování.

- Při sečení trávy na svazích se zvyšuje riziko, že nebudete mít výrobek pod kontrolou a že se převrátí. Může dojít k zranění nebo smrti. Na svazích je nezbytné sekat trávu opatrně. Pokud nelze do svahu couvat nebo pokud se na něm necítíte jistě, nesekejte na něm.
- Odstraňte kameny, větve a jiné překážky.
- Sekejte po spádnici, nikoli po vrstevnici.
- Nepoužívejte výrobek na svahu se sklonem větším než 10°.

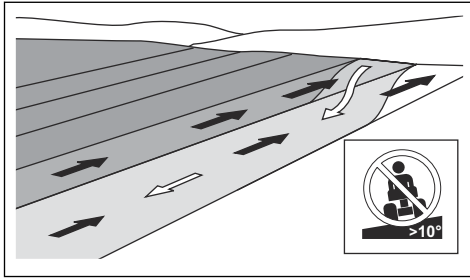

- Na svahu nestartujte ani nezastavujte.
- Na svazích se pohybujte pomalu.
- Neprovádějte náhlé změny v rychlosti a směru.
- Nezatáčejte více, než je nezbytné. Při sjíždění svahu zatáčejte pomalu a plynule. Pohybuje se malou rychlostí. Otáčejte kola opatrně.
- Sledujte terén a nepřejíždějte vyjeté koleje, díry a vyvýšeniny. Na nerovném terénu hrozí větší nebezpečí převrácení výrobku. Vysoká tráva může překážky skrýt.
- Nesekejte trávu v blízkosti okrajů, děr a příkrých břehů. Výrobek se může náhle převrátit, pokud se kola pohybují na okraji prudkého svahu nebo jámy nebo pokud kola ztratí kontakt se zemí. Pokud výrobek spadne do vody, hrozí nebezpečí utonutí.

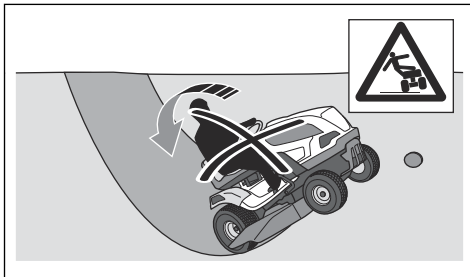

- Nesečte mokrou trávu. Je kluzká a pneumatiky mohou ztratit přilnavost a výrobek může dostat smyk.
- Nepokládejte nohu na zem při pokusu udržet výrobek více stabilní.
- Pokud je připojeno příslušenství nebo jiné předměty, které mohou zhoršit stabilitu výrobku, jezděte opatrně.
- Dodržujte doporučení výrobce ohledně zatížení kol či protizávaží.

Bezpečnost při vlečení

- Používejte pouze vlečené zařízení schválené společností Husqvarna.
- Zařízení připevněte pomocí tažné tyče.
- Nevlečte zařízení těžší, než je maximální povolená hmotnost vlečeného zařízení. Viz část *Technické údaje na strani 125*.

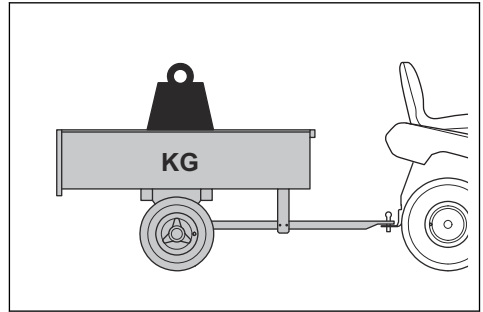

- Při vlečení zařízení se ujistěte, že se v blízkosti výrobku nenacházejí žádné další osoby.
- Buďte opatrní při tažení zařízení na svazích nebo v náročném terénu.
- Při vlečení zařízení jezděte s výrobkem nízkou rychlostí.

Bezpečnost při přepravě

- Při přepravě výrobku používejte schválené přepravní vozidlo.
- Výrobek je těžký a může způsobit zranění rozdrcením částí těla. Při nakládání a vykládání výrobku na vozidlo nebo přívěs dbejte zvýšené opatrnosti.
- Přeprava výrobku může být omezena národními nebo místními předpisy trhu.
- Za bezpečné upevnění výrobku během přepravy zodpovídá obsluha přepravního vozidla. Viz část *Bezpečné upevnění výrobku pro přepravu na strani 122*.

Bezpečnostní pokyny týkající se baterií



VÝSTRAHA: Poškozená baterie může způsobit výbuch a zranění. Pokud je baterie deformovaná nebo poškozená, obraťte se na schválený servis Husqvarna.



VÝSTRAHA: Před použitím výrobku si přečtěte následující varování.

- V blízkosti baterií používejte ochranné brýle.
- V blízkosti baterie nenoste hodinky, šperky ani jiné kovové předměty.
- Uchovávejte baterii mimo dosah dětí.
- Baterii nabíjejte v prostoru s dobrým prouděním vzduchu.
- Při nabíjení baterie zajistěte, aby nebyly hořlavé materiály blíže než 1 m.
- Použitě baterie zlikvidujte řádným způsobem. Viz *Likvidace baterie a nabíječky na strani 123*.
- Z baterie mohou vycházet výbušné plyny. V blízkosti baterie nekuřte. Udržujte baterii v bezpečné vzdálenosti od otevřeného ohně a jisker.

Bezpečnostní pokyny pro údržbu



VÝSTRAHA: Výrobek je těžký a může způsobit úraz nebo poškodit majetek nebo blízké okolí. Neprovádějte údržbu na výrobku nebo žacím ústrojí, pokud nejsou splněny následující podmínky:

- Vypínač je v poloze vypnuto (O) a klíč je vyjmutý z vypínače.
 - Výrobek je zaparkován na rovné ploše.
 - Je aktivovaná elektrická parkovací brzda.
 - Je odpojené žací ústrojí.
 - Kabel k nabíječce baterií je odpojený.
-



VÝSTRAHA: Před použitím výrobku si přečtěte následující varování.

- Pro zajištění nejlepšího výkonu a bezpečnosti pravidelně provádějte údržbu výrobku podle plánu údržby. Další informace jsou uvedeny v části *Plán údržby na straní 108*.
 - Elektrické součásti mohou způsobit úraz elektrickým proudem. Neprovádějte údržbu na baterii. Při
-

spuštěném motoru se nedotýkejte kabelů. Neprovádějte zkoušku funkce pomocí prstů.

- Nestartujte výrobek s demontovanými ochrannými kryty. Existuje vysoké nebezpečí poranění od horkých dílů nebo úrazu elektrickým proudem.
 - Před prováděním údržby výrobku jej nechte vychladnout.
 - Nože jsou ostré a mohou způsobit řezná zranění. Před manipulací s noži je omotejte ochranným materiálem nebo použijte ochranné rukavice.
-



VAROVÁNÍ: Před použitím výrobku si přečtěte následující upozornění.

- Zkontrolujte, zda jsou všechny matice a šrouby řádně utažené a zda je vybavení v dobrém stavu.
 - Vibrace spuštěného výrobku se mohou lišit od hodnoty uvedené v části *Technické údaje na straní 125*. Rozdíl je způsoben odchylkami ve způsobu používání výrobku. Pokud výrobek provozujete často nebo po delší časové intervaly, dělejte pravidelné přestávky, abyste předešli zraněním způsobeným vibracemi.
 - Výrobek byl schválen pouze se zařízeními, která dodal nebo doporučil výrobce.
-

Montáž

Úvod



VÝSTRAHA: Než začnete montovat výrobek, přečtěte si pozorně kapitulu o bezpečnosti.

Přehled montáže

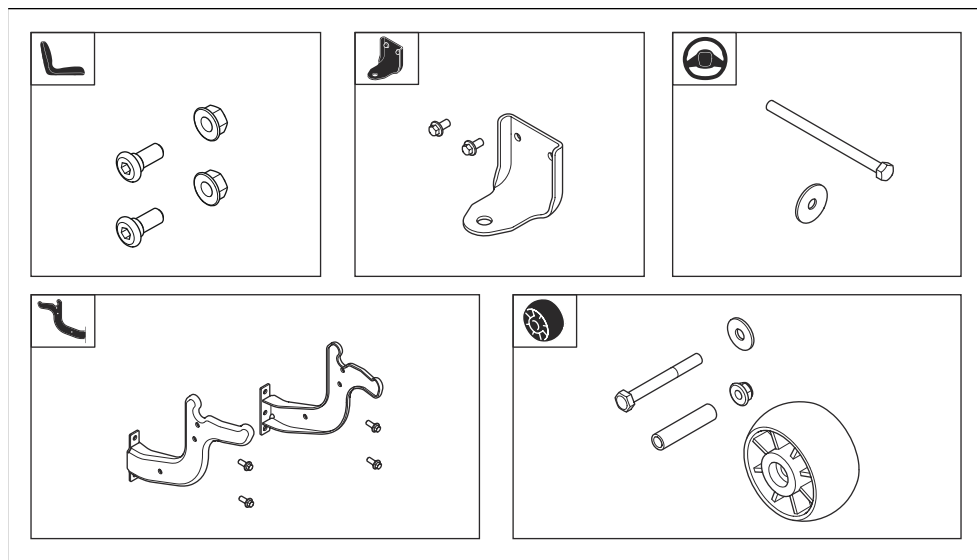

Montáž volantu

Správné upevňovací prvky pro tento úkon naleznete v části *Přehled montáže na strani 99*.

1. Nasadte kryt sloupku řízení. Kryt sloupku řízení se připevňuje pomocí pojistných západek. Zatlačte na kryt sloupku řízení, dokud nezapadne na místo.

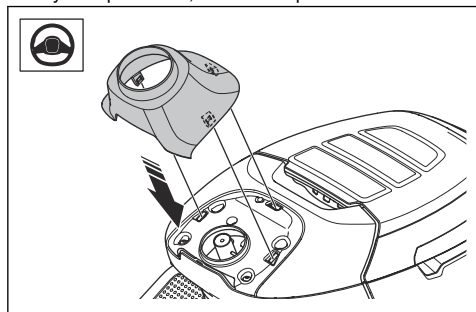

2. Nasadte volant (A) na sloupek řízení. Kolíky na sloupku řízení musí zapadnout do otvorů ve volantu.

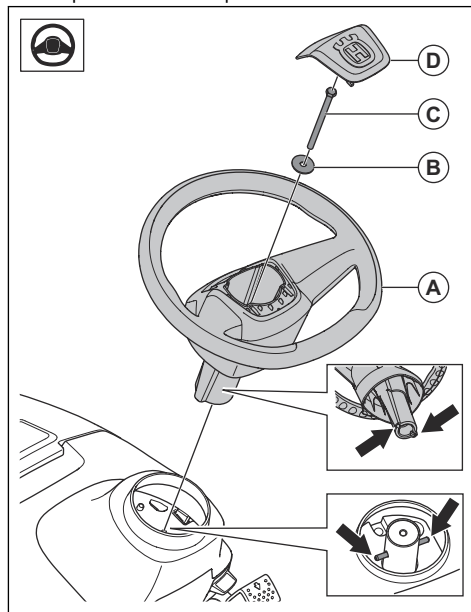

3. Namontujte podložku (B) a šroub (C). Utáhněte šroub momentem 24 Nm.

4. Namontujte středový kryt (D) na volant. Středový kryt se připevňuje pomocí pojistných západek.

Nastavení sedadla

Viz část *Přehled montáže na strani 99* se správnými upevňovacími prvky pro tento postup.

1. Přidržte sedadlo na místě a namontujte 2 šrouby (A) a 2 matice (B).

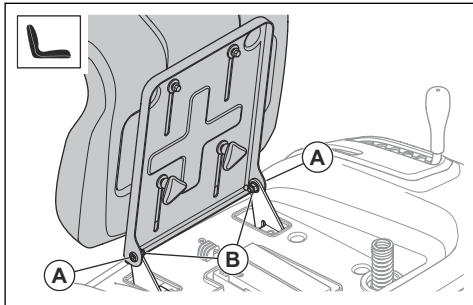

2. Zkontrolujte kontrolu přítomnosti obsluhy. Viz část *Provozní podmínky na strani 95*.



VÝSTRAHA: Nepoužívejte výrobek, pokud je kontrola přítomnosti obsluhy vadná.

Montáž distančních koleček

Viz část *Přehled montáže na strani 99* se správnými upevňovacími prvky pro tento postup.

- Namontujte distanční kolečko (A), pouzdro (B), podložku (C), šroub (D) a matici (E) do některého ze 3 otvorů.

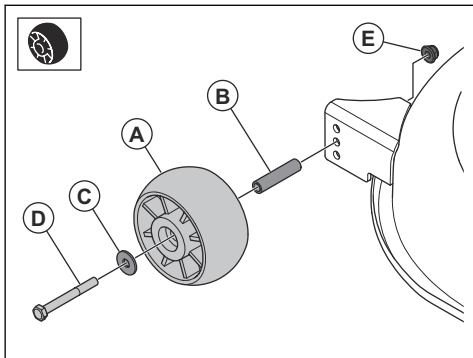

Seřízení sedadla

1. Sklopte sedadlo dopředu.

2. Povolte 2 rychloupínací knoflíky.

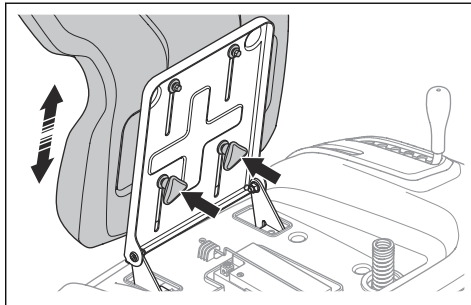

3. Posuňte sedadlo do polohy, ve které můžete sešlápnout pedály.

4. Zcela dotáhněte 2 rychloupínací knoflíky.

Instalace tažného zařízení

Viz část *Přehled montáže na strani 99* se správnými upevňovacími prvky pro tento postup.

- Namontujte tažné zařízení pomocí 2 šroubů.

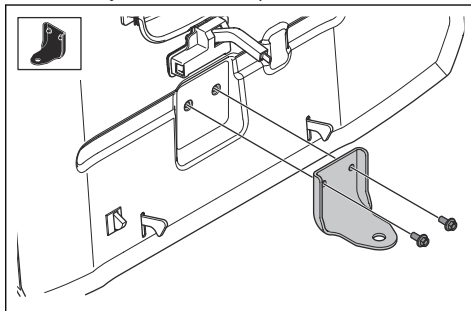

Montáž držáků koše na trávě

Viz část *Přehled montáže na strani 99* se správnými upevňovacími prvky pro tento postup.

1. Namontujte levý držák pomocí 2 šroubů.

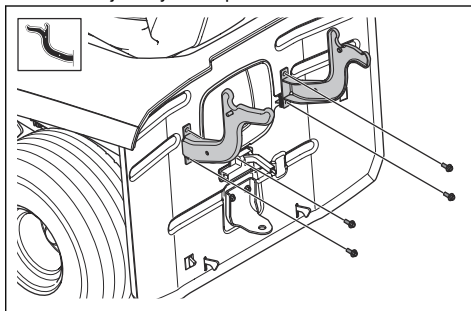

2. Namontujte pravý držák pomocí 2 šroubů.

Montáž a nastavení snímače plného koše

1. Vypněte žací ústrojí a zastavte výrobek.
2. Demontujte středový kanál. Další informace jsou uvedeny v části *Demontáž a montáž středového kanálu na strani 114*.
3. Namontujte snímač plného koše (A) pomocí 2 šroubů (B).

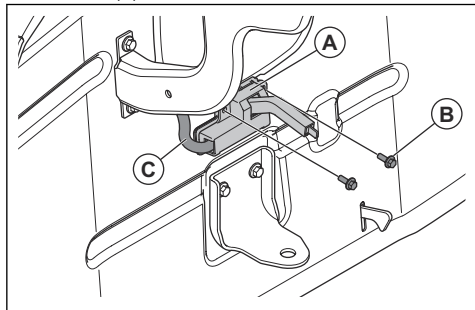

4. Připojte kabel (C). Konektor pro kabel se nachází v otvoru pro středový kanál.
5. Chcete-li seřadit snímač plného koše, zatlačte páčku dovnitř nebo ji vytáhněte ven. Pokud je tráva těžká nebo mokrá, zatlačte páčku dovnitř. Pokud je tráva suchá a není těžká, vytáhněte páčku ven.

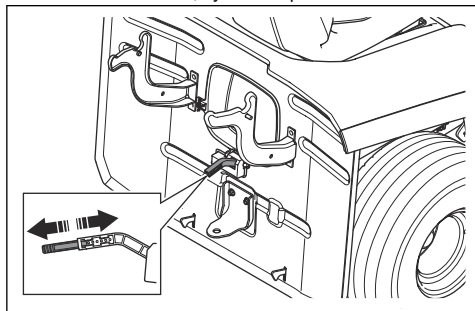

Montáž koše na trávu

1. Připevněte přední rám (A) do držáků na horním rámu (B) pomocí 2 šroubů (C) a 2 matic (D) na každé straně.

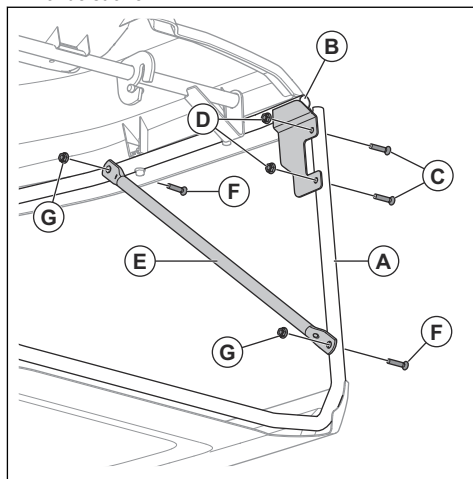

2. Připevněte vzpěru (E) k přednímu a horní rámu pomocí 2 šroubů (F) a 2 matic (G) na každé straně.
3. Připevněte prvky pryžové trubky k přednímu rámu.

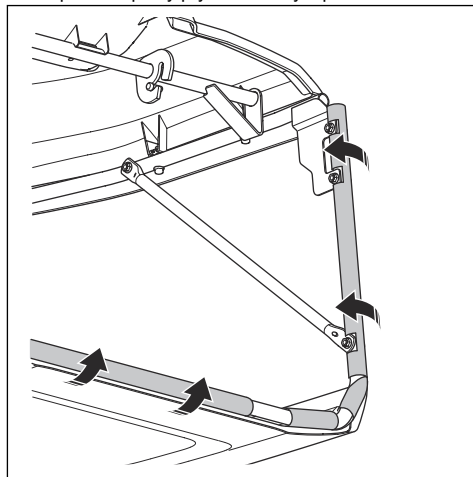

4. Prostrčte držadlo koše na trávu krytem koše na trávu a otvory v rámu koše na trávu.

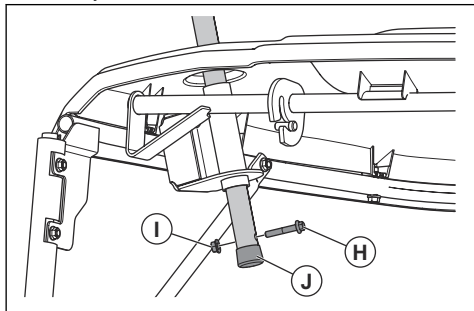

5. Namontujte šroub (H) a matici (I) do trubky držadla koše na trávu.
6. Namontujte koncovou zátku (J) do trubky držadla koše na trávu.

2. Uvolněte koš na trávu, aby zapadl na místo. Ujistěte se, že západky v dolní části zajistí spodní část koše na trávu v příslušné poloze.
3. Chcete-li demontovat koš na trávu, pohybujte držadlem koše na trávu, dokud se západky neuvolní ze spodní části koše na trávu. Zvedněte koš na trávu z držáků.

Montáž a demontáž koše na trávu

1. Nakloňte koš na trávu a umístěte ho na 2 držáky.

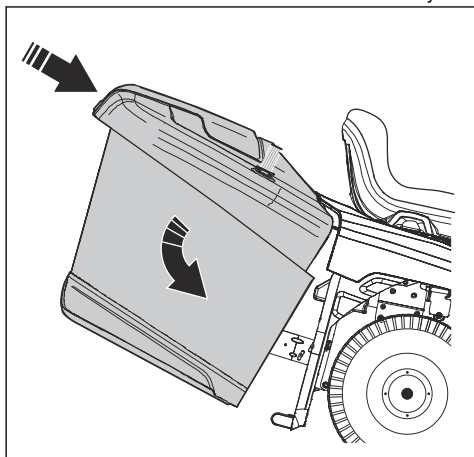

Provoz

Úvod



VÝSTRAHA: Než začnete s výrobkem pracovat, přečtěte si důkladně kapitolo o bezpečnosti.

Jak začít používat aplikaci Husqvarna Connect

1. Stáhněte si aplikaci Husqvarna Connect do svého mobilního zařízení.
2. V aplikaci Husqvarna Connect se zaregistrujte.

3. Při připojování a registraci výrobku postupujte podle pokynů v aplikaci Husqvarna Connect.

Nabití baterie



VÝSTRAHA: Nesprávně použitá nebo poškozená nabíječka může způsobit úraz elektrickým proudem, únik kapaliny z baterie nebo příliš vysoké teploty. Pravidelně kontrolujte nabíječku a baterii ohledně poškození.



VAROVÁNÍ: Před prvním použitím baterii nabijte. Nová baterie není zcela nabitá.



VAROVÁNÍ: Používejte výhradně schválené nabíječky. Další informace jsou uvedeny v části *Schválené nabíječky baterií na strani 127.*



VAROVÁNÍ: Proces nabíjení je možný pouze v případě, že teplota baterie je v povoleném teplotním rozsahu pro nabíjení (0–45 °C). Je-li teplota baterie vyšší než 50 °C, musí teplota před zahájením nabíjení klesnout pod 40 °C. Je-li teplota baterie nižší než –5 °C, musí být teplota před zahájením nabíjení vyšší nad 5 °C.



VAROVÁNÍ: Baterii používejte v prostředí s teplotou v rozsahu 0 až 40 °C.

Povšimněte si: Baterie může přejít do režimu spánku, když je výrobek uskladněn nebo je stav nabití velmi nízký. Chcete-li baterii spustit, stiskněte tlačítko pro spuštění na 2 sekundy. Pokud se baterie nespustí, je nutné ji nabíjet bez přestávky, dokud nebude plně nabitá. Doba nabíjení je delší, když je baterie v režimu spánku.

1. Připojte nabíječku baterií k uzemněné síťové zásuvce a k výrobku.

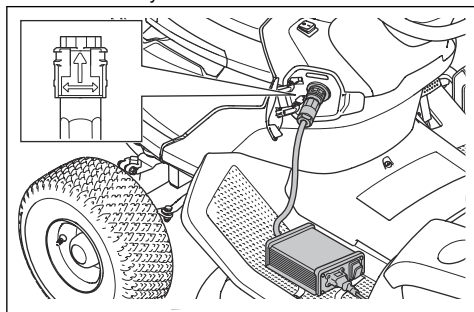

2. Nastavte vypínač nabíječky do polohy zapnuto.
3. Počkejte, dokud se baterie zcela nenabije. Baterie je plně nabitá, když svítí všechny 4 kontrolky LED baterie. Další informace jsou uvedeny v části *Ukazatel nabití baterie na strani 103.*
4. Před odpojením nabíječky nastavte vypínač nabíječky do polohy vypnuto.

Ukazatel nabití baterie

Kontrolka baterie na displeji zobrazuje stav nabití, když je výrobek spuštěn. Po připojení nabíječky a spuštění výrobku se na displeji zobrazí animace nabíjení. Když je baterie plně nabitá a nabíječka je připojena, svítí všechny 4 kontrolky LED baterie.

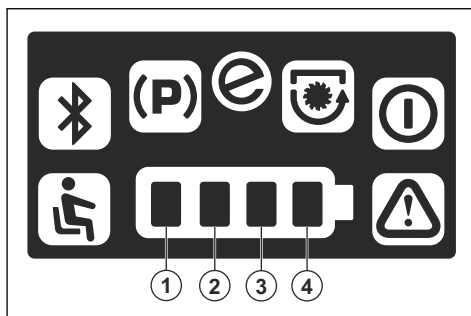

Kontrolky LED	Stav nabití
Svítí všechny 4 kontrolky LED.	Baterie je nabitá na 76–100 %.
Svítí kontrolky LED 1–3.	Baterie je nabitá na 51–76 %.
Svítí kontrolky LED 1–2.	Baterie je nabitá na 26–51 %.
Svítí kontrolka LED 1.	Baterie je nabitá na 0–25 %.

Když je baterie vybitá, začne blikat první kontrolka LED a výrobek přejde do režimu sníženého výkonu. Výrobek pracuje při nižší rychlosti a nože se zastaví za účelem úspory energie. Když je baterie téměř vybitá, bude blikat první kontrolka LED a také varovná kontrolka. Výrobek je možné provozovat v režimu sníženého výkonu. Baterii co nejdříve nabijte.

Při připojení nabíječky ukazují 4 kontrolky LED nad zásuvkou pro nabíječku stav nabití.

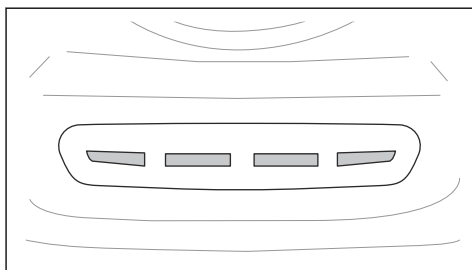

Povšimněte si: Po připojení nabíječky se na okamžik rozsvítí všechny 4 kontrolky LED.



VAROVÁNÍ: Pokud se nerozsvítí žádné kontrolky LED nebo pokud při připojení nabíječky blikají červené kontrolky LED, došlo k chybě. Vyhledejte na displeji varovné symboly. Odpojte nabíječku a přečtěte si část *Odstraňování problémů na strani 117*.

Když je baterie plně nabitá, svítí všechny 4 kontrolky LED.



VAROVÁNÍ: Pokud je nabíječka připojena a vypínač nabíječky je nastaven do polohy vypnuto, všechny indikátory nabíjení zhasnou. Před použitím výrobku se ujistěte, že je nabíječka odpojená.

LED	Stav nabití
Svítí všechny 4 kontrolky LED.	Baterie je nabitá na 76–100 %.
Svítí kontrolky LED 1–3.	Baterie je nabitá na 51–75 %.
Svítí kontrolky LED 1–2.	Baterie je nabitá na 26–50 %.
Svítí kontrolka LED 1.	Baterie je nabitá na 0–25 %.

Povšimněte si: Pokud je nabíječka připojena, když je teplota baterie vyšší nebo nižší, než je povolený teplotní rozsah pro nabíjení, nabíjení se nespustí. Žluté kontrolky LED ukazují stav nabití. Je-li teplota baterie v povoleném teplotním rozsahu pro nabíjení, nabíjení se automaticky spustí.

Povšimněte si: Pokud používáte výrobek při nízkých teplotách, může dojít ke zkrácení doby provozu.

Odpojení nabíječky

Povšimněte si: Výrobek nelze spustit, když je připojena nabíječka.

1. Nastavte vypínač nabíječky do polohy vypnuto.

2. Otočením zástrčky nabíječky odpojte nabíječku.

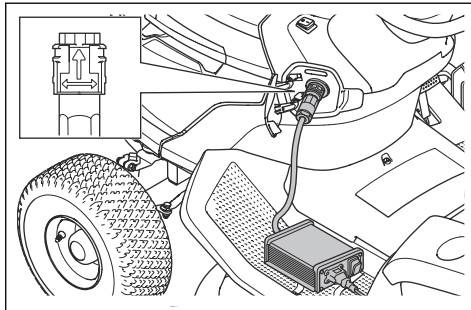

Parkovací brzda

Parkovací brzda je elektrická. Parkovací brzda se automaticky aktivuje, když výrobek stojí, a uvolní se, když sešlápnete pedály. Při aktivaci parkovací brzdy se na displeji zobrazí symbol parkovací brzdy.

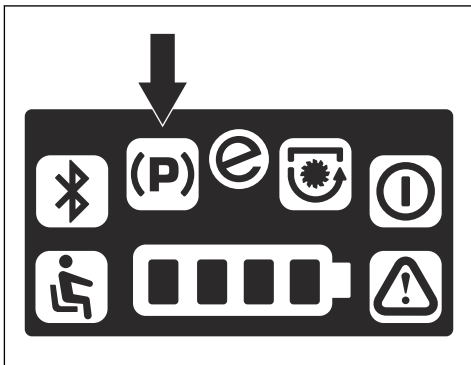

Ruční přemístění výrobku



VÝSTRAHA: Před použitím výrobku se ujistěte, že je aktivovaný systém elektrické parkovací brzdy.



VAROVÁNÍ: Netlačte výrobek delší dobu, než je nezbytné, nebo rychlostí vyšší než 6 km/h.

Chcete-li pohybovat výrobkem s vypnutým motorem, je třeba deaktivovat systém elektrické parkovací brzdy.

Páka systému elektrické parkovací brzdy se nachází za levým zadním kolem.

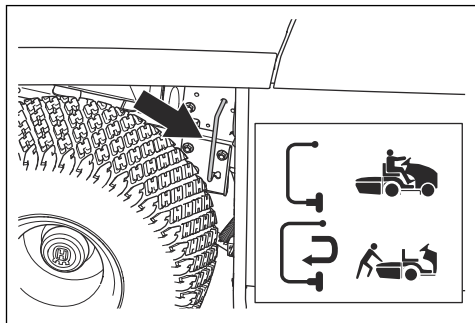

- Při deaktivaci systému elektrické parkovací brzdy postupujte následovně:
 - a) Posuňte páku doprava.
 - b) Vytáhněte páku a posuňte ji doleva.
- Při aktivaci systému elektrické parkovací brzdy postupujte následovně:
 - a) Posuňte páku doprava a zatlačte ji dovnitř.
 - b) Zatlačte páku doleva.

Spuštění výrobku

1. Odpojte kabel od nabíječky baterií.
2. Ujistěte se, že je elektrická parkovací brzda aktivovaná. Další informace jsou uvedeny v části *Parkovací brzda na strani 104*.
3. Nastavte žací ústrojí do nejvyšší polohy. Další informace jsou uvedeny v části *Nastavení výšky sečení na strani 106*.
4. Zajistěte, aby bylo žací ústrojí odpojené. Další informace jsou uvedeny v části *Zapojení a odpojení žacího ústrojí na strani 105*.
5. Posadte se na sedadlo v pracovní poloze.
6. Nastavte vypínač do polohy I. Kontrolka pohotovostního režimu a výrobek je nastaven do režimu nečinnosti.

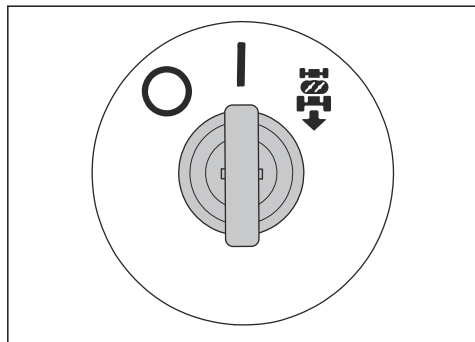

Povšimněte si: Baterie může přejít do režimu spánku, když je výrobek uskladněn nebo když je stav nabití velmi nízký. Když je baterie v režimu spánku, po nastavení vypínače do polohy I se nic nestane. Chcete-li baterii spustit, stiskněte tlačítko pro spuštění na 2 sekundy. Pokud se baterie nespustí, je nutné ji nabíjet bez přestávky, dokud nebude plně nabitá. Doba nabíjení je delší, když je baterie v režimu spánku.

7. Stiskněte tlačítko pro spuštění na 2 sekundy. Rozsvítí se kontrolka pohotovostního režimu a výrobek se nastaví do režimu pohonu.

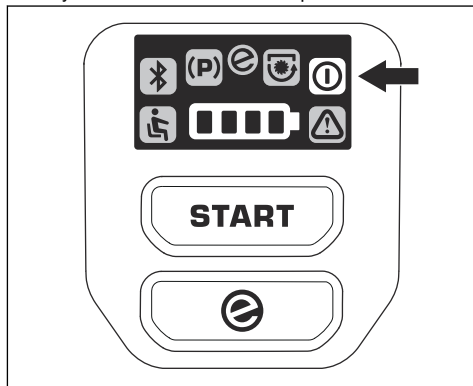

Zapojení a odpojení žacího ústrojí



VÝSTRAHA: Neprovozujte žací ústrojí bez namontovaného koše na trávu nebo jiného příslušenství na výhozu trávy.

- Vytažením tlačítka PTO zapnete žací ústrojí.

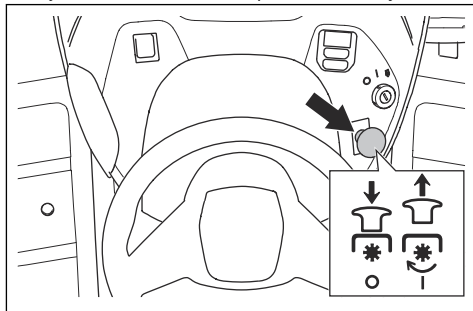

- Zatlačením tlačítka PTO vypnete žací ústrojí.

Nastavení výšky sečení

- Zatáhněte páku pro nastavení výšky sečení směrem k sedadlu a umístěte ji do vybrané drážky pro správnou výšku sečení.

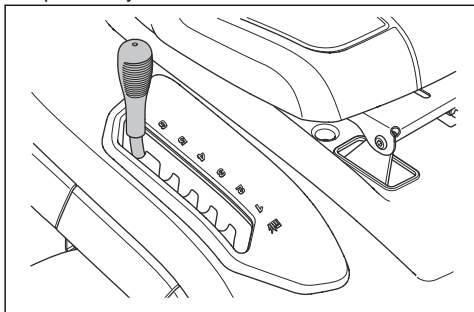

Obsluha výrobku

1. Nastartujte výrobek. Další informace jsou uvedeny v části *Spuštění výrobku na strani 105*.
2. Opatrně sešlápněte pedál pro jízdu vpřed (A) nebo pedál pro jízdu vzad (B). Rychlost se zvyšuje s tím, do jaké míry pedál sešlápnete.

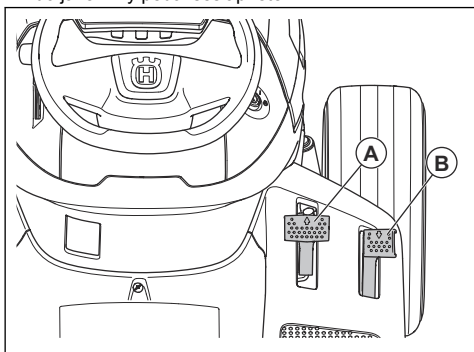

Povšimněte si: Parkovací brzda se automaticky uvolní po sešlápnutí pedálu.

Povšimněte si: Pedál pro jízdu vpřed a pedál pro jízdu vzad se po uvolnění vrátí do neutrální polohy.

3. Uvolněním pedálů zabrzdíte.
4. Zvolte správnou výšku sečení. Další informace jsou uvedeny v části *Nastavení výšky sečení na strani 106*.
5. Zapojte žací ústrojí. Další informace jsou uvedeny v části *Zapojení a odpojení žacího ústrojí na strani 105*.

Použití systému pro zpětný chod (ROS)

Povšimněte si: Když se pokusíte jet s výrobkem dozadu se zapojeným žací ústrojím, výrobek se okamžitě zastaví. Zapněte systém ROS pro pohyb výrobku dozadu, když je zapojené žací ústrojí.



VÝSTRAHA: Před couváním s výrobkem a během couvání se dívejte dolů a za výrobek, aby byla zajištěna bezpečnost ostatních osob.

1. Nastartujte výrobek. Další informace jsou uvedeny v části *Spuštění výrobku na strani 105*.

Povšimněte si: Výrobek nelze spustit, když je vypínač v poloze ROS.

2. Systém ROS zapnete tak, že otočíte vypínač po směru hodinových ručiček do polohy ROS.

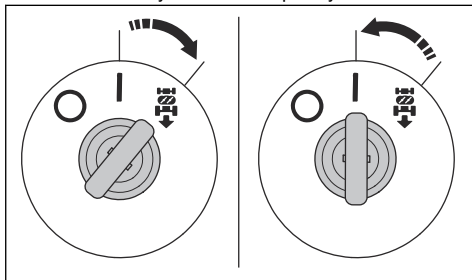

3. Rozjedte se pomalým sešlápnutím pedálu pro jízdu vzad.
4. Systém ROS vypnete tak, že otočíte vypínač proti směru hodinových ručiček do polohy I.

Použití funkce SavE

Výrobek má funkci úspory energie v bateriích (SavE), která prodlužuje dobu provozu. Funkce SavE snižuje rychlost výrobku a otáčky nožů.

- Chcete-li spustit funkci SavE, stiskněte tlačítko SavE, dokud se symbol SavE nerozsvítí zeleně.

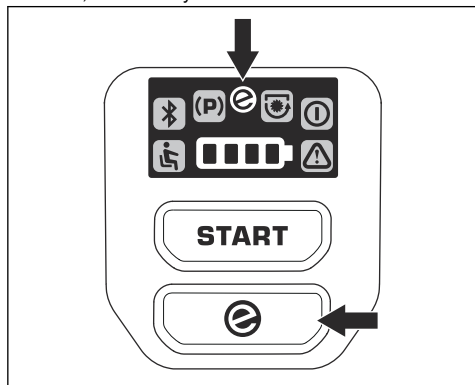

- Chcete-li funkci SavE zastavit, stiskněte tlačítko SavE, dokud symbol SavE nezhasne.

Zastavení výrobku

1. Odpojte žací ústrojí. Další informace jsou uvedeny v části *Zapojení a odpojení žacího ústrojí na strani 105*.
2. Nastavte vypínač do polohy O.

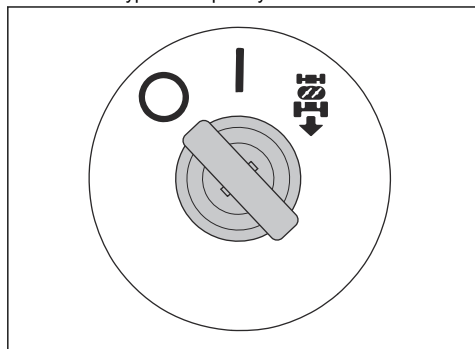

Jak docílit dobrých výsledků sečení

- Pro zajištění nejlepšího výkonu pravidelně provádějte údržbu výrobku podle plánu údržby. Další informace jsou uvedeny v části *Plán údržby na strani 108*.
- Nesekejte na mokřem trávníku. Při sečení mokré trávy mohou být výsledky sečení špatné.
- Nepoužívejte řetězy na pneumatiky, když je žací ústrojí připevněno k výrobku.
- Zkontrolujte, zda je žací ústrojí ve vodorovné poloze. Další informace jsou uvedeny v části *Seřízení rovnoběžnosti žacího ústrojí na strani 114*.
- Pokud je tráva vysoká, začněte s vysokým nastavením výšky sečení a postupně ji snižujte.

- Používejte standardní režim pohonu. Pokud je tráva vysoká a hustá, jezděte s výrobkem dopředu nízkou rychlostí.
- Sečte trávu po nepravidelné dráze.
- Nejlepších výsledků dosáhnete častým sečením.

Vyprázdnění koše na trávu

Výrobek je vybaven alarmem, který vydává zvukový signál, když je koš na trávu plný. Chcete-li alarm zastavit, vypněte žací ústrojí. Další informace jsou uvedeny v části *Zapojení a odpojení žacího ústrojí na strani 105*.

1. Přemístěte výrobek na místo, kde můžete koš na trávu vyprázdnit.
2. Ujistěte se, že jsou pedály v neutrální poloze a že je aktivována parkovací brzda. Další informace jsou uvedeny v části *Parkovací brzda na strani 104*.
3. Vytáhněte páku koše na trávu do nejvyšší polohy.

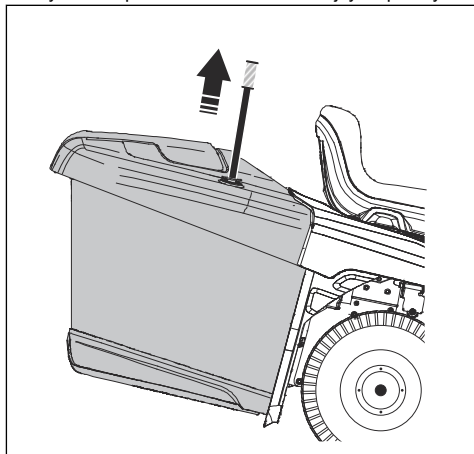

4. Zatlačením páky koše na trávu dopředu nakloňte koš na trávu a vysypte trávu.

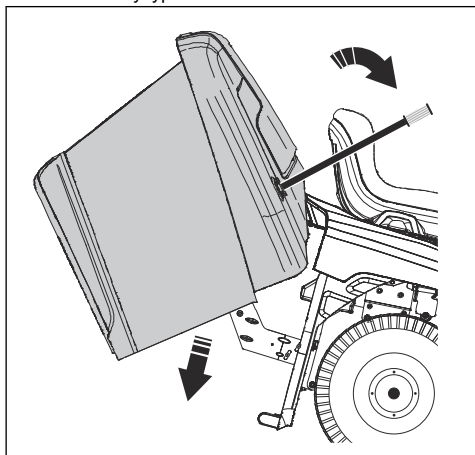

5. Zatažením páky dozadu spustíte koš na trávu. Zkontrolujte, zda je koš na trávu zcela spuštěn a zda západky zajišťují dolní část koše na trávu v příslušné poloze.

Údržba

Úvod



VÝSTRAHA: Před prováděním jakékoli údržby je třeba, abyste si přečetli a porozuměli kapitole bezpečnosti.

Plán údržby

X = Pokyny jsou uvedeny v tomto návodu k použití.

O = Pokyny nejsou uvedeny v tomto návodu k použití. Údržbu by měl provést schválený servis.

Plán údržby	Před každým použitím/týdně	Každých 50 h nebo ročně
Připojte výrobek k nástroji Husqvarna Service Hub (HSH) a aktualizujte firmware. V případě potřeby proveďte kalibraci.		O
Zkontrolujte stav baterie v nástroji Husqvarna Service Hub (HSH). V případě potřeby nabijte baterii na 80 %.		O
Zajistěte, aby všechny upevňovací prvky byly správně utaženy.		O
Promažte výrobek. Viz plán mazání.		X
Promažte sedadlo.		O
Zajistěte, aby byly všechny 4 pneumatiky nahuštěny na správný tlak.	X	X
Odmontujte hnací kola a naneste mazivo na osy.		O
Vyčistěte žací ústrojí, prostor pod kryty a pod žacím ústrojím.	X	X
Promažte rám žacího ústrojí a ovládání přítomnosti žacího ústrojí.		O
Promažte distanční kolečka na žacím ústrojí.		O
Zkontrolujte nože. V případě potřeby nože naostřete a vyvažte.		O
Proveďte kontrolu rovnoběžnosti žacího ústrojí. V případě potřeby seřídte rovnoběžnost.		X

Plán údržby	Před každým použitím/týdně	Každých 50 h nebo ročně
Zkontrolujte tlačítko PTO.	X	X
Zkontrolujte kontrolu přítomnosti obsluhy (OPC).	X	X
Při různých rychlostech zkontrolujte pojezd vpřed a pojezd vzad.		O
Zkontrolujte koš na trávu a mikrosplínače koše na trávu (platí pouze pro modely TC).	X	X

Plán mazání

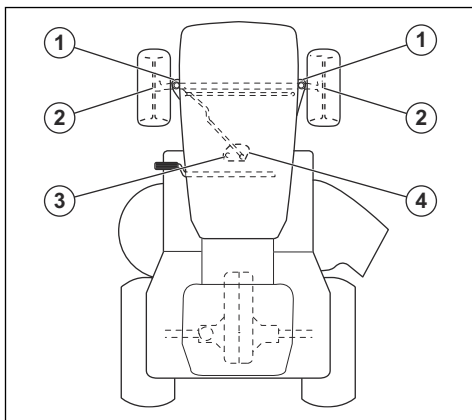

Pozice	Díl	Mazání
1	Vřetena kol	Mazivo
2	Ložiska	Mazivo
3	Ozubení na ozubeném segmentu	Mazivo
4	Ozubení na sloupku řízení	Mazivo

Čištění výrobku



VAROVÁNÍ: Nepoužívejte vysokotlaký čistič ani parní čistič. Voda může vniknout do ložisek a elektrických spojení a způsobit korozi a následné poškození výrobku.

Bezprostředně po použití výrobek vyčistěte.

- Nejprve použijte kartáč a až poté začněte čistit vlhkým hadříkem. Odstraňte z pohonného systému trávu a nečistoty.
- Vyčistěte přívod vzduchu pro chladicí ventilátor řídicí jednotky hnacího motoru. Další informace jsou uvedeny v části *Čištění přívodů vzduchu na řídicí jednotce hnacího motoru na strani 109.*

- Vyčistěte přívody vzduchu pro chladicí ventilátory řídicích jednotek motorů žacího ústrojí.
- K čištění výrobku použijte vlhký hadřík.
- Nepoužívejte vodu na elektrické součásti a ložiska. Čistící prostředek může způsobit poškození.
- Před připojením nabíječky k výrobku se ujistěte, že jsou baterie a nabíječka čisté.
- Vyčistěte horní část žacího ústrojí, prostor pod žacím ústrojím a pod kryty motoru. Vyčistěte žací ústrojí podle pokynů v části *Čištění žacího ústrojí na strani 110.* Vyčistěte prostor pod kryty motoru podle pokynů v části *Čištění prostoru pod kryty motoru na žacím ústrojí na strani 110.*
- Když je výrobek čistý, spusťte krátce žací ústrojí, aby se vyfoukala zbývající voda.

Čištění přívodů vzduchu na řídicí jednotce hnacího motoru

Povšimněte si: Řídicí jednotka motoru hnacího motoru se nachází v podběhu levého zadního kola.

1. Zastavte výrobek. Další informace jsou uvedeny v části *Zastavení výrobku na strani 107.*
2. Ujistěte se, že je elektrická parkovací brzda aktivovaná. Další informace jsou uvedeny v části *Parkovací brzda na strani 104.*
3. Sejměte kryt na skříni řídicí jednotky motoru.

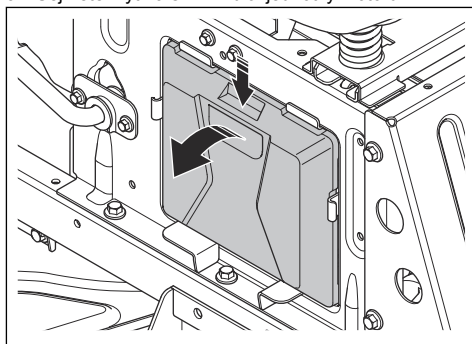

4. Vyčistěte přívody vzduchu stlačeným vzduchem nebo měkkým kartáčem.

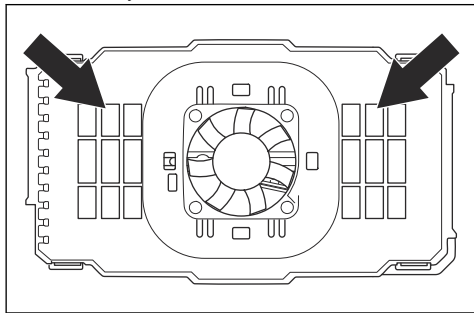

VAROVÁNÍ: Nepoužívejte vodu nebo čisticí prostředek. Voda nebo čisticí prostředek mohou způsobit poškození elektrických součástí.

Čištění žacího ústrojí



VÝSTRAHA: Nepoužívejte výrobek s poškozenou nebo chybějící přípojkou pro mytí. Hrozí nebezpečí odmrštění předmětů. Okamžitě vyměňte poškozenou nebo chybějící přípojkou pro mytí.

1. Zaparkujte výrobek na čisté ploše na trávníku, která se nachází v blízkosti zdroje vody se zahradní hadicí.



VAROVÁNÍ: Nemířte vyhazovacím otvorem výrobku směrem k budovám nebo vozidlům.

2. Zajistěte, aby bylo žací ústrojí odpojené. Další informace jsou uvedeny v části *Zapojení a odpojení žacího ústrojí na strani 105*.
3. Zastavte výrobek. Další informace jsou uvedeny v části *Zastavení výrobku na strani 107*.
4. Ujistěte se, že je elektrická parkovací brzda aktivovaná. Další informace jsou uvedeny v části *Parkovací brzda na strani 104*.

5. Připojte zahradní hadici (A) k přípojce pro mytí (B) a spusťte přívod vody.

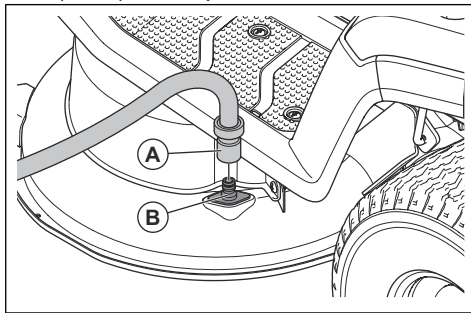

6. Posadte se na sedadlo a spusťte výrobek. Další informace jsou uvedeny v části *Spuštění výrobku na strani 105*.



VAROVÁNÍ: Před spuštěním výrobku znovu zkontrolujte oblast a ujistěte se, že je prázdná.

7. Zapněte žací ústrojí a nechte jej běžet na plné otáčky, dokud nebude žací ústrojí čisté. Další informace jsou uvedeny v části *Zapojení a odpojení žacího ústrojí na strani 105*.
8. Vypněte žací ústrojí a zastavte výrobek, viz část *Zapojení a odpojení žacího ústrojí na strani 105* a *Zastavení výrobku na strani 107*.
9. Zastavte přívod vody a odpojte zahradní hadici od přípojky pro mytí.
10. Přemístěte výrobek na suchou plochu.
11. Posadte se na sedadlo a spusťte výrobek. Další informace jsou uvedeny v části *Spuštění výrobku na strani 105*.
12. Zapněte žací ústrojí a nechte jej běžet, dokud nebude žací ústrojí suché.

Čištění prostoru pod kryty motoru na žacím ústrojí

1. Zajistěte, aby bylo žací ústrojí odpojené. Další informace jsou uvedeny v části *Zapojení a odpojení žacího ústrojí na strani 105*.
2. Zastavte výrobek. Další informace jsou uvedeny v části *Zastavení výrobku na strani 107*.
3. Ujistěte se, že je elektrická parkovací brzda aktivovaná. Další informace jsou uvedeny v části *Parkovací brzda na strani 104*.

4. Odmontujte 4 šrouby a 2 kryty motoru z žacího ústrojí.

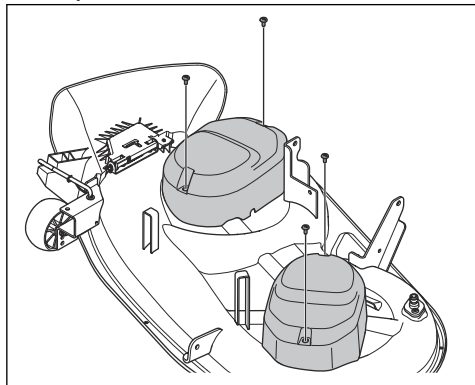

5. Vyčistěte oblast kolem motorů žacího ústrojí a řídicích jednotek motorů stlačeným vzduchem nebo měkkým kartáčem.



VAROVÁNÍ: Nepoužívejte vodu nebo čisticí prostředek. Voda nebo čisticí prostředek mohou způsobit poškození elektrických součástí.

6. Vyčistěte přívody vzduchu na řídicích jednotkách motorů stlačeným vzduchem nebo měkkým kartáčem.

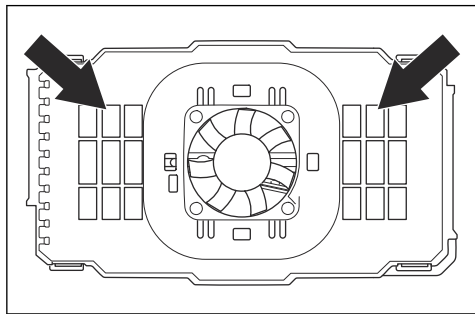

VAROVÁNÍ: Nepoužívejte vodu nebo čisticí prostředek. Voda nebo čisticí prostředek mohou způsobit poškození elektrických součástí.

Demontáž a montáž předního krytu

1. Otevřete přední kryt.

2. Odpojte konektor vodiče světlometu (A).

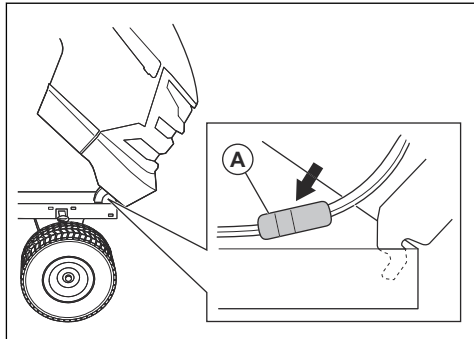

3. Nakloňte přední kryt dopředu a zvedněte jej, aby jej bylo možné vyjmout z výrobku.
4. Instalaci předního krytu proveďte v opačném pořadí.

Výměna předního LED světla



VAROVÁNÍ: Používejte pouze originální náhradní díly Husqvarna. Nesprávné jmenovité hodnoty mohou způsobit poškození výrobku.

1. Otevřete přední kryt.
2. Mírně otočte držákem LED světla proti směru hodinových ručiček a vytáhněte jej z reflektoru.
3. Vyměňte LED světlo v držáku LED světla.
4. Zatlačte držák LED světla do reflektoru.
5. Mírným otočením držáku LED světla ve směru hodinových ručiček jej upevněte.
6. Zavřete přední kryt.

Kontrola parkovací brzdy

1. Zaparkujte výrobek na tvrdém povrchu se sklonem nejvýše 10°. Nechte výrobek zapnutý.



VÝSTRAHA: Při kontrole parkovací brzdy neparkujte na travnatém svahu.

Povšimněte si: Parkovací brzda je elektrická. Parkovací brzda se automaticky aktivuje, když výrobek stojí.

2. Ujistěte se, že se na displeji zobrazuje symbol parkovací brzdy a že se výrobek nepohybuje. Pokud se výrobek pohybuje, obraťte se na servis Husqvarna.

Demontáž a montáž vnitřního krytu řídicího panelu

1. Otevřete přední kryt.

2. Vyměňte kabel nástroje Husqvarna Service Hub (HSH) (A) z otvoru ve vnitřním krytu řídicího panelu.

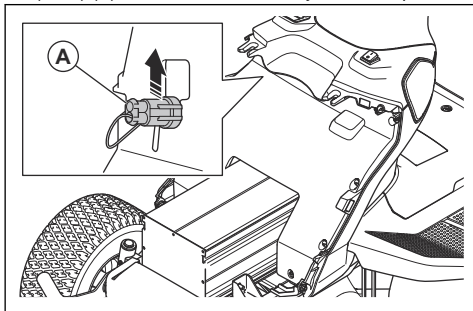

3. Vyšroubujte 6 šroubů (B).

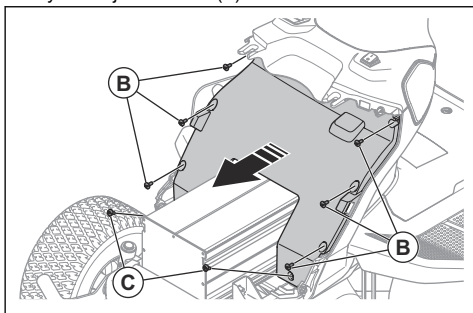

4. Vyšroubujte 2 šrouby (C) v dolní části vnitřního krytu řídicího panelu.
5. Opatrně sejměte vnitřní kryt řídicího panelu.
6. Instalaci vnitřního krytu řídicího panelu proveďte v opačném pořadí.

Výměna pojistky řídicí jednotky napájení

Přepálenou pojistku řídicí jednotky napájení lze identifikovat podle spáleného drátu pojistky.

1. Ujistěte se, že je nabíječka odpojena od výrobku. Další informace jsou uvedeny v části *Odpojení nabíječky na strani 104*.
2. Nastavte vypínač do polohy vypnuto (O) a vyjměte klíček z vypínače.
3. Otevřete přední kryt.
4. Odmontujte vnitřní kryt řídicího panelu. Další informace jsou uvedeny v části *Demontáž a montáž vnitřního krytu řídicího panelu na strani 111*.

5. Zatačte na 4 spony a sejměte kryt z řídicí jednotky napájení.

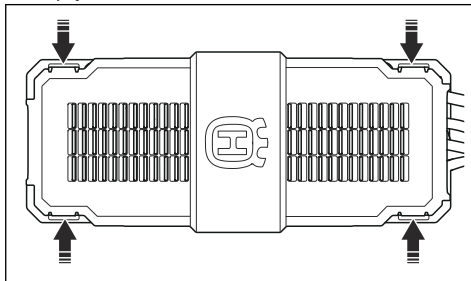

6. Vytáhněte pojistku řídicí jednotky napájení z příslušného držáku.

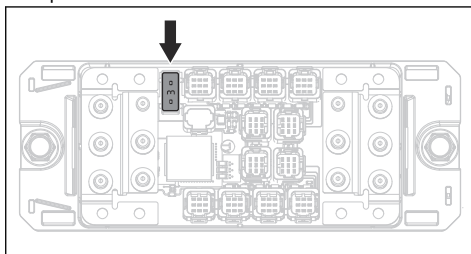

7. Pokud je pojistka poškozená, vyměňte ji za novou pojistku stejného typu. Další informace jsou uvedeny v části *Technické údaje na strani 125*.

Povšimněte si: Pokud se pojistka pro řídicí jednotku napájení krátce po výměně znovu přepálí, obraťte se na servis Husqvarna.

Tlaky v pneumatikách

Zajistěte, aby byly všechny 4 pneumatiky nahuštěny na správný tlak. Viz část *Technické údaje na strani 125*.

Žací ústrojí

Demontáž a montáž krytu tunelu rámu

1. Vyšroubujte 2 šrouby.

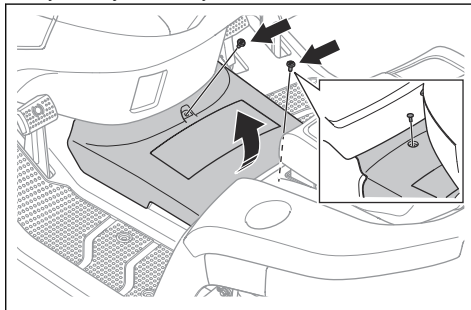

2. Opatrně zvedněte zadní okraj krytu tunelu rámu a sejměte jej.
3. Instalaci krytu tunelu rámu proveďte v opačném pořadí.

Demontáž a montáž žacího ústrojí

1. Vypněte žací ústrojí a zastavte výrobek.
2. Nastavte vypínač do polohy vypnuto (O) a vyjměte klíček z vypínače.
3. Uveďte žací ústrojí do nejnižší polohy.
4. Demontujte kryt tunelu rámu. Další informace jsou uvedeny v části *Demontáž a montáž krytu tunelu rámu na strani 112*.
5. Odpojte 2 kabely od žacího ústrojí.

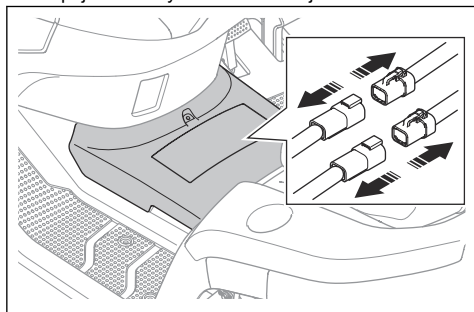

VAROVÁNÍ: Ujistěte se, že je vypínač nastaven do polohy vypnuto (O) a klíček je vytažen z vypínače. Hrozí riziko poškození elektrických součástí.

6. Odmontujte 4 šrouby a 2 kryty motoru z žacího ústrojí.

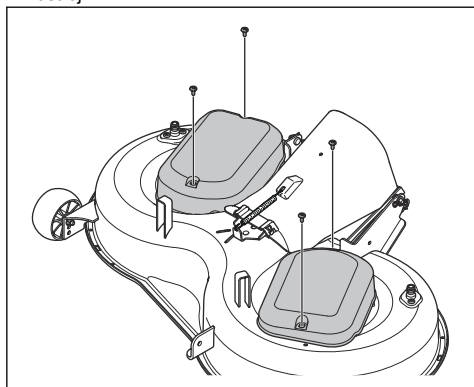

7. Při odpojování předního táhla proveďte následující kroky.

- a) Odmontujte závlačku (A) a podložku (B).

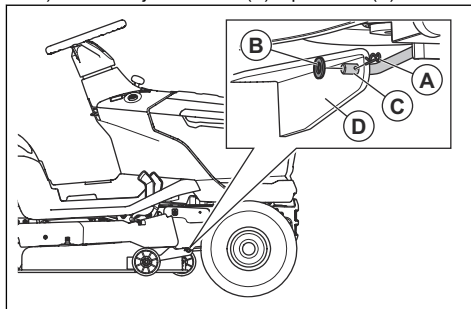

- b) Odpojte přední táhlo (C) od držáku (D) na žacím ústrojí.
8. Při odpojování 2 zadních táhel postupujte podle následujících kroků. Na levé straně výrobku je jedno zadní táhlo a na pravé straně druhé zadní táhlo.



VÝSTRAHA: Žací ústrojí je těžké. Použijte páčidlo nebo podobné zařízení pod žacím ústrojím k udržení hmotnosti žacího ústrojí, když odpojíte 2 zadní táhla.

- a) Odmontujte závlačku (E), podložku (F) a čep (G) na levé straně.

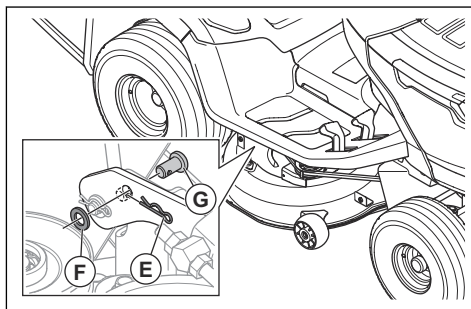

- b) Odpojte žací ústrojí od levého zadního táhla.
- c) Jednou rukou zatáhněte a podržte páku pro nastavení výšky sečení v nejnižší poloze. Odmontujte závlačku a čep z přední části pravého zadního táhla.



VÝSTRAHA: Páku pro nastavení výšky sečení neuvolňujte. Mechanismus pro nastavení výšky sečení je vybaven pružinou. Pokud byste páku pro nastavení výšky sečení nedrželi zataženou, síla pružiny by mohla způsobit zranění rozdrcením.

- d) Odpojte žací ústrojí od pravého zadního táhla.
- e) Opatrně páku pro nastavení výšky sečení uvolněte.



VÝSTRAHA: Mechanismus pro nastavení výšky sečení je vybaven pružinou. Síla pružiny může způsobit zranění rozdrčením. Udržujte části těla v bezpečné vzdálenosti.

9. Posuňte páku pro nastavení výšky sečení do nejvyšší polohy.
10. Zatlačte dolní vyhovovací kanál dolů a vyjměte žací ústrojí z výrobku.

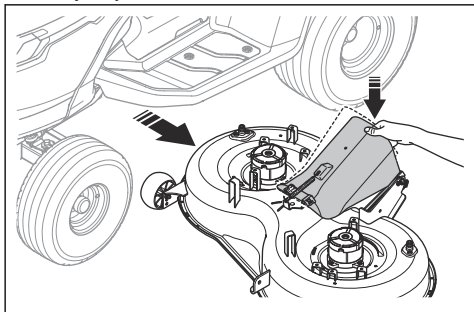

11. Žací ústrojí instalujte v opačném pořadí.
 - a) Před instalací žacího ústrojí se ujistěte, že je dolní vyhovovací kanál ve správné poloze.

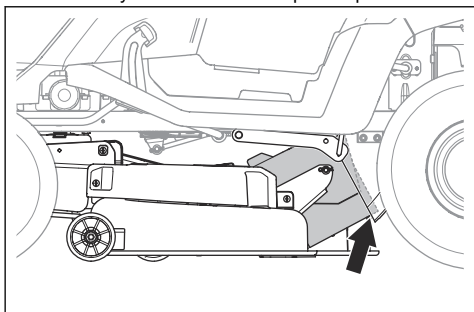

- b) Před instalací žacího ústrojí se ujistěte, že jsou držáky ve správných polohách. Držák na pravé straně (A) musí být na vnitřní straně pravého zadního táhla. Držák na levé straně (B) musí být na vnější straně levého zadního táhla.

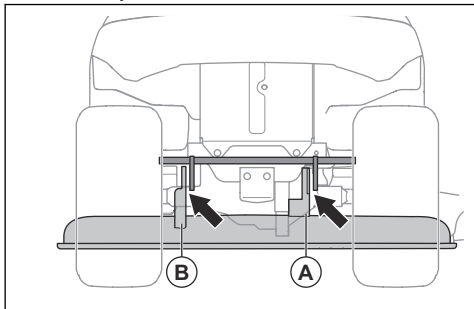

- c) Připojte 2 kabely k žacímu ústrojí.

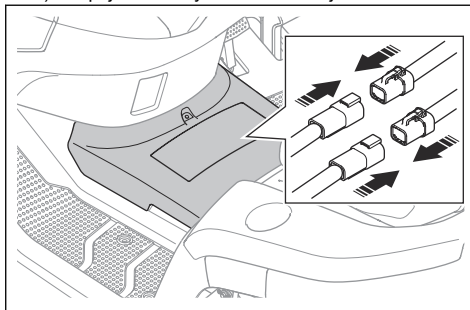

- d) Nainstalujte kryt tunelu rámu. Další informace jsou uvedeny v části *Demontáž a montáž krytu tunelu rámu na strani 112*.

Demontáž a montáž středového kanálu

1. Vypněte žací ústrojí a zastavte výrobek.
2. Nastavte vypínač do polohy vypnuto (O) a vyjměte klíček z vypínače.
3. Sundejte koš na trávu.
4. Demontujte 2 matice a 2 podložky.

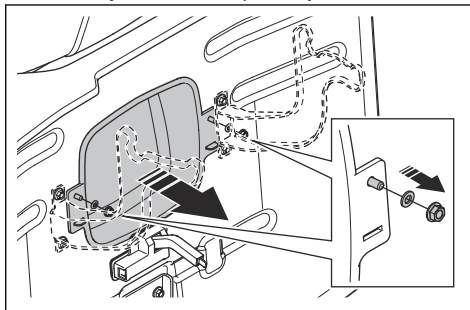

5. Vytáhněte středový kanál.
6. Montáž středového kanálu proveďte v opačném pořadí.

Seřízení rovnoběžnosti žacího ústrojí

Stranové vyrovnání žacího ústrojí

Pokud výška sečení není stejná na pravé a levé straně výrobku, je možné ji upravit.

1. Zajistěte, aby byly všechny 4 pneumatiky nahuštěny na správný tlak. Další informace jsou uvedeny v části *Tlaky v pneumatikách na strani 112*.
2. Zaparkujte výrobek na rovné ploše.
3. Nastavte vypínač do polohy vypnuto (O) a vyjměte klíček z vypínače.
4. Nastavte žací ústrojí do nejvyšší polohy.

5. Změřte vzdálenost (X) od dolního okraje žacího ústrojí k zemi na levé a pravé straně. Vzdálenost musí být stejná na obou stranách.

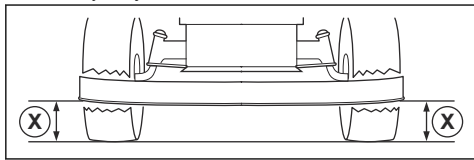

VÝSTRAHA: Nože na žacím ústrojí jsou ostré a mohou způsobit zranění. Používejte ochranné rukavice.

6. Povolte pojistné matice na vzpěrách výšky sečení.

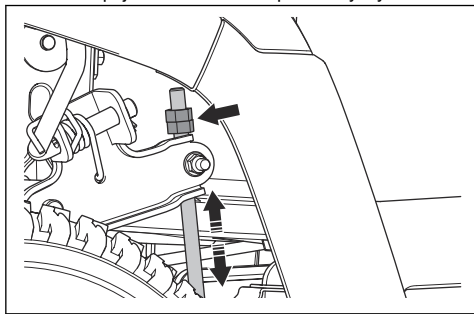

Povšimněte si: Vzpěry výšky sečení se nacházejí za žacím ústrojím před zadními koly.

7. Nastavte matice na vzpěrách výšky sečení tak, aby žací ústrojí mělo stejnou výšku sečení na levé a pravé straně.
- Otáčením matic proti směru hodinových ručiček spustíte žací ústrojí dolů.
 - Otáčením matic po směru hodinových ručiček žací ústrojí zvednete.
8. Změřte znovu vzdálenost. Provedte nastavení tak, aby byly obě strany stejné.
9. Po dokončení stranového seřízení utáhněte pojistné matice.
10. Posekejte kousek trávníku a zkontrolujte výsledky. V případě potřeby proveďte seřízení.

Podélné seřízení žacího ústrojí

Před podélným seřízením musí být žací ústrojí již vyrovnáno stranově. Další informace jsou uvedeny v části *Stranové vyrovnání žacího ústrojí na strani 114*.

- Zajistěte, aby byly všechny 4 pneumatiky nahuštěny na správný tlak. Další informace jsou uvedeny v části *Tlaky v pneumatikách na strani 112*.
- Zaparkujte výrobek na rovné ploše.
- Nastavte vypínač do polohy vypnuto (O) a vyjměte klíček z vypínače.

4. Nastavte žací ústrojí do nejvyšší polohy.
5. Změřte vzdálenost od dolního okraje žacího ústrojí k zemi v zadní (A) a přední (B) části. Vzdálenost vpředu musí být o 5–10 mm menší než vzadu.

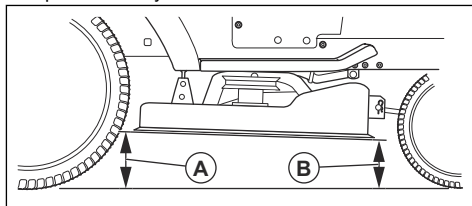

VÝSTRAHA: Nože na žacím ústrojí jsou ostré a mohou způsobit zranění. Používejte ochranné rukavice.

6. Pokud je nutné provést přední seřízení, povolte pojistnou matici a otočte maticí na předním táhlu.

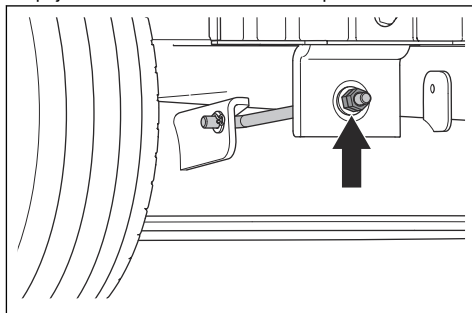

Povšimněte si: Přední táhlo se nachází v přední části výrobku za tlumičem výfuku.

- Otáčením matice proti směru hodinových ručiček spustíte přední část žacího ústrojí dolů.
- Otáčením matice po směru hodinových ručiček zvednete žací ústrojí.
- Po dokončení předního seřízení utáhněte pojistnou matici.

Kontrola nožů



VAROVÁNÍ: Poškozené nebo nesprávně vyvážené nože mohou způsobit poškození výrobku. Vyměňte poškozené nože. Obratě se na schválený servis a požádejte o naostření a vyvážení tupých nožů.

- Sejměte žací ústrojí. Viz část *Demontáž a montáž žacího ústrojí na strani 113*.
- Prohlédněte nože a zkontrolujte, zda nejsou poškozené; v případě potřeby je naostřete.

Výměna nožů

1. Sejměte žací ústrojí. Další informace jsou uvedeny v části *Demontáž a montáž žacího ústrojí na strani 113*.
2. Zajistěte nože dřevěným špalíkem.

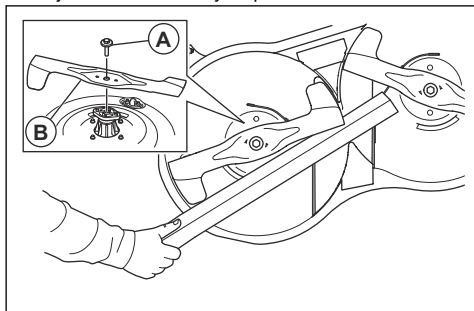

3. Odmontujte šroub (A) a nůž (B).
4. Namontujte nový levý nůž na levou stranu a nový pravý nůž na pravou stranu. Levý nůž je označen „Left“ a pravý nůž je označen „Right“.

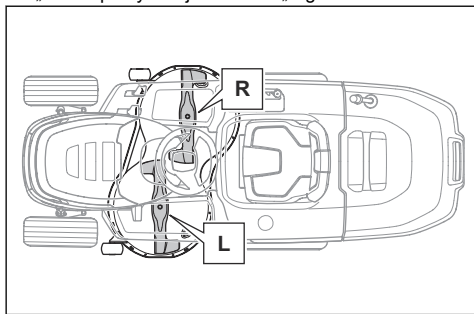

VAROVÁNÍ: Nože mají odlišný směr otáčení. Pravý nůž musí být nainstalován na pravé straně a levý nůž musí být nainstalován na levé straně.



VÝSTRAHA: Nesprávný typ nožů může způsobit odmrštění předmětů

od žacího ústrojí a vážné zranění. Používejte pouze nože uvedené v části *Technické údaje na strani 125*.

5. Ohnuté konce nožů musí směřovat nahoru.
6. Utáhněte šrouby momentem 58.5–69.5 Nm.
7. Namontujte žací ústrojí. Další informace jsou uvedeny v části *Demontáž a montáž žacího ústrojí na strani 113*.

Nastavení distančních koleček

Distanční kolečka udržují žací ústrojí ve správné poloze, aby při jízdě nedocházelo k zaříznutí do země. Distanční kolečka jsou správně nastavena tehdy, když jsou mírně nad terénem, je-li žací ústrojí v požadované výšce sečení.

1. Zaparkujte výrobek na rovné ploše.
2. Nastavte vypínač do polohy vypnuto (O) a vyjměte klíček z vypínače.
3. Uvedte žací ústrojí do požadované výšky sečení. Další informace jsou uvedeny v části *Nastavení výšky sečení na strani 106*.
4. Odmontujte matici (A), šroub (B), podložku (C), distanční kolečko (D) a pouzdro (E).

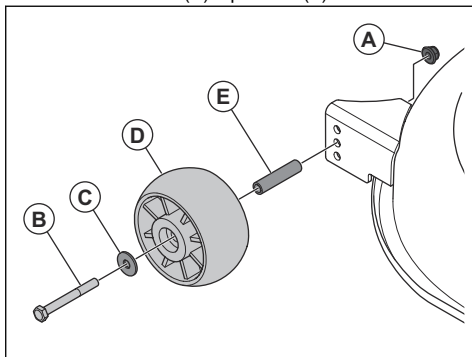

5. Namontujte distanční kolečko, pouzdro, šroub, podložku a matici do některého ze 3 otvorů.
6. Stejným postupem nastavte všechna distanční kolečka.

Odstraňování problémů

Tabulka řešení problémů

Problém	Příčina	Akce
Displej se nezapne, když je vypínač nastaven do polohy I.	Baterie je vybitá.	Nabijte baterii. Další informace jsou uvedeny v části <i>Nabití baterie na strani 102</i> .
	Baterie je v režimu spánku.	Chcete-li baterii spustit, stiskněte tlačítko pro spuštění na 2 sekundy. Pokud se baterie nespustí, je nutné ji nabíjet bez přestávky, dokud nebude plně nabitá. Doba nabíjení je delší, když je baterie v režimu spánku.
	Pojistka řídicí jednotky napájení je poškozená.	Vyměňte pojistku řídicí jednotky napájení, viz část <i>Výměna pojistky řídicí jednotky napájení na strani 112</i> . Pokud problém přetrvává, obraťte se na servis Husqvarna.
	Je poškozen displej nebo kabel k displeji.	Obraťte se na servisního prodejce Husqvarna.
	Vypínač je poškozený.	
Režim pohonu se nespustí po stisknutí tlačítka pro spuštění.	Nesprávné spuštění.	Ujistěte se, že používáte správný postup spuštění. Další informace jsou uvedeny v části <i>Spuštění výrobku na strani 105</i> .
	Tlačítko pro spuštění je stisknuto na méně než 2 sekundy.	Stiskněte tlačítko pro spuštění na 2 sekundy. Změna displeje značí, že režim pohonu je zapnutý.
	Porucha ovládacího panelu.	Obraťte se na servisního prodejce Husqvarna.



Problém	Příčina	Akce
Motory žacího ústrojí se nespouští.	Žací ústrojí není zapojeno.	Zapojte žací ústrojí. Další informace jsou uvedeny v části <i>Zapojení a odpojení žacího ústrojí na strani 105</i> .
	Kabel k žacímu ústrojí není správně připojen.	Připojte žací ústrojí k výrobku. Další informace jsou uvedeny v části <i>Demontáž a montáž žacího ústrojí na strani 113</i> .
	Žací ústrojí je plné trávy.	Vyčistěte žací ústrojí. Další informace jsou uvedeny v části <i>Čištění výrobku na strani 109</i> .
	Tráva je příliš vysoká.	Nastavte výšku sečení podle stavu trávy.
	Teplota řídicích jednotek motorů žacího ústrojí je příliš vysoká.	Zastavte výrobek a počkejte, než se teplota sníží. Pokračujte v práci po 20 minutách.
	Systém pro zpětný chod (ROS) je vypnutý.	Zapněte systém pro zpětný chod (ROS). Další informace jsou uvedeny v části <i>Použití systému pro zpětný chod (ROS) na strani 106</i> .
	Při pokusu o opětovné spuštění žacího ústrojí se aktivuje systém pro zpětný chod (ROS).	<ol style="list-style-type: none"> 1. Nastavte vypínač do polohy zapnuto (I). 2. Spustěte režim pohonu. 3. Zapněte systém pro zpětný chod (ROS). 4. Zapojte žací ústrojí.
	Došlo k chybě v žacím ústrojí.	<p>Odpojte žací ústrojí. Pokud problém přetrvává, zastavte výrobek a nastavte vypínač do polohy vypnuto (O). Před dalším pokusem o spuštění výrobku počkejte 5 minut. Pokud problém přetrvává, obraťte se na servis Husqvarna.</p> <p>Provedte postup řešení problémů uvedený na displeji. Další informace jsou uvedeny v části <i>Světelné signály kontrol LED na displeji na strani 120</i>.</p>
	Na výhozu trávy není instalován koš na trávu nebo jiné příslušenství (je-li ve výbavě).	Ujistěte se, že na výhozu trávy je nainstalován koš na trávu nebo jiné příslušenství (je-li ve výbavě).
	Baterie je vybitá a nože se zastavily za účelem úspory energie. Další informace jsou uvedeny v části <i>Ukazatel nabití baterie na strani 103</i> .	Nabijte baterii. Další informace jsou uvedeny v části <i>Nabití baterie na strani 102</i> .
	Motory žacího ústrojí jsou poškozené.	Obraťte se na servisního prodejce Husqvarna.
	Ovládací jednotky motorů žacího ústrojí jsou poškozené.	
Kabel k žacímu ústrojí je bez napájení.		







Problém	Příčina	Akce
Baterie se nenabíjí. Kontrolky LED nad zásuvkou pro nabíječku se nerozsvítí.	Nabíječka není správně připojena k elektrické zásuvce nebo k výrobku.	Zkontrolujte, že je nabíječka správně připojena. Další informace jsou uvedeny v části <i>Nabití baterie na strani 102</i> .
	Vypínač na nabíječce je v poloze vypnuto.	Nastavte vypínač na nabíječce do polohy zapnuto.
	Nabíječka je poškozená.	Odpojte nabíječku a obraťte se na servis Husqvarna.
	Došlo k vnitřní chybě.	
	Elektrická zásuvka je poškozená.	Nabíječku zapojte do elektrické zásuvky s hodnotami napětí a frekvence, které jsou uvedené na typovém štítku.
Baterie se nenabíjí. Kontrolky LED nad zásuvkou pro nabíječku blikají červeně.	Teplota není v teplotním rozsahu pro nabíjení.	Počkejte, dokud teplota baterie nebude v povoleném teplotním rozsahu pro nabíjení. Další informace jsou uvedeny v části <i>Nabití baterie na strani 102</i> . Vyhledejte na displeji varovné symboly. Další informace jsou uvedeny v části <i>Světelné signály kontrolky LED na displeji na strani 120 a Varovná kontrolka na displeji na strani 96</i> .
	Baterie je poškozená.	Odpojte nabíječku a obraťte se na servis Husqvarna.
	Došlo k vnitřní chybě.	
Baterie se nenabíjí. Kontrolky LED nad zásuvkou pro nabíječku ukazují stav nabití žlutě.	Teplota baterie je vyšší nebo nižší než povolený teplotní rozsah pro nabíjení.	Ujistěte se, že se nabíječka a výrobek nacházejí na místě, které je v povoleném teplotním rozsahu pro nabíjení. Další informace jsou uvedeny v části <i>Nabití baterie na strani 102</i> . Pokud je nabíječka připojena, nabíjení se automaticky spustí, když je teplota baterie v povoleném teplotním rozsahu pro nabíjení. Pokud problém přetrvává, obraťte se na servis Husqvarna.
Výrobek při zapnutém žacím ústrojí vibruje.	Nože jsou povolené nebo poškozené.	Zkontrolujte nože. Další informace jsou uvedeny v části <i>Kontrola nožů na strani 115</i> . Pokud problém přetrvává, obraťte se na servis Husqvarna.
	Minimálně jeden nůž je nesprávně nainstalován nebo je nevyvážený.	
	Motor žacího ústrojí je uvolněný.	
Výrobek při vypnutém žacím ústrojí vibruje.	Je uvolněno jedno nebo více kol.	Provedte vizuální kontrolu. Pokud problém přetrvává, obraťte se na servis Husqvarna.
	Výrobek má defekt pneumatiky.	
	Ve výrobku jsou uvolněné šrouby.	
	Hnací motor je uvolněný.	
Při pokusu o pohyb výrobku dozadu se motor zastaví.	Systém pro zpětný chod (ROS) je vypnutý.	Zapněte systém pro zpětný chod (ROS). Další informace jsou uvedeny v části <i>Použití systému pro zpětný chod (ROS) na strani 106</i> .



Problém	Příčina	Akce
Výsledky sečení jsou neuspokojivé.	Nože jsou tupé.	Zkontrolujte nože z hlediska opotřebení nebo poškození. Další informace jsou uvedeny v části <i>Kontrola nožů na strani 115</i> .
	Tráva je dlouhá nebo mokrá.	Další informace jsou uvedeny v části <i>Jak docílit dobrých výsledků sečení na strani 107</i> .
	Žací ústrojí není rovnoběžné se zemí.	Seřídte rovnoběžnost žacího ústrojí. Další informace jsou uvedeny v části <i>Seřízení rovnoběžnosti žacího ústrojí na strani 114</i> .
	Žací ústrojí je ucpané trávou.	Vyčistěte žací ústrojí. Další informace jsou uvedeny v části <i>Čištění výrobku na strani 109</i> .
	Středový kanál (je-li ve výbavě) je ucpaný trávou.	Odstraňte trávu, která ucpaná středový kanál.
	Vzduchové otvory v žacím ústrojí jsou ucpané.	Vyčistěte žací ústrojí. Další informace jsou uvedeny v části <i>Čištění žacího ústrojí na strani 110</i> .
	Pneumatiky na levé a pravé straně mají jiný tlak.	Zajistěte, aby všechny pneumatiky byly nahuštěny na správný tlak. Další informace jsou uvedeny v části <i>Technické údaje na strani 125</i> .
	Výrobek je provozován příliš vysokou rychlostí.	Další informace jsou uvedeny v části <i>Jak docílit dobrých výsledků sečení na strani 107</i> .
	Otáčky motoru jsou příliš nízké.	Další informace jsou uvedeny v části <i>Jak docílit dobrých výsledků sečení na strani 107</i> .

Světelné signály kontrolky LED na displeji

Kontrolky LED na displeji budou signalizovat poruchu nebo upozorní na nedodržení provozních podmínek. Další informace jsou uvedeny v části *Provozní podmínky na strani 95*.

Symbol	Název	Zobrazení na displeji	Příčina/akce
	Kontrola přítomnosti obsluhy (OPC)	Kontrolka svítí.	Spuštění motoru je zabráněno, protože se obsluha zvedla ze sedadla.
		Kontrolka bliká.	Obsluha se zvedne ze sedadla v režimu pohonu.
	Kontrolka elektrické parkovací brzdy	Kontrolka svítí.	Je aktivovaná elektrická parkovací brzda.
		Kontrolka bliká.	Elektrická parkovací brzda je deaktivovaná. Spuštění není možné. Další informace jsou uvedeny v části <i>Spuštění výrobku na strani 105</i> .

Symbol	Název	Zobrazení na displeji	Příčina/akce
	Kontrolka zapojených nožů	Kontrolka svítí. Symbol bliká několik sekund.	Je aktivované žací ústrojí. Je aktivované žací ústrojí. Spuštění není možné. Další informace jsou uvedeny v části <i>Spuštění výrobku na strani 105.</i>
	Varovná kontrolka	Kontrolka svítí. Kontrolka bliká.	Ve výrobku došlo ke kritické chybě. Zastavte výrobek a nastavte vypínač do polohy vypnuto (O). Před dalším pokusem o spuštění výrobku počkejte 5 minut. Pokud problém přetrvává, obraťte se na servis Husqvarna. Došlo k chybě výrobku. Další informace získáte na displeji podle kombinace symbolů.
	Chyba aktivace nožů	Symbole blikají.	Teplota motoru žacího ústrojí nebo řídicí jednotky motoru žacího ústrojí je příliš vysoká. Odpojte žací ústrojí a počkejte, než teplota klesne. Pokud problém přetrvává, obraťte se na servis Husqvarna. Došlo k chybě v motoru žacího ústrojí nebo řídicí jednotce motoru žacího ústrojí. Odpojte žací ústrojí. Pokud problém přetrvává, zastavte výrobek a před jeho opětovným spuštěním počkejte 5 minut. Pokud problém přetrvává, obraťte se na servis Husqvarna.
	Kontrolka pohotovostního režimu	Kontrolka svítí. Kontrolka bliká.	Výrobek je v režimu pohonu. Výrobek je v režimu nečinnosti.
	Chyba pohotovostního režimu	Symbole blikají.	Spuštění není možné, protože pedál pro jízdu vpřed nebo pro jízdu vzad je sešlápnutý. Další informace jsou uvedeny v části <i>Spuštění výrobku na strani 105.</i>
	Ukazatel stavu nabití baterie	4 kontrolky LED blikají postupně.	Baterie se nabíjí. Spuštění motoru je zabráněno, protože je připojena nabíječka. Další informace jsou uvedeny v části <i>Spuštění výrobku na strani 105.</i>

Symbol	Název	Zobrazení na displeji	Příčina/akce
 	Varování baterie	Bliká kontrolka LED 1 na ukazateli stavu nabití baterie a varovná kontrolka.	Baterie je vybitá. Nabijte baterii. Další informace jsou uvedeny v části <i>Nabití baterie na strani 102</i> .
		Bliká kontrolka LED 1 a 4 na ukazateli stavu nabití baterie a varovná kontrolka.	Teplota baterie je vyšší než doporučená hodnota. Zastavte výrobek a nastavte vypínač do polohy vypnuto (O). Než se pokusíte výrobek znovu spustit, počkejte, až teplota baterie klesne. Pokud problém přetrvává, obraťte se na servis Husqvarna.

Přeprava, skladování a likvidace

Přeprava

- Výrobek je těžký a může způsobit zranění rozdrcením částí těla. Při nakládání a vykládání výrobku na vozidlo nebo přívěs dbejte zvýšené opatrnosti.
- Při přepravě výrobku použijte schválený přívěs.
- Před přepravou výrobku na přívěsu po silnici se řádně obeznamte s místními silničními předpisy.
- Pro usnadnění nakládání výrobku na přívěs uveďte žací ústrojí do nejvyšší polohy.

Tažení výrobku

Chcete-li pohybovat výrobkem s vypnutým napájením, je třeba deaktivovat systém elektrické parkovací brzdy.

1. Deaktivujte systém elektrické parkovací brzdy. Viz část *Ruční přemístění výrobku na strani 104*.
2. Výrobek vlečte pouze při nízké rychlosti a na krátké vzdálenosti.

Bezpečné upevnění výrobku pro přepravu



VÝSTRAHA: Před upevněním výrobku je třeba si přečíst a pochopit kapitolu o bezpečnosti. Viz část *Bezpečnost na strani 91*.



VÝSTRAHA: Parkovací brzda není dostačující k zajištění výrobku během přepravy. Připevňte výrobek pevně k nákladnímu prostoru.

Vybavení: 2 schválené popruhy a 4 zakládací klíny.

1. Zaparkujte výrobek doprostřed nákladního prostoru.

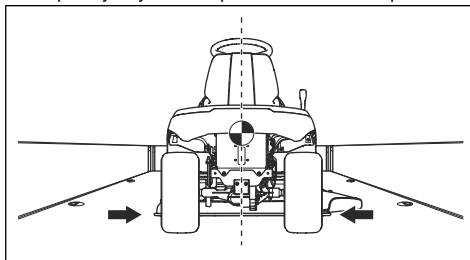

VAROVÁNÍ: Před přepravou v krytém přepravním vozidle nechte výrobek před umístěním do vozidla vychladnout.

2. Těžiště výrobku se musí nacházet nad nápravou přepravního vozidla. Používá-li se pro přepravu přívěs, ujistěte se, že na tažné zařízení působí správná svislá síla.

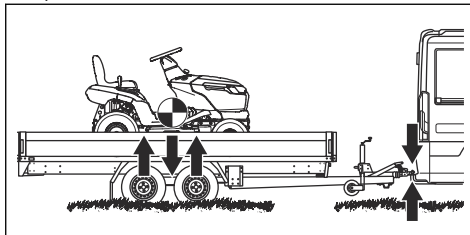

3. Zatáhněte parkovací brzdu.
4. Odstraňte veškeré nepřipevněné předměty.

5. Připevněte první popruh k tažnému zařízení.

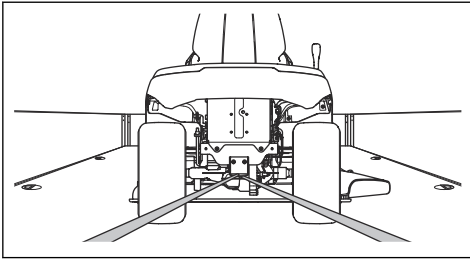

6. Napněte popruh směrem dozadu, abyste výrobek v nákladním prostoru zajistili.

7. Protáhněte druhý popruh kolem přední nápravy.

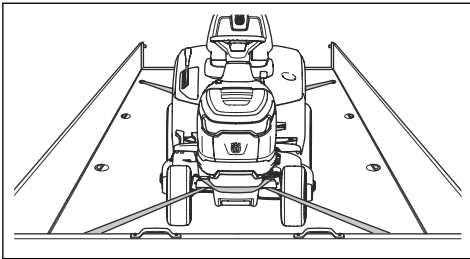

8. Připevněte popruh k nákladnímu prostoru.

9. Napněte popruh směrem k přední části nákladního prostoru, abyste výrobek zajistili.

10. Umístěte zakládací klíny před zadní kola a za ně.

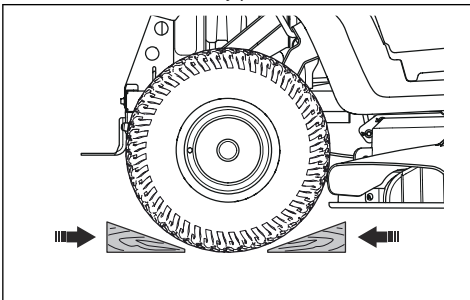

Přeprava baterií

- Dodávané 48V baterie podléhají požadavkům legislativy o nebezpečném zboží.
- Dodržujte zvláštní požadavky uvedené na obalu a označení pro komerční přepravu, platí i pro třetí strany a dopravce.
- Než odešlete výrobek, promluvte si s osobou speciálně vyškolenou ohledně manipulace s nebezpečnými materiály. Dodržujte platné národní předpisy.
- Před vložením baterie do obalu zalepte rozpojené kontakty páskou. Vložte baterii do těsného obalu a zajistěte ji proti pohybu.

Skladování

Na konci sezóny a před uskladněním na dobu delší než 30 dní připravte výrobek k uskladnění.



VÝSTRAHA: Odstraňte z výrobku trávu, listí a další hořlavé materiály, aby se snížilo nebezpečí požáru. Před uložením do skladovacího prostoru nechte výrobek vychladnout.

- Nastavte vypínač do polohy vypnuto (O).
- Vyčistěte výrobek, viz část *Čištění výrobku na strani 109*. Opravte poškozený lak, aby se zabránilo korozi.
- Prohlédněte výrobek ohledně opotřebených a poškozených součástí a dotáhněte povolené šrouby a matice.
- Baterii před uskladněním úplně nabijte. Zajistěte, aby baterie byly během skladování nabitě na 50 % nebo více.

Povšimněte si: Baterie může přejít do režimu spánku, když je výrobek uskladněn nebo je stav nabití velmi nízký. Chcete-li baterii spustit, stiskněte tlačítko pro spuštění na 2 sekundy. Pokud se baterie nespustí, je nutné ji nabíjet bez přestávky, dokud nebude plně nabitá. Doba nabíjení je delší, když je baterie v režimu spánku.

- Promažte všechny maznice, spoje a osy.
- Uchovávejte výrobek na čistém a suchém místě. Nasadte na výrobek ochranný kryt.

Povšimněte si: U prodejce je k dostání kryt na ochranu výrobku během skladování a přepravy.

- Skladujte výrobek na uzamčeném místě, aby se zamezilo přístupu dětí a neoprávněných osob.
- Uchovávejte výrobek a zdroj napájení v suchém prostředí, kde nemrzne.
- Pokud budete výrobek používat, uchovávejte jej ve skladovacím prostoru, kde je okolní teplota v rozmezí 0 až 50 °C. Pokud výrobek nebudete používat, můžete jej skladovat ve skladovacím prostoru, kde je okolní teplota v rozmezí -20 až 50 °C.
- Uchovávejte výrobek mimo dosah slunečního světla.
- Neskladujte výrobek v místech, kde může docházet k výbojům statické elektřiny.

Likvidace baterie a nabíječky

Symbyly na výrobku nebo jeho obalu označují, že tento výrobek nesmí být likvidován jako domácí odpad. Místo toho musí být odevzdán do příslušné recyklační stanice pro recyklaci elektrických a elektronických zařízení.

Zajištěním odpovídající likvidace tohoto výrobku pomůžete zabránit potenciálnímu negativnímu dopadu na životní prostředí a zdraví lidí, který by jinak mohl být důsledkem nesprávné likvidace tohoto výrobku.

Podrobnější informace o recyklaci tohoto výrobku získáte na městském úřadě, u služby zajišťující zpracování domácího odpadu nebo v prodejně, kde jste výrobek zakoupili.

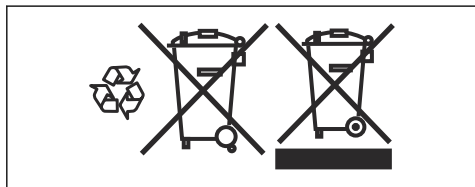

Likvidace

- Chemikálie mohou být nebezpečné a nesmí být vypouštěny do půdy. Vždy odevzdejte použité chemikálie v servisním středisku nebo příslušném sběrném místě.
- Když je výrobek opotřebený, odvezte jej prodejci nebo do příslušného sběrného místa.
- Olej a baterie mohou mít negativní vliv na životní prostředí. Dodržujte místní požadavky ohledně recyklace a platné předpisy.
- Nelikvidujte baterii v rámci domovního odpadu.
- Odešlete baterii do servisu Husqvarna nebo ji odevzdejte ve sběrném místě jako použitou baterii.

Technické údaje

Technické údaje

Rozměry	
Šířka, bez žacího ústrojí, mm	916
Šířka, včetně žacího ústrojí, mm	990
Výška, mm	1100
Délka, bez koše na trávu, mm	1850
Délka, vč. koše na trávu, mm	2290
Hmotnost, včetně žacího ústrojí a baterie, kg	194
Kapacita koše na trávu, l	250
Rozvor, mm	1152
Rozchod kol, přední, mm	730
Rozchod kol, zadní, mm	700
Tlak v pneumatikách, přední, kPa/bar/PSI	150/1,5/21,76
Tlak v pneumatikách, zadní, kPa/bar/PSI	100/1/14,5
Přední pneumatiky	15×6-6
Zadní pneumatiky	18×8,5-8
Max. sklon, stupně	10
Max. hmotnost vlečeného zařízení, při sklonu 10°, kg	100
Max. povolené svislé zatížení na tažné zařízení, N/kg	250/25
Max. povolené vodorovné zatížení na tažné zařízení, N/kg	250/25
Hnací motor	
Typ motoru	Bezkomutátorový stejnosměrný motor
Napětí, V	48
Jmenovitý výkon motoru, kW	1,5
Max. otáčky motoru, ot/min	3 500
Převodovka	
Značka	LINIX
Objem maziva, l	0,12
Max. rychlost jízdy vpřed, km/h	10
Max. rychlost couvání, km/h	6
Elektrický systém	
Typ	48 V DC, záporné ukostření

Hlavní pojistka, A	80
Pojistka žacího ústrojí, A	80
Pojistka pro řídicí jednotku napájení, A / V	3 / 58
Typ světla	12 V, 18 W
Žací ústrojí	
Šířka sečení, mm	950
Výkon motoru žacího ústrojí, kW	2 × 0,9
Výška sečení, 6 poloh, mm	25–100
Emise hluku¹³	
Hladina akustického výkonu, změřená dB(A)	99
Hladina akustického výkonu, zaručená dB(A)	100
Hladiny hluku¹⁴	
Hladina akustického tlaku na sluch obsluhy, dB(A)	87
Úrovně vibrací¹⁵	
Hladina vibrací na volant, m/s ²	1,2
Hladina vibrací v sedadle, m/s ²	2
Nože	
Délka nože, mm	483
Objednací číslo, levý nůž	537 67 41-08
Objednací číslo, pravý nůž	537 67 40-08
Objednací číslo, mulčovací sada (příslušenství) ¹⁶	547 55 58-01
Objednací číslo, levý mulčovací nůž (příslušenství) ¹⁷	537 67 43-08
Objednací číslo, pravý mulčovací nůž (příslušenství) ¹⁸	537 67 44-08



VÝSTRAHA: Používejte pouze žací ústrojí, které je uvedeno v tomto návodu. Žací ústrojí, která nejsou schválena pro tento výrobek, mohou způsobit odmrštění předmětů vysokou rychlostí a vážné zranění.

Kontrolní body	
Rovnoběžnost žacího ústrojí s výškou sečení v poloze 1	5–10 mm / 0,197–0,394 palce

¹³ Emise hluku do okolního prostředí měřené jako akustický výkon (L_{WA}) v souladu se směrnicí 2000/14/ES.

¹⁴ Hladina akustického tlaku měřená podle normy EN ISO 5395. Uváděná data pro hladinu akustického tlaku mají typickou statistickou odchylku (standardní odchylku) 3,0 dB(A).

¹⁵ Hladina vibrací měřená podle normy EN ISO 5395. Uváděná data pro hladinu vibrací mají typickou statistickou odchylku (standardní odchylku) 1,5 m/s² (volant) a 1,5 m/s² (sedadlo).

¹⁶ Mulčovací sada obsahuje nože, mulčovací vložku a díly potřebné k montáži.

¹⁷ Nůž používejte pouze s kompletní sestavou dílů mulčovací sady 547 55 58-01.

¹⁸ Nůž používejte pouze s kompletní sestavou dílů mulčovací sady 547 55 58-01.

Kontrolní body	
Ovládání výšky sečení v poloze 1	25 ± 2 mm / 0,98 ± 0,079 palce

Schválené baterie

S tímto výrobkem používejte pouze originální baterie .

Baterie	EM-5240Li
Objednací číslo	598 84 43-01
Typ	Lithium-iontová
Kapacita baterie, Ah	38,5
Jmenovité napětí, V	50,4
Hmotnost, kg/lb	17/38

Schválené nabíječky baterií

Nabíječka baterií	PS300C (součástí balení)	PS900C (volitelně)
Vstupní napětí, V	220–240	220–240
Vstupní proud, A	1,8	4,5
Frekvence, Hz	50	50
Výkon, W	300	900
Výstupní napětí, V	58	58
Výstupní proud, A	5,3	15,5

Servis

Nechte provést roční kontrolu v autorizovaném servisu, aby bylo zajištěno, že bude výrobek fungovat bezpečně a bude v nejlepším stavu během sezóny, kdy se výrobek nejvíce používá. Nejlepší čas pro servis a generální opravu výrobku je období, kdy se výrobek málo používá.

Při zaslání objednávky na náhradní díly poskytněte informace o roku nákupu, modelu, typu a výrobním čísle.

Vždy používejte pouze originální náhradní díly.

Prohlášení o shodě

Prohlášení o shodě EU

My, společnost Husqvarna AB, SE 561 82 Huskvarna,
ŠVÉDSKO, tel. +46 36 146500, zcela zodpovědně
prohlašujeme, že výrobek:

Popis	Sekačka na trávu se sedící obsluhou
Značka	Husqvarna
Typ/Model	TC 100i
Identifikace	Výrobní číslo od roku 2023 a dále

je zcela ve shodě s následujícími směrnici a předpisy
EU:

Směrnice/předpis	Popis
2006/42/ES	„o strojních zařízeních“
2014/30/EU	„o elektromagnetické kompatibilitě“
2000/14/ES	„týkající se emisí hluku do okolního prostředí“
2011/65/EU	„o omezení používání některých nebezpečných látek v elektrických a elektronických zařízeních“

a že byly použity následující normy
nebo technické specifikace: EN ISO
12100:2010, EN ISO 5395-1:2013+A1:2018,
EN ISO 5395-3:2013+A1:2017+A2:2018, EN
62841-1:2015/AC:2015/A11:2022, EN ISO
14982:2009, EN 61000-6-2:2005, EN
61000-6-3:2007+A1:2011+AC:2012, EN 50665:2017,
EN IEC 63000:2018.

Oznámený subjekt: 0197, TÜV Rheinland LGA
Products GmbH, Tillystrasse 2, 90431 Nürnberg,
Germany obdržel osvědčení o shodě se směrnicí rady
2000/14/ES, postup posouzení shody: Dodatek VI.

Více informací o emisích hluku najdete v části
Technické údaje na strani 125.

Huskvarna, 2024-01-30



Claes Losdal, ředitel vývoje zahradního sortimentu,
Husqvarna AB

Osoba odpovědná za technickou dokumentaci



Obsah

Úvod.....	129	Riešenie problémov.....	159
Bezpečnosť.....	133	Preprava, skladovanie a likvidácia.....	164
Montáž.....	140	Technické údaje.....	167
Prevádzka.....	144	Servis.....	169
Údržba.....	150	Vyhlásenie o zhode.....	170

Úvod

Kontrola pred dodaním a čísla výrobku

Poznámka: Tento produkt bol skontrolovaný pred dodaním. Uistite sa, že vám váš predajca poskytol podpísanú kópiu dokladu o kontrole pred dodaním.

Kontaktné údaje servisného zástupcu:	
Tento návod na obsluhu patrí k výrobku s číselným kódom/výrobným číslom:	
/	
Motor:	

Popis výrobku

Tento výrobok je trávnikový traktor s kosiacim zariadením nainštalovaným medzi prednou a zadnou nápravou. Výrobok je napájaný z akumulátora a má ho nainštalovaný.

Plánované použitie

Tento výrobok sa používa iba na kosenie trávy v súkromných záhradách a na svahoch súkromných záhrad so strmostou max. 10°. Nie je určený na použitie vo verejných parkoch, na športoviskách, na farmách ani v lese. Ak chcete produkt používať na iné účely, pripojte voliteľné príslušenstvo. S výrobkom používajte iba príslušenstvo schválené výrobcom. Ďalšie informácie získate od schváleného servisného zástupcu.

Iný spôsob použitia produktu predstavuje jeho nesprávne použitie. Takýto postup vedie k zrušeniu platnosti záruky a zodpovednosti za škody výrobcu voči používateľom – tretím stranám.

Pokyny na používanie kosačiek na trávu nájdete v miestnych nariadeniach a smerniciach.

Poistite si svoj produkt

Zabezpečte si poisťenie na svoj nový produkt. V prípade otázok sa obráťte na svoju poisťovňu. Odporúčame komplexné poistenie, ktoré zahŕňa tretie strany, požiar, poškodenie, odcudzenie a zodpovednosť.

Prehľad výrobku

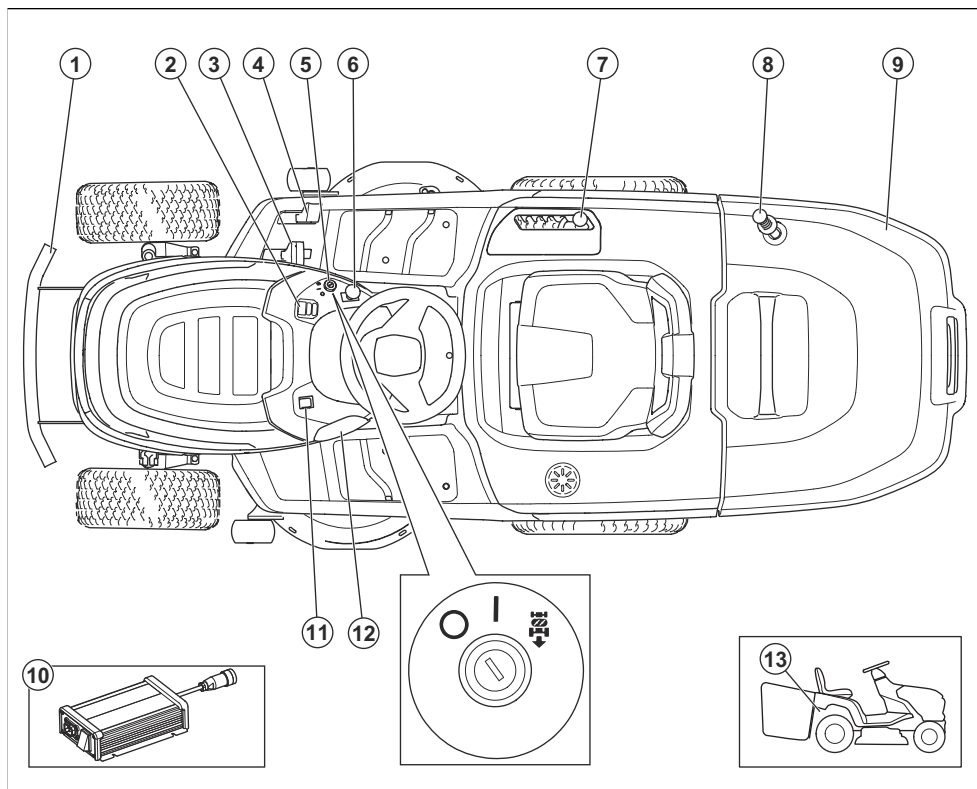

1. Predný nárazník
2. Displej
3. Pedál jazdy dopredu
4. Pedál jazdy dozadu
5. Vypínač
6. Tlačidlo PTO
7. Páka výšky rezu
8. Rukoväť zberného koša
9. Zberný kôš
10. Nabíjačka batérie
11. Vypínač
12. Zásuvka pre nabíjačku
13. Páka na aktiváciu alebo deaktiváciu elektrickej parkovacej brzdy

Pohľad na displej

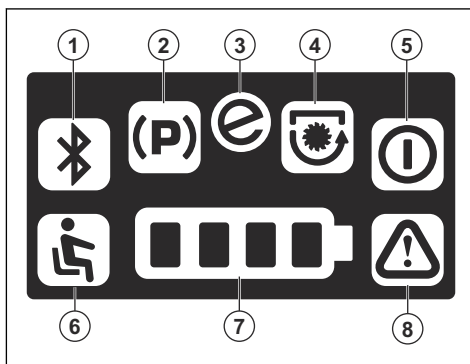

1. Nie je použité v tomto výrobku
2. Indikátor parkovacej brzdy
3. Indikátor Save
4. Indikátor aktivovaných nôžov

5. Indikátor pohotovostného režimu
6. Kontrola prítomnosti operátora (OPC)
7. Indikátor úrovne batérie
8. Výstražný indikátor

Husqvarna Connect

Návod na obsluhu a ďalšie informácie o produkte nájdete v aplikácii Husqvarna Connect. Husqvarna Connect je bezplatná aplikácia pre mobilné zariadenia. Pozrite si časť *'Ak chcete začať, použite Husqvarna Connect na strane 144.*

Kontrola prítomnosti obsluhy (OPC)

OPC sa aktivuje, keď sa obsluha zdvihne zo sedadla. Motor pohonu sa zastaví. Motory žacieho ústrojenstva sa zastavia, ak sú nože aktivované. Pozrite si časť *'Prevádzkové podmienky na strane 137.*

Ovládanie zapojenia zberného koša

Zariadenie disponuje ovládaním zapojenia zberného koša, ktoré sa zapne pri namontovaní zberného koša alebo iného príslušenstva. Nože sa zastavia pri odstránení zberného koša alebo iného príslušenstva. V časti *'Prevádzkové podmienky na strane 137.*

Prevádzkové svetlo

Výrobok má prevádzkové svetlo. Stlačením vypínača zapnete (A) alebo vypnete (B) prevádzkové svetlo.

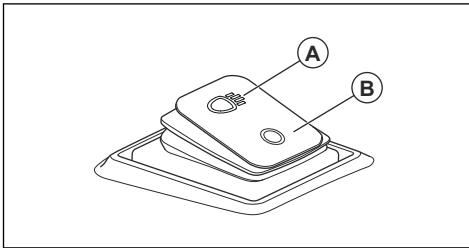

Symbyly na výrobku



UPOZORNENIE: Tento výrobok môže byť nebezpečný a spôsobiť vážne poranenie alebo usmrtenie obsluhujúceho pracovníka alebo iných osôb. Postupujte opatrne a používajte výrobok správnym spôsobom.



Pred používaním tohto výrobku si prečítajte návod na obsluhu a uistite sa, že porozumiete uvedeným pokynom.



Pred vykonaním údržby výrobku vytiahnite kľúč zapalovania.



Automatická parkovacia brzda



Aktivujte systém elektrickej parkovacej brzdy.



Deaktivujte systém elektrickej parkovacej brzdy.



Napájanie vypnuté



Napájanie zapnuté

START

Spustiť režim pohonu.



Výška kosenia



Bezpečnostný systém pri cúvaní (ROS)



Dozadu



Dopredu



Prevádzkové svetlá zap./vyp.



Používajte chrániče sluchu.



Nože sú deaktivované.



Nože sú aktivované.



Nepribližujte sa časťami tela k rotujúcim častiam.



Nepribližujte sa časťami tela k rotujúcim nožom.



Dávajte pozor na vymrštené predmety a spätné nárazy.



Nekoste trávu naprieč svahom. Nekoste trávu na svahoch so sklonom viac ako 10°.



Nebezpečenstvo prevrátenia



Pred tým a počas toho, ako s produktom budete čúvať, pozrite sa za seba.



Na produkte alebo vybavení nikdy nevozte pasažierov.



Vykážte ostatné osoby z pracovného priestoru.



Nevstupovať



Max. povolené vertikálne zaťaženie na ťažnej tyči je uvedené v časti *Technické údaje na strane 167* a na štítku.



Max. povolené horizontálne zaťaženie na ťažnej tyči je uvedené v časti *Technické údaje na strane 167* a na štítku.



Akumulátor sa nepokúšajte opraviť. Obráťte sa na servisného predajcu Husqvarna.



Označenie týkajúce sa emisie hluku do okolia podľa smerníc a nariadení EÚ a UK a legislatívy v štáte New South Wales „Protection of the Environment Operations (Noise Control) Regulation 2017“ (Nariadenie o ochrane životného prostredia pri prevádzke (kontrola hluku) z roku 2017). Zaručená hladina akustického výkonu výrobku je uvedená v dokumente *Technické údaje na strane 167* a na štítku.



Snímateľný kód



Tento výrobok je v súlade s príslušnými smernicami ES.



Tento výrobok je v súlade s príslušnými právnymi predpismi Spojeného kráľovstva.

Poznámka: Ďalšie symboly/štítky na výrobku odkazujú na právne požiadavky pre konkrétny trh.

Štítk na výrobku



NEBEZPEČENSTVO – Udržiavajte ruky a chodidlá v dostatočnej vzdialenosti.

Poškodenie výrobku

Nie sme zodpovední za škody na našom výrobku v prípade:

- nesprávne vykonanej opravy výrobku,
- opravy výrobku, pri ktorej neboli použité diely od výrobcu alebo diely schválené výrobcom,
- používania príslušenstva od iného výrobcu alebo príslušenstva, ktoré nie je schválené výrobcom,
- opravy výrobku, ktoré neboli vykonané v schválenom servisnom stredisku alebo schválenými kompetentnými osobami.

Bezpečnosť

Bezpečnostné definície

Výstrahy, upozornenia a poznámky slúžia na zdôraznenie mimoriadne dôležitých častí návodu.



VÝSTRAHA: Používa sa, ak pre obsluhu alebo osoby v okolí existuje nebezpečenstvo poranenia alebo smrti v prípade nedodržania pokynov v návode.



VAROVANIE: Používa sa, ak hrozí nebezpečenstvo poškodenia produktu, iných materiálov alebo okolitej oblasti v prípade nedodržania pokynov v návode.

Poznámka: Používa sa na poskytnutie informácií nad rámec nevyhnutných informácií v danej situácii.

Všeobecné bezpečnostné upozornenia pre výrobok



VÝSTRAHA: Prečítajte si všetky bezpečnostné upozornenia a pokyny a pozrite si ilustrácie a uvedené technické údaje tohto výrobku. Nedodržanie všetkých nižšie uvedených pokynov môže spôsobiť zásah elektrickým prúdom, požiar alebo ťažké zranenia.

Uchovajte si všetky upozornenia a pokyny pre budúce použitie. Výraz „výrobok“ v upozorneniach označuje výrobky napájané z elektrickej siete (s káblom) alebo batérie (bez kábla).

Bezpečnosť na pracovisku

- **Udržiavajte pracovisko v čistote a dobre osvetlené.** Neporiadok alebo nedostatočné osvetlenie spôsobujú nehody.

- **Nepoužívajte výrobok vo výbušnom ovzduší, napríklad v prítomnosti horľavých kvapalín, plynov alebo prachu.** Výrobok vytvára iskry, ktoré môžu zapáliť prach alebo výpary.
- **Pri používaní výrobku zabráňte deťom a okolostojacim, aby sa zdržiavali vo vašej blízkosti.** Rušivé podnety môžu spôsobiť stratu kontroly.

Osobná bezpečnosť

- **Pracujte opatrne, dávajte pozor a pri používaní výrobku postupujte rozumne. Výrobok nepoužívajte, keď ste unavení alebo pod vplyvom drog, alkoholu alebo liekov.** Chvíľka nepozornosti pri používaní výrobkov môže zapríčiniť vážny úraz.
- **Používajte osobné ochranné pomôcky. Vždy noste ochranné prostriedky očí.** Ochranné vybavenie, ako sú napríklad masky proti prachu, bezpečnostné topánky s protišmykovou podrážkou, prilby alebo chrániče sluchu použité vo vhodných prípadoch znižujú počet osobných poranení.
- **Zabráňte neúmyselnému spusteniu zariadenia. Pred pripojením k elektrickej sieti alebo batérii overte zdvihnutím alebo prenesením výrobku, či je vypínač vo vypnutej polohe.** Prenášanie výrobkov s prstom na vypínači alebo napájanie výrobkov, ktoré majú vypínač zapnutý, zvyšuje riziko nehôd.
- **Pred zapnutím výrobku vyberte nastavovací kľúč alebo kľúč na matice.** Kľúč nasadený na rotačnú časť výrobku môže spôsobiť poranenie osôb.
- **Nenaťahujte sa príliš ďaleko. Vždy si udržiavajte rovnováhu a správny postoj.** To umožňuje lepšie ovládanie výrobku v neočakávaných situáciách.
- **Vhodne sa oblečte. Nenoste voľné oblečenie alebo šperky. Udržujte svoje vlasy a oblečenie mimo dosahu pohyblivých častí.** Voľné oblečenie, šperky alebo dlhé vlasy sa môžu zachytiť v pohyblivých častiach.
- **Ak je možné pripojiť zariadenia na odsávanie a zber prachu, overte, či sú tieto zariadenia pripojené a či sa správne používajú.** Používanie zberača prachu môže obmedziť nebezpečenstvá týkajúce sa prachu.

- **Nedovoľte, aby vás skúsenosti získané častým používaním produktov uspokojili, a ignorovali by ste bezpečnostné pravidlá pri používaní produktov.** Neopatrné konanie môže v zlomku sekundy spôsobiť vážne poranenie.

Používanie výrobku a starostlivosť o jeho

- **Netlačte na výrobok silou. Používajte správny výrobok na dané použitie.** Správny výrobok vykoná prácu lepšie a bezpečnejšie pri rýchlosti, na akú je určený.
- **Nepoužívajte výrobok, ak sa nedá zapnúť a vypnúť vypínačom.** Akýkoľvek výrobok, ktorý sa nedá ovládať vypínačom, je nebezpečný a musí sa opraviť.
- **Pred akoukoľvek úpravou, výmenou príslušenstva alebo skladovaním výrobkov odpojte zástrčku zo zdroja napájania a/alebo vyberte akumulátory (ak je to možné).** Takéto preventívne bezpečnostné opatrenia znižujú riziko náhodného spustenia výrobku.
- **Nepoužívané výrobky udržiavajte mimo dosahu detí a nedovoľte osobám, ktoré nepoznajú tento výrobok alebo tieto pokyny, aby výrobok používali.** Výrobky sú nebezpečné v rukách neskúsených používateľov.
- **Vykonávajte údržbu výrobkov a príslušenstva. Skontrolujte vychýlenie alebo ohnutie pohyblivých častí, nalomenie častí a akékoľvek iné poškodenie, ktoré môže ovplyvniť prevádzku výrobku. Ak je výrobok poškodený, dajte ho pred použitím opraviť.** Mnoho nehôd je spôsobených nedostatočne udržiavanými výrobkami.
- **Rezacie nástroje udržiavajte nabrúsené a v čistote.** Správne udržiavané rezacie nástroje s ostrými hranami sú menej náchylné na ohnutie a ľahšie sa ovládajú.
- **Používajte výrobok, príslušenstvo, hroty nástroja atď. v súlade s týmito pokynmi, pričom vezmite do úvahy pracovné podmienky a typ vykonávanej práce.** Používanie výrobku na iné ako určené účely môže vyvolať nebezpečnú situáciu.
- **Rukoväti a úchytné povrchy udržiavajte suché, čisté a neznečistené olejom a mazivom.** Šmyklivé rukoväti a úchytné povrchy neumožňujú bezpečnú manipuláciu a ovládanie výrobku v neočakávaných situáciách.

Používanie nástroja napájaného akumulátorom a starostlivosť oň

- **Nabíjajte iba pomocou nabíjačky špecifikovanej výrobcom.** Nabíjačka, ktorá je vhodná pre jeden typ akumulátora, môže pri použití s iným akumulátorom predstavovať nebezpečenstvo požiaru.
- **Výrobok používajte iba s presne určenými akumulátormi.** Pri použití akéhokoľvek iného akumulátora môže hroziť nebezpečenstvo poranenia a požiaru.
- **Keď sa akumulátor nepoužíva, udržiujte ho mimo dosahu kovových predmetov, ako sú spony na**

papier, mince, kľúče, klince, skrutky alebo iné drobné kovové predmety, ktoré môžu vytvoriť spoj medzi svorkami. Skratovanie svoriek akumulátora môže spôsobiť popálenie alebo požiar.

- **Pri neopatrnom zaobchádzaní môže z akumulátora uniknúť tekutina. Nedotýkajte sa jej. V prípade náhodného kontaktu umyte postihnuté miesto vodou. Ak sa dostane kvapalina z akumulátora do očí, vyhľadajte aj lekársku pomoc.** Kvapalina vystrekujúca z akumulátora môže spôsobiť podráždenie alebo popálenie.
- **Nepoužívajte poškodený alebo upravený akumulátor alebo nástroj.** Poškodené alebo upravené akumulátory môžu mať za následok nepredvídateľné fungovanie a spôsobiť požiar, výbuch alebo predstavovať nebezpečenstvo poranenia.
- **Akumulátor alebo nástroj nevystavujte ohňu alebo nadmerne vysokým teplotám.** Oheň alebo teploty nad 130 °C môžu spôsobiť výbuch.
- **Dodržiavajte všetky pokyny na nabíjanie a pri nabíjaní nevystavujte akumulátor alebo nástroj teplotám, ktoré sú mimo teplotného rozsahu uvedeného v pokynoch.** Pri nesprávnom nabíjaní alebo pri vonkajších teplotách mimo uvedeného rozsahu hrozí poškodenie akumulátora a zvyšuje sa nebezpečenstvo požiaru.

Služba

- **Výrobok zverte do opravy iba kvalifikovanému odborníkovi a používajte iba originálne náhradné diely.** Tým sa zaisťujú zachovanie bezpečnosti výrobku.
- **Poškodené akumulátory nikdy neservisujte sami.** Servis akumulátorov smie vykonávať len výrobca alebo autorizovaný servis.

Všeobecné bezpečnostné pokyny



VÝSTRAHA: Tento produkt dokáže odseknúť ruky alebo nohy a odhadzovať predmety. V prípade nedodržania bezpečnostných pokynov hrozí vážne poranenie alebo usmrtenie.



VÝSTRAHA: Ak je poškodené kosiace zariadenie, prestaňte produkt používať. Poškodené kosiace zariadenie môže odhadzovať predmety a spôsobiť vážne poranenie alebo usmrtenie. Poškodené nože bezodkladne vymeňte.



VÝSTRAHA: Tento výrobok vytvára počas prevádzky elektromagnetické pole. Toto pole môže za určitých okolností spôsobovať rušenie aktívnych alebo pasívnych implantovaných zdravotníckych pomôcok. Na zníženie rizika vážneho alebo smrteľného zranenia odporúčame, aby sa osoby s implantovanými pomôckami poradili

so svojím lekárom a výrobcom pomôcky ešte pred použitím tohto výrobku.



VÝSTRAHA: Skôr než budete výrobok používať, prečítajte si nasledujúce výstrahy.

- Vždy zachovávajte opatrnosť a riadte sa zdravým úsudkom. Vyvarujte sa každej situácie, ktorá podľa vás presahuje vaše možnosti. Ak si po prečítaní návodu na obsluhu nie ste istí prevádzkovými postupmi, pred pokračovaním sa poraďte s odborníkom.
- Pred spustením produktu si pozorne prečítajte návod na obsluhu a pokyny na produkte a uistite sa, že im rozumiete.
- Naučte sa používať produkt a jeho ovládacie prvky bezpečne a naučte sa, ako produkt rýchlo zastaviť.
- Naučte sa rozpoznávať bezpečnostné štítky.
- Výrobok žiadnym spôsobom neupravujte ani nepoužívajte, ak existuje možnosť, že bol upravený inými osobami.
- Produkt udržiavajte čistý, aby boli nápisy a nálepky jasne čitateľné.
- Nezabudnite, že operátor bude zodpovedný za nehody zahŕňajúce iné osoby alebo ich majetok.
- Nepribližujte sa rukami ani chodidlami k rotujúcim častiam.
- Nevkladajte ruky ani chodidlá pod výrobok.
- Nikdy sa nepribližujte k výsypnému otvoru.
- Keď zariadenie používate na štrkových povrchoch, vždy zastavte nože.
- Nepoužívajte kosiace zariadenie, ak chýba alebo je chybný, zberný kôš, vyhadzovací otvor alebo iné bezpečnostné zariadenia.
- Keď nekosíte, vždy deaktivujte nože.
- Kosiace zariadenie nepoužívajte na kosenie lístia ani iných nežiaducich materiálov, ktoré môžu spôsobovať hromadenie.
- Neprepravujte cestujúcich. Produkt môže používať len jedna osoba.

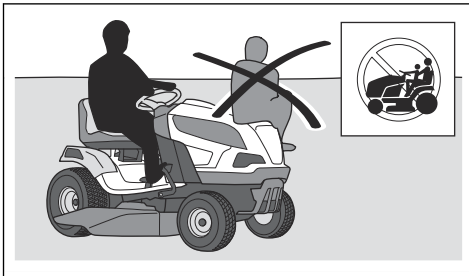

- Nenechávajte produkt bez dozoru, kým je zapnutý. Pred jeho ponechaním bez dozoru vždy zastavte nože, aktivujte parkovaciu brzdú, vypnite motor a vytiahnite kľúč od vypínača.

- Produkt používajte iba za denného svetla alebo pri dobrom osvetlení. Produkt udržiavajte v bezpečnej vzdialenosti od jám alebo iných terénnych nerovností. Dávajte pozor na možné riziká.
- Produkt nepoužívajte počas nepriaznivých poveternostných podmienok, napríklad v hmle, v daždi, na vlhkých alebo mokrych miestach, v silnom vetre, v silnom mraze, pri riziku blesku atď.
- Vyhľadajte a označte kamene a iné pevné predmety, aby ste sa vyhlí kolízií.
- Oblasť vyčistite od kameňov, hračiek, drôtov a iných predmetov, ktoré môžu byť zachytené nožmi a vymrštené do okolia.

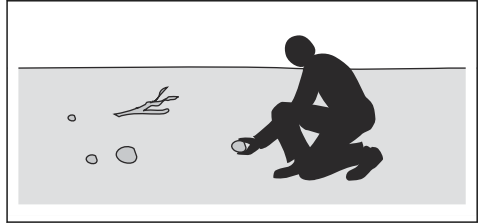

- Nenechajte deti a osoby, ktoré nemajú oprávnenie na používanie, používať produkt alebo vykonávať jeho servis. Vek operátora môžu stanovovať miestne zákony.
- Pri štartovaní výrobku, aktivácii pohonu alebo pred pohybom s výrobkom sa uistite, že sa v jeho blízkosti nenachádzajú ďalšie osoby.
- Počas kosenia pri ceste alebo jazde cez cestu dávajte pozor na premávku.
- Produkt nepoužívajte pri únave, požití alkoholu, drog, liekov alebo čohokoľvek iného, čo môže viesť k zníženiu zrakových schopností, pozornosti, koordinácie alebo schopnosti úsudku.
- Pri nakladaní výrobku na prívies alebo nákladné vozidlo a pri skladaní výrobku z príviesu alebo nákladného vozidla postupujte opatrne.
- Produkt vždy parkujte na vodorovnom povrchu a vypnutý.
- Pred čistením alebo údržbou výrobku zastavte motor a uistite sa, že sa všetky časti zastavili.
- Pred odobratím zberného koša alebo odstránením upchatia zastavte výrobok a uistite sa, že sa všetky časti zastavili.
- Pred uskladnením nechajte produkt vychladnúť.

Bezpečnostné pokyny týkajúce sa detí



VÝSTRAHA: Skôr než budete výrobok používať, prečítajte si nasledujúce výstrahy.

- Ak nebudete dávať pozor na deti v blízkosti produktu, môže dôjsť k vážnym nehodám. Deti môže priťahovať stroj a kosenie. Je pravdepodobné, že deti nebudú stáť tam, kde ste ich naposledy videli.

- Zabezpečte, aby sa deti nachádzali mimo oblasti, ktorá sa kosí. Deťom zaistite zodpovedný dozor dospelaj osoby.
- Zachovávajte ostražitosť a vypnite produkt, ak deti vkročia do pracovnej oblasti. Mimoriadnu opatrnosť zachovávajte v blízkosti rohov, kríkov, stromov alebo iných objektov, ktoré vám bránia vo výhľade.
- Pred cúvaním s produktom a počas neho sa pozerajte za seba a dole, aby ste sa uistili, že sa v blízkosti stroja nenachádzajú malé deti.
- Nedovoľte deťom voziť sa s vami. Môžu spadnúť a vážne sa poraniť alebo môžu brániť bezpečnému manévrovaníu s produktom.
- Nenechajte deti používať výrobok.
- Batérie neskratujte! Batérie neuskladňujte na mieste, kde sa môžu skratovať navzájom alebo ich môžu skratovať iné kovové predmety.
- Zabráňte kontaktu obsahu batérií s pokožkou a očami. Ak sa dostane do kontaktu s pokožkou alebo očami, umyte zasiahnuté miesto veľkým množstvom vody a vyhľadajte pomoc lekára.
- Nepoužívajte žiadnu batériu, ktorá nie je určená na použitie so zariadením.
- Nepoužívajte spolu články rôzneho výrobcu, rôznej kapacity, veľkosti alebo typu v jednom zariadení.
- Akumulátorové články a batérie uchovávajte mimo dosahu detí.
- Udržiavajte batériu v čistote a suchú.
- Batériu používajte iba na účel, na ktorý je určená.

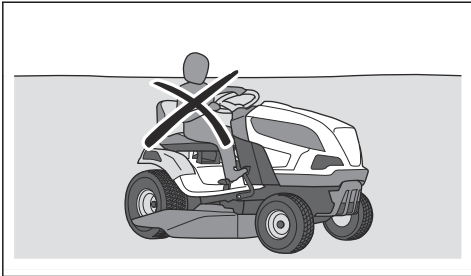

Bezpečnosť batérie



VÝSTRAHA: Skôr než budete výrobok používať, prečítajte si nasledujúce výstrahy.

Všeobecné informácie:

- Prečítajte si všetky bezpečnostné upozornenia a pokyny. Nedodržanie týchto upozornení a pokynov môže viesť k zásahu elektrickým prúdom, požiaru a/alebo k vážnemu poraneniu.
- Všetky opravy zverte výhradne autorizovanému poskytovateľovi servisu. Nikdy sa nepokúšajte inštalovať alebo opraviť batériu.
- Pravidelne kontrolujte, či batérie nie sú porušené. Poškodené alebo upravené akumulátory môžu mať za následok nepredvídateľné fungovanie a spôsobiť požiar, výbuch alebo predstavovať nebezpečenstvo poranenia. Nikdy neopravujte ani neotvárajte poškodené akumulátory.
- Poškodený akumulátor môže spôsobiť výbuch a následne zranenie. Ak je batéria zdeformovaná alebo poškodená, výrobok nepoužívajte a obráťte sa na schváleného servisného zástupcu spoločnosti Husqvarna.
- Batérie nerozoberajte, neotvárajte a nerežte.
- Batérie chráňte pred mechanickým nárazom.
- Akumulátorové články a batérie chráňte pred teplom a plameňom. Neskladujte ich na priamom slnečnom svetle.

48 V batérie:

- Ako zdroj napájania pre Husqvarna akumulátorové výrobky so sediacou obsluhou sa používajú výlučne Husqvarna 48 V batérie. Aby ste predišli úrazom, batérie sa nesmú používať ako zdroj napájania pre iné zariadenia.
- Nikdy nepoužívajte batérie ani príslušenstvo, ktoré má poruchu, je upravené alebo poškodené.
- Nikdy sa nepokúšajte upraviť ani opraviť príslušenstvo alebo batérie. Všetky opravy zverte výhradne autorizovanému predajcovi.

Bezpečnostné pokyny pre prevádzku



VÝSTRAHA: Skôr než budete výrobok používať, prečítajte si nasledujúce výstrahy.

- Pred cúvaním a počas cúvania sa vždy pozerajte dole a za seba. Dávajte pozor na veľké a malé prekážky.
- Pred jazdou do zákruty znížte rýchlosť.
- Pri prechádzaní cez plochy, ktoré nekosíte, majte čepele zastavené.



VAROVANIE: Skôr než budete používať produkt, prečítajte si nasledujúce upozornenia.

- Okolo skál a väčších predmetov prechádzajte opatrne a dávajte pozor, aby ich čepele nezasiahli.
- S produktom neprechádzajte cez predmety. Ak s produktom prejdete cez nejaký predmet alebo ním do nejakého predmetu narazíte, zastavte a skontrolujte produkt a kosiace zariadenie. Pred opätovným naštartovaním vykonajte potrebné opravy.

Osobné ochranné prostriedky



VÝSTRAHA: Skôr než budete výrobok používať, prečítajte si nasledujúce výstrahy.

- Pri používaní produktu používajte schválené osobné ochranné prostriedky. Osobné ochranné prostriedky nedokážu úplne vylúčiť riziko, ale môžu znížiť vážnosť zranenia v prípade nehody. Váš predajca vám pomôže pri výbere správnych prostriedkov.
- Používajte schválené chrániče sluchu. Dlhodobé vystavenie hluku môže spôsobiť trvalé poškodenie sluchu.
- Noste odolné protišmykové topánky alebo podobnú obuv. Odporúčame oceľové špičky. Výrobok neobsluhujte v otvorených topánkach ani s bosými nohami.

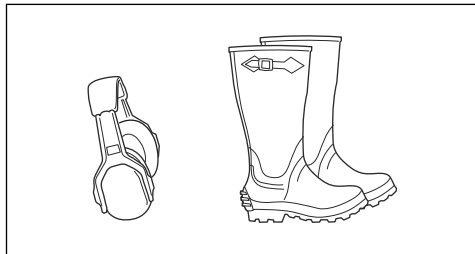

- Keď je to potrebné, používajte ochranné rukavice, ako napríklad pri montáži, kontrole alebo čistení rezného zariadenia.
- Nenoste voľné oblečenie, šperky ani iné predmety, ktoré sa môžu zachytiť v pohyblivých častiach.
- Majte poruke vybavenie prevej pomoci a hasiaci prístroj.

Bezpečnostné zariadenia na výrobku



VÝSTRAHA: Skôr než budete výrobok používať, prečítajte si nasledujúce výstrahy.

- Výrobok nepoužívajte s bezpečnostnými zariadeniami, ktoré sú poškodené alebo nefungujú správne. Pravidelne kontrolujte bezpečnostné zariadenia. Ak sú bezpečnostné zariadenia poškodené, obráťte sa na servisného zástupcu spoločnosti Husqvarna.
- Bezpečnostné zariadenia neupravujte. Nepoužívajte produkt, ak ochranné dosky, ochranné kryty, bezpečnostné vypínače alebo iné ochranné zariadenia nie sú nainštalované alebo ak sú poškodené.

Kontrola vypínača

1. Odpojte kábel nabíjačky batérie.

2. Vypínač otočte do polohy „I“. Ubezpečte sa, že všetky používané diódy LED na obrazovke sa rozsvietia.

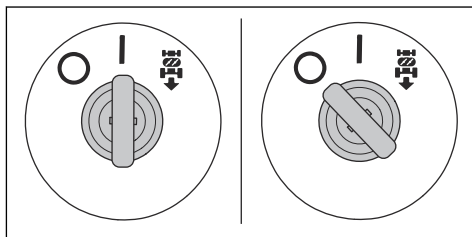

3. Vypínač otočte do polohy „O“. Ubezpečte sa, že výrobok sa ihneď zastavil a diódy LED zhasli.

Kontrola bezpečnostného systému pri cúvaní (ROS)

Ak bezpečnostný systém pri cúvaní (ROS) nefunguje správne, kontaktujte schváleného servisného zástupcu spoločnosti.

1. Zapnite výrobok. Pozrite si časť *Zapnutie výrobku na strane 147*.
2. Aktivujte kosiace zariadenie. Pozrite si časť *Aktivovanie a deaktivovanie žacieho ústrojenstva na strane 147*.
3. S kľúčom zapalovania v polohe „I“ (A) stlačte pedál pre jazdu dozadu. Keď stlačíte pedál pre jazdu dozadu, nože sa musia zastaviť.

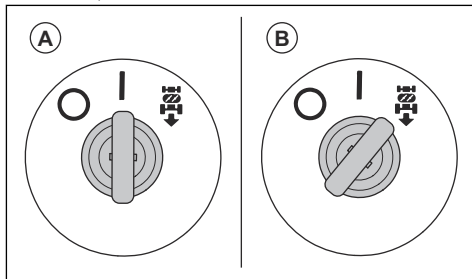

4. Deaktivujte kosiace zariadenie.
5. Otočte vypínač do polohy systému ROS (B).
6. Aktivujte znova žacie ústrojenstvo.
7. S vypínačom v polohe systému ROS stlačte pedál pre jazdu dozadu. Keď stlačíte pedál pre jazdu dozadu, nože sa nesmú zastaviť.

Prevádzkové podmienky

- Režim pohonu možno spustiť, len keď je pohon nožov deaktivovaný.
- Režim pohonu možno spustiť len vtedy, keď sú pedál pre jazdu dopredu a pedál pre jazdu dozadu v neutrálnej polohe.
- Režim pohonu možno spustiť len vtedy, keď je aktivovaná elektrická parkovacia brzda.

- Výrobok môže cívať so zapnutým žacím ústrojenstvom len vtedy, keď je aktivovaný systém ROS.
- Pohon nožov možno aktivovať, len keď operátor sedí na sedadle.
- Pohon nožov môže fungovať len vtedy, keď je nainštalovaný zberný kôš alebo iné príslušenstvo.

Kontrola prevádzkových podmienok

Prevádzkové podmienky kontrolujte každý deň.

1. Uistite sa, že nemôžete spustiť režim pohonu, keď je aktivovaný pohon nožov.
2. Uistite sa, že nemôžete spustiť režim pohonu pri zatlačení pedálu pre jazdu dopredu alebo pedálu pre jazdu dozadu.
3. Uistite sa, že nemôžete spustiť režim pohonu, keď je elektrická parkovacia brzda deaktivovaná.
4. Uistite sa, že sa pohon nožov zastaví, keď sú motory žacieho ústrojenstva aktivované a zdvihnete sa zo sedadla.
5. Odstráňte zberný kôš alebo iné príslušenstvo a skúste spustiť pohon nožov. Skontrolujte, či sa pohon nožov nedá spustiť.
6. Vykonajte kontrolu bezpečnostného systému pri cúvaní (ROS). Pozrite si časť *Kontrola bezpečnostného systému pri cúvaní (ROS)* na strane 137.

Kontrola pedála jazdy dopredu a pedála jazdy dozadu

1. Zapnite výrobok. V časti *Zapnutie výrobku* na strane 147.
2. Skontrolujte, či nie sú pedál jazdy dopredu a pedál jazdy dozadu zablokované a či sa môžu voľne pohybovať.
3. Pomalým stlačením pedála jazdy dopredu sa pohnite dopredu.
4. Uvoľnite pedál jazdy dopredu na zabrzdzenie. Keď sa pedál jazdy dopredu uvoľní, musia sa aktivovať brzdy.

Poznámka: Výrobok je vybavený automatickou brzdou, ktorá brzdí, keď sa pedále uvoľnia.

5. Rovnaký postup zopakujte pre pedál jazdy dozadu.
6. Uistite sa, že sa výrobok nepohybuje, keď sú pedále v neutrálnej polohe.

Parkovacia brzda



VÝSTRAHA: Ak parkovacia brzda nefunguje, produkt sa môže začať pohybovať a môže spôsobiť poranenie alebo poškodenie. Dbajte na to, aby sa vykonávala pravidelná kontrola a nastavenie parkovacej brzdy.

Pozrite si časť *Parkovacia brzda* na strane 146.

Výstražné kontrolky na obrazovke



VAROVANIE: Ak sa rozsvieti výstražná kontrolka na obrazovke, zastavte produkt a postupujte podľa časti *Riešenie problémov* na strane 159.

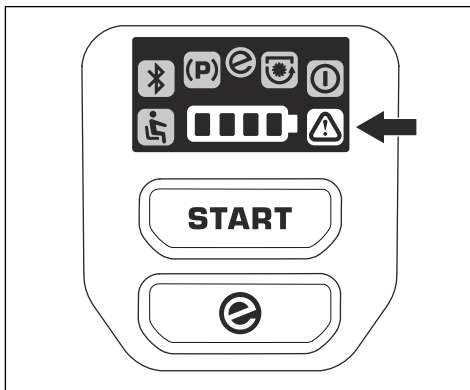

Ochranné kryty

Chýbajúce alebo poškodené ochranné kryty zvyšujú nebezpečenstvo poranenia pohybujúcimi sa dielmi a na horúcich povrchoch. Skôr než budete produkt používať, skontrolujte ochranné kryty. Presvedčte sa, či sú ochranné kryty správne nainštalované a či nie sú prasknuté alebo inak poškodené. Poškodené kryty vymeňte.

Kosenie trávy na svahoch



VÝSTRAHA: Skôr než budete výrobok používať, prečítajte si nasledujúce výstrahy.

- Pri kosení trávy na svahoch existuje vyššie riziko straty kontroly nad produktom a jeho prevrátenia. To môže spôsobiť vážne poranenie alebo usmrtenie. Na každom svahu je nutné kosiť opatrne. Ak na svahu nemôžete cívať alebo ak sa necítite bezpečne, svah nekoste.
- Odstráňte kamene, konáre a iné prekážky.
- Pohybujte sa hore a dole svahom, nie z jednej strany na druhú.
- Výrobok nepoužívajte na svahoch so sklonom viac ako 10°.

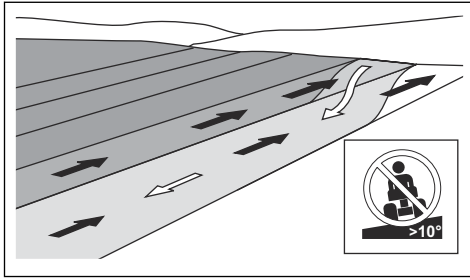

- Nepohýňajte sa ani nezastavujte na svahu.
- Na svahoch sa pohybujte plynulo a pomaly.
- Nemeňte náhle rýchlosť ani smer.
- Nezatáčajte viac, ako je nevyhnutné. Pri jazde dole svahom zatáčajte pomaly a plynule. Jazdite nízkou rýchlosťou. Volant otáčajte opatrne.
- Dávajte pozor na brázdy, diery a hrbole a nejazdite cez ne. Na nerovnom podklade existuje vyššie riziko prevrátenia produktu. Vysoká tráva môže zakrývať prekážky.
- Nekoste trávu v blízkosti zrázov, priekop ani brehov. Ak by sa jedno z kolies dostalo za okraj prudkého zrázu alebo jamy alebo ak by sa okraj zosunul, produkt by sa mohol náhle prevrátiť. Ak produkt spadne do vody, hrozí nebezpečenstvo utopenia.

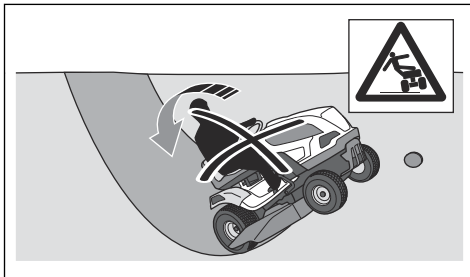

- Nekoste mokrú trávu. Je klzká, pneumatiky môžu stratiť priľnavosť a produkt sa môže začať kĺzať.
- Nedávajte chodilo na zem na zvýšenie stability produktu.
- Ak je k produktu pripojené príslušenstvo alebo iné predmety, pre ktoré je jeho stabilita znížená, jazdite veľmi opatrne.
- Riadte sa odporúčaniami výrobcu, ktoré sa týkajú závaží alebo protizávaží na kolesá.

Bezpečnosť ťahania

- Používajte iba ťahané zariadenie odporúčané spoločnosťou Husqvarna.
- Na pripojenie zariadenia používajte ťažnú tyč.
- Neťahajte zariadenie, ktoré je ťažšie než je maximálna povolená hmotnosť ťahaného zariadenia. V časti *Technické údaje na strane 167*.

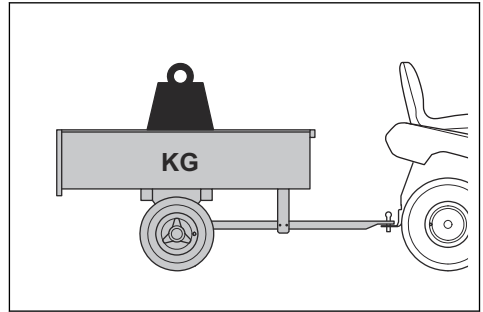

- Pri ťahaní zariadenia sa presvedčte, či sa v blízkosti výrobku nenachádzajú iné osoby.
- Pri ťahaní zariadenia na svahoch alebo v náročnom teréne buďte opatrní.
- Keď ťaháte zariadenie, jazdíte s výrobkom nízkou rýchlosťou.

Bezpečnosť pri preprave

- Na prepravu výrobku používajte schválené prepravné vozidlo.
- Produkt je ťažký a môže spôsobiť pomliaždeniny. Pri jeho nakladaní alebo vykladaní z vozidla alebo prívessu postupujte opatrne.
- Predpisy pre fungovanie vnútroštátneho alebo miestneho trhu môžu regulovať obmedzenia týkajúce sa prepravy výrobku.
- Používateľ prepravného vozidla je zodpovedný za bezpečné upevnenie výrobku počas prepravy. Pozrite si časť *Bezpečné pripavenie výrobku na prepravu na strane 164*.

Bezpečnosť akumulátora



VÝSTRAHA: Poškodený akumulátor môže spôsobiť výbuch a následne zranenie. Ak je akumulátor zdeformovaný alebo poškodený, obráťte sa na schváleného servisného zástupcu spoločnosti Husqvarna.



VÝSTRAHA: Skôr než budete používať produkt, prečítajte si nasledujúce výstrahy.

- V blízkosti akumulátora používajte ochranné okuliare.
- V blízkosti akumulátora nenoste hodinky, šperky ani iné kovové predmety.
- Akumulátor skladujte mimo dosahu detí.
- Akumulátor nabíjajte v priestoroch s dostatočným prúdením vzduchu.
- Pri nabíjaní akumulátora udržiavajte horľavé materiály v minimálnej vzdialenosti 1 m.
- Vymenené akumulátory zlikvidujte. Pozrite si kapitolu *Likvidácia batérie a nabíjačky batérií na strane 165*.

- Z akumulátora môžu unikat' výbušné plyny. V blízkosti akumulátora nefajčite. Akumulátor uchovávajte mimo dosahu otvorených plameňov a iskier.

Bezpečnostné pokyny pre údržbu



VÝSTRAHA: Produkt je ťažký a môže spôsobiť poranenie, hmotné škody alebo poškodenie okolitej oblasti. Nevykonávajte údržbu produktu ani kosiaceho zariadenia, kým nie sú splnené nasledujúce podmienky:

- Vypínač je vo vypnutej polohe (O) a kľúč od vypínača je vybratý.
- Produkt je zaparkovaný na rovnom povrchu.
- Elektrická parkovacia brzda je aktivovaná.
- Kosiace zariadenie je deaktivované.
- Kábel od nabijačky batérie je odpojený.



VÝSTRAHA: Skôr než budete výrobok používať, prečítajte si nasledujúce výstrahy.

- V záujme najlepšej výkonnosti a bezpečnosti vykonávajte údržbu produktu pravidelne v súlade s plánom údržby. Pozrite si časť *Plán údržby na strane 150*.

- Kontakt s elektrickým prúdom môže spôsobiť poranenia. Nevykonávajte údržbu batérie. Keď je motor zapnutý, nedotýkajte sa káblov. Nevykonávajte test fungovania prstami.
- Nespúšťajte výrobok, ak nie sú nasadené ochranné kryty. Hrozí vysoké nebezpečenstvo poranenia horúcimi časťami alebo úrazu elektrickým prúdom.
- Pred vykonávaním údržby nechajte výrobok vychladnúť.
- Nože sú ostré a môžu spôsobiť rezné rany. Keď vykonávate práce na nožoch, oviňte ich ochranným materiálom alebo použite ochranné rukavice.



VAROVANIE: Skôr než budete používať produkt, prečítajte si nasledujúce upozornenia.

- Ubezpečte sa, že sú všetky matice a skrutky správne dotiahnuté a že je zariadenie v dobrom stave.
- Vibrácie výrobku počas prevádzky sa môžu líšiť od deklarovanej hodnoty vibrácií v časti *Technické údaje na strane 167*. Rozdiel je spôsobený variáciami v spôsobe používania výrobku. Ak výrobok používate často alebo dlhodobo, robte pravidelné prestávky, aby ste predišli poraneniam spôsobeným vibráciami.
- Produkt bol schválený iba s vybavením dodávaným alebo odporúčaným výrobcom.

Montáž

Úvod



VÝSTRAHA: Pred montážou výrobku si prečítajte kapitolu o bezpečnosti a uistite

sa, že rozumiete informáciám, ktoré sa v nej uvádzajú.

Prehľad montáže

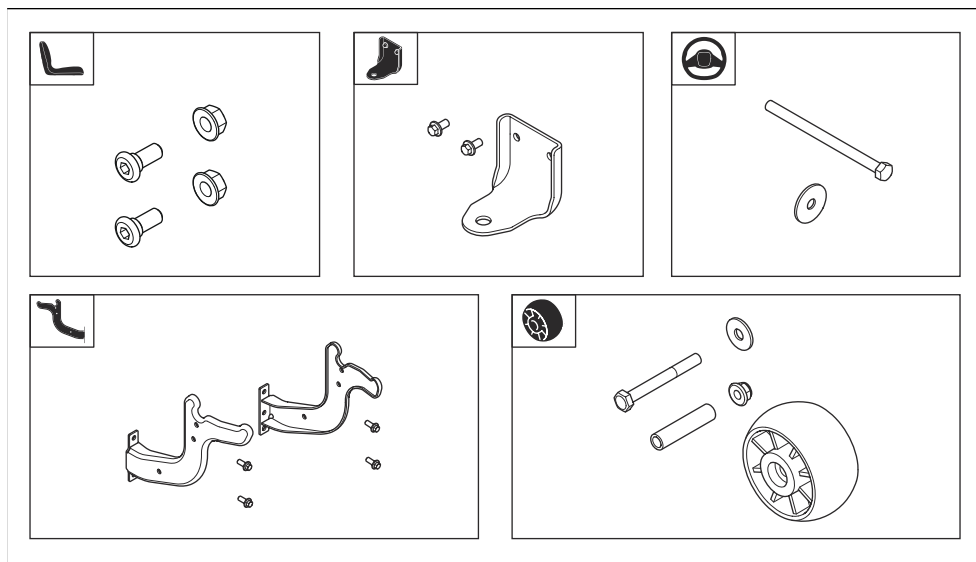

Montáž volantu

V časti *Prehľad montáže na strane 141* sú uvedené správne upevňovacie prvky pre túto úlohu.

1. Nainštalujte kryt stĺpika riadenia. Kryt stĺpika riadenia sa upevňuje pomocou západkových zámkov. Zatláčajte na kryt stĺpika riadenia, až kým nezaklapne na miesto.

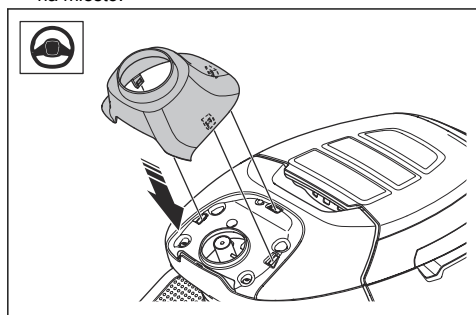

2. Nasadíte volant (A) na stĺpik riadenia. Čapy na stĺpiku riadenia musia zapadnúť do otvorov na volante.

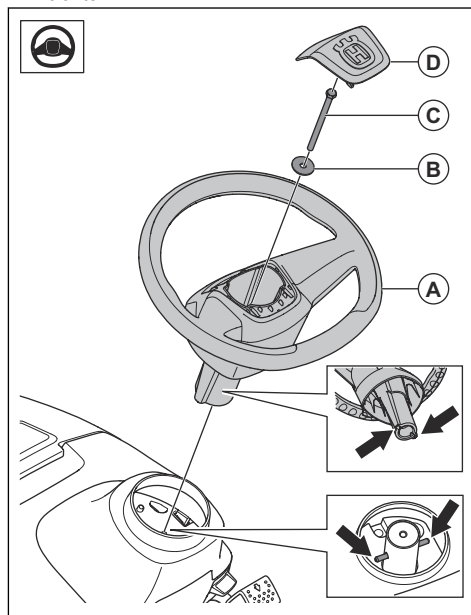

3. Namontujte podložku (B) a skrutku (C). Skrutku utiahnite momentom 24 Nm.

- Namontujte stredový kryt (D) na volant. Stredový kryt je upevňovaný pomocou západkových zámkov.

Nastavenie sedadla

V časti *Prehľad montáže na strane 141* sú uvedené správne upevňovacie prvky pre túto úlohu.

- Podržte sedadlo v polohe a nainštalujte 2 skrutky (A) a 2 matice (B).

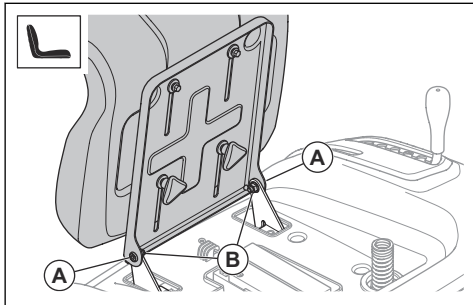

- Vykonajte kontrolu systému prítomnosti obsluhy. V časti *Prevádzkové podmienky na strane 137*.



VÝSTRAHA: Výrobok neuvádzajte do prevádzky, ak systém kontroly prítomnosti obsluhy vykazuje chyby.

Montáž protišmykových koliesok

V časti *Prehľad montáže na strane 141* sú uvedené správne upevňovacie prvky pre túto úlohu.

- Nasadte protišmykové koliesko (A), puzdro (B), podložku (C), skrutku (D) a maticu (E) do 1 z 3 otvorov.

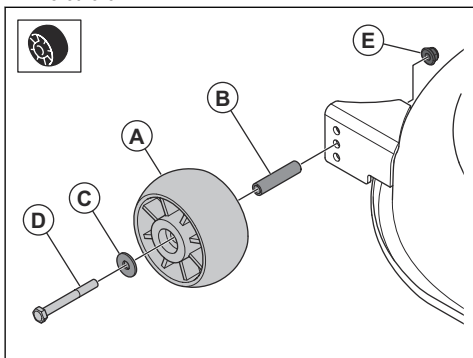

Nastavenie sedadla

- Sklopte sedadlo dopredu.

- Uvoľnite 2 rýchlo uvoľňovacie gombíky.

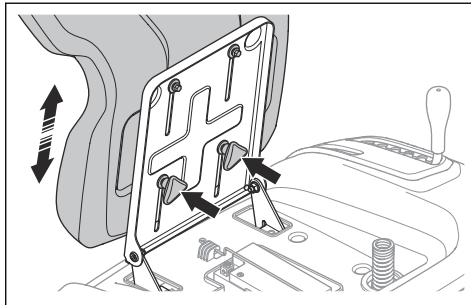

- Posúvajte sedadlo, pokiaľ nebude v polohe, kedy budete môcť stlačiť pedále úplne nadol.
- 2 rýchlo uvoľňovacie gombíky utiahnite na doraz.

Montáž ťažnej tyče

V časti *Prehľad montáže na strane 141* sú uvedené správne upevňovacie prvky pre túto úlohu.

- Namontujte ťažnú tyč pomocou 2 skrutiek.

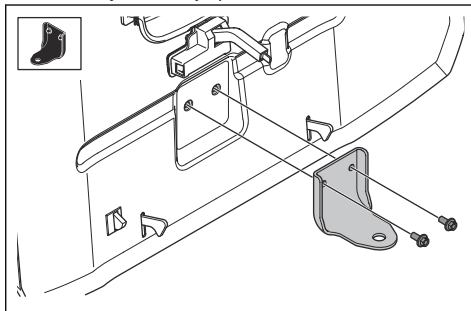

Montáž konzol zberného koša

V časti *Prehľad montáže na strane 141* sú uvedené správne upevňovacie prvky pre túto úlohu.

- Namontujte ľavú konzolu pomocou 2 skrutiek.

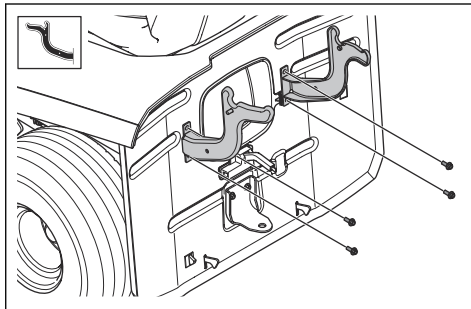

- Namontujte pravú konzolu pomocou 2 skrutiek.

Montáž a nastavenie snímača plného zberného koša

1. Deaktivujte žacie ústrojenstvo a vypnite výrobok.
2. Odstráňte stredovú výsypku. Pozrite si časť *Demontáž a montáž stredovej výsypky na strane 156*.
3. Namontujte snímač plného zberného koša (A) pomocou 2 skrutiek (B).

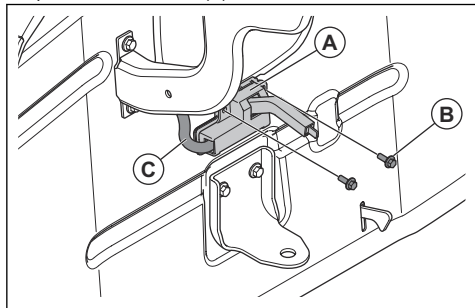

4. Pripojte kábel (C). Konektor pre kábel sa nachádza v otvore stredovej výsypky.
5. Ak chcete nastaviť snímač plného zberného koša, páku zatlačte alebo ju vytiahnite. Ak je tráva ťažká alebo mokrá, páku zatlačte. Ak je tráva suchá a ľahká, páku vytiahnite.

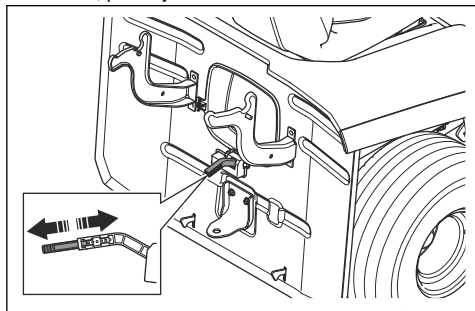

Zostavenie zberného koša

1. Namontujte predný rám (A) na hornom ráme (B) pomocou 2 skrutiek (C) a 2 matic (D) na každej strane.

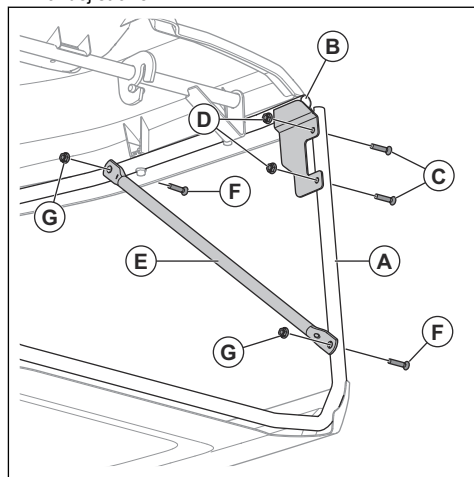

2. Namontujte podporu (E) na predný rám a horný rám pomocou 2 skrutiek (F) a 2 matic (G) na každej strane.
3. Pripojte gumové prvky trubice k prednému rámu.

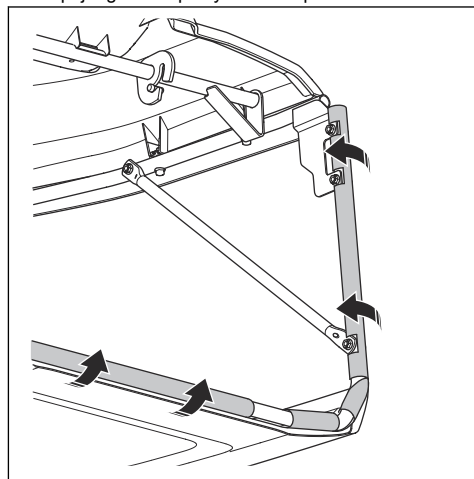

4. Vložte rukoväť zberného koša nadol cez zberný kôš a otvory v ráme zberného koša.

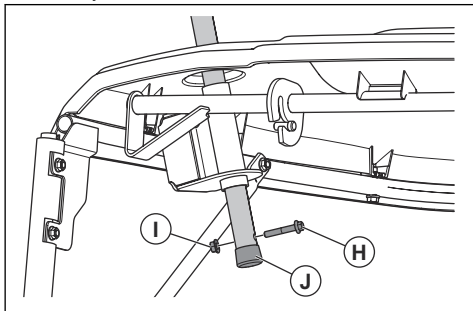

5. Namontujte skrutku (H) a maticu (I) do trubice rukoväte zberného koša.
6. Namontujte koncovku (J) do trubice rukoväte zberného koša.

Montáž a odstránenie zberného koša

1. Nakloňte zberný kôš a položte ho na 2 konzoly.

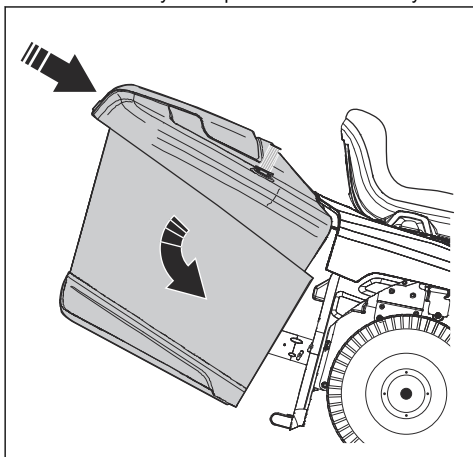

Prevádzka

Úvod



VÝSTRAHA: Pred používaním výrobku si prečítajte kapitolu o bezpečnosti a uistite sa, že rozumiete informáciám, ktoré sa v nej uvádzajú.

Ak chcete začať, použite Husqvarna Connect

1. Stiahnite si aplikáciu Husqvarna Connect do mobilného zariadenia.

2. Zaregistrujte sa v aplikácii Husqvarna Connect.
3. Ak chcete pripojiť a zaregistrovať produkt, postupujte podľa pokynov v aplikácii Husqvarna Connect.

Nabíjanie batérie



VÝSTRAHA: Nesprávne použitá alebo poškodená nabíjačka batérie môže spôsobiť úraz elektrickým prúdom, únik z batérie alebo príliš vysoké teploty. Pravidelne kontrolujte, či sú nabíjačka batérie a batéria bez poškodenia.



VAROVANIE: Pred prvým použitím batérie ju nabíte. Nová batéria nie je plne nabitá.



VAROVANIE: Používajte len schválené nabíjačky. Pozrite si časť *Schválené nabíjačky akumulátorov na strane 169.*



VAROVANIE: Nabíjanie je možné len pri teplote akumulátora, ktorá je v rámci povoleného teplotného rozsahu pre nabíjanie (0 – 45 °C). Ak je teplota akumulátora vyššia ako 50 °C, pred spustením nabíjania musí klesnúť pod 40 °C. Ak je teplota akumulátora nižšia ako -5 °C, pred spustením nabíjania musí byť vyššia ako 5 °C.



VAROVANIE: Batériu používajte v prostredí, v ktorom sa teplota pohybuje od 0 °C do 40 °C.

Poznámka: Batéria sa môže prepnúť do režimu spánku, keď je produkt uskladnený alebo je stav nabitia veľmi nízky. Ak chcete spustiť batériu, stlačte tlačidlo štart na 2 sekundy. Ak sa batéria nespustí, nabíjajte ju nepretržite, kým nebude úplne nabitá. Čas nabíjania je dlhší, keď je batéria v režime spánku.

1. Nabíjačku batérie pripojte do uzemnenej sieťovej zásuvky a k výrobku.

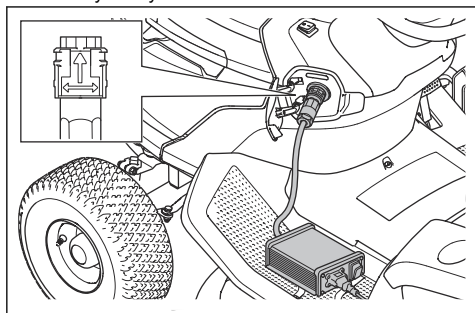

2. Nastavte spínač nabíjačky ON/OFF (Zap./Vyp.) do polohy „ON“ (Zap.).
3. Počkajte, kým sa akumulátor úplne nenabije. Akumulátor je plne nabitý, keď všetky 4 LED svetlá akumulátora svietia. Pozrite si časť *Kontrolka akumulátora na strane 145.*
4. Pred odpojením nabíjačky prepnite spínač nabíjačky ON/OFF (Zap./Vyp.) do polohy OFF (Vyp.).

Kontrolka akumulátora

Indikátor akumulátora na displeji ukazuje stav nabíjania, keď je výrobok zapnutý. Keď je nabíjačka pripojená a výrobok je zapnutý, displej zobrazuje animáciu nabíjania. Keď je akumulátor úplne nabitý a nabíjačka je pripojená, všetky 4 svetlá LED batérie svietia.

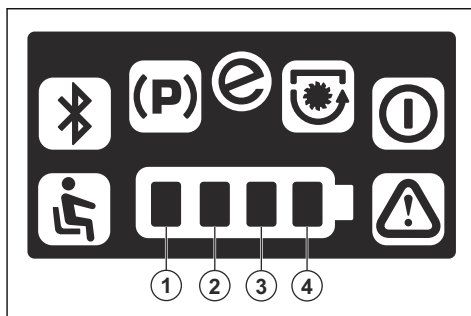

Svetlá LED	Stav nabitia
Všetky 4 svetlá LED svietia.	Batéria je nabitá na 76% – 100%.
Svetlá LED 1 - 3 svietia.	Batéria je nabitá na 51% – 76%.
Svetlá LED 1 - 2 svietia.	Batéria je nabitá na 26% – 51%.
Svetlo LED 1 svieti.	Batéria je nabitá na 0% – 25%.

Keď je akumulátor vybitý, prvé LED svetlo bliká a výrobok prejde do obmedzeného režimu. Výrobok pracuje pri nižších otáčkach a nože sa zastavujú, aby sa šetrila energia. Keď je akumulátor takmer vybitý, prvé LED svetlo a výstražná kontrolka blikajú spoločne. Výrobok je možné prevádzkovať v obmedzenom režime. Akumulátor čo najskôr nabite.

Keď je pripojená nabíjačka, 4 LED kontrolky nad zásuvkou nabíjačky ukazujú stav nabitia.

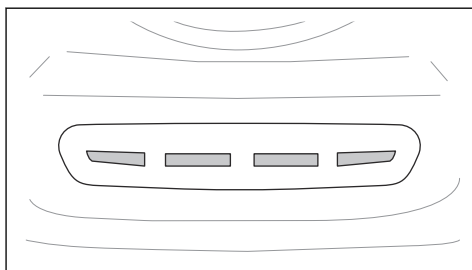

Poznámka: Po pripojení nabíjačky batérie sa na chvíľu rozsvietia všetky 4 LED kontrolky.



VAROVANIE: Ak sa po pripojení nabíjačky batérie nerozsvieti žiadna LED kontrolka alebo ak červené LED kontrolky blikajú, znamená to, že došlo k chybe. Pozrite sa, či sa na displeji neobjavia výstražné symboly. Odpojte nabíjačku a pozrite si časť *Riešenie problémov na strane 159.*

Keď je batéria úplne nabitá, všetky 4 LED kontrolky svietia.



VAROVANIE: Ak je nabíjačka pripojená a spínač nabíjačky Zap./Vyp. (ON/OFF) je v polohe OFF (Vyp.), všetky kontrolky nabíjania sa vypnú. Pred použitím produktu sa uistite, že ste odpojili nabíjačku.

LED kontrolky	Stav nabitia
Svietia všetky 4 LED kontrolky.	Batéria je nabitá na 76 – 100 %.
Kontrolky 1 – 3 svietia.	Batéria je nabitá na 51 – 75 %.
Kontrolky 1 – 2 svietia.	Batéria je nabitá na 26 – 50 %.
Svieti len LED kontrolka 1.	Batéria je nabitá na 0 – 25 %.

Poznámka: Ak je pripojená nabíjačka, keď je teplota akumulátora vyššia alebo nižšia ako povolený rozsah teploty nabíjania, nabíjanie sa nespustí. Žlté LED kontrolky signalizujú stav nabitia. Keď je teplota akumulátora v povolenom rozsahu teploty pri nabíjaní, nabíjanie sa automaticky spustí.

Poznámka: Ak výrobok používate pri nízkych teplotách, prevádzkový čas sa môže znížiť.

Odpojenie nabíjačky batérie

Poznámka: Zariadenie nie je možné spustiť, keď je pripojená nabíjačka batérie.

1. Uvedte spínač nabíjačky Zap./Vyp. (ON/OFF) do polohy „OFF“ (Vyp.).

2. Otočením zástrčky nabíjačky odpojte nabíjačku.

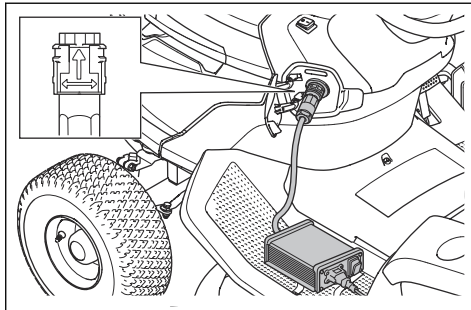

Parkovacia brzda

Parkovacia brzda je elektrická. Parkovacia brzda sa aktivuje automaticky, keď zariadenie stojí a uvoľní sa po stlačení pedálov. Po spustení parkovacej brzdy sa na displeji zobrazí symbol parkovacej brzdy.

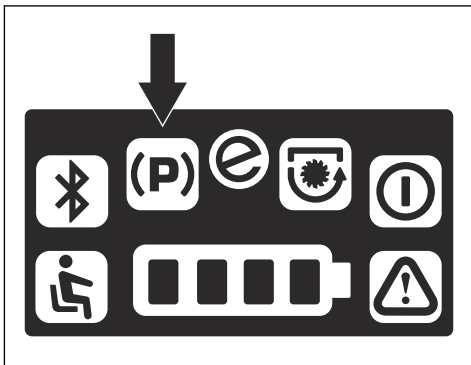

Manuálne presúvanie výrobku



VÝSTRAHA: Predtým než začnete zariadenie používať, sa uistite, že je aktivovaný systém elektrickej parkovacej brzdy.



VAROVANIE: Zariadenie netlačte dlhšie, než je potrebné alebo pri rýchlosti vyššej ako 6 km/h.

Ak chcete výrobok premiestňovať s vypnutým motorom, automatická parkovacia brzda nesmie byť aktivovaná.

Páka systému elektrickej parkovacej brzdy je za ľavým zadným kolesom.

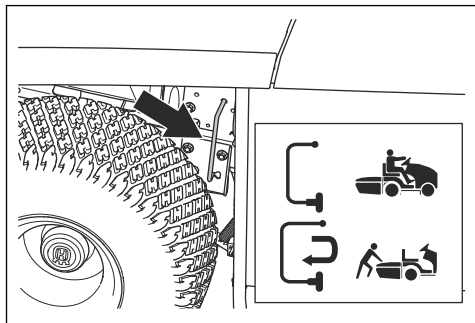

- Deaktiváciu systému elektrickej parkovacej brzdy vykonáte nasledovným spôsobom.
 - a) Posuňte páku doprava.
 - b) Vytiahnite páku a posuňte ju doľava.
- Aktiváciu systému elektrickej parkovacej brzdy vykonáte nasledovným spôsobom.
 - a) Posuňte páku doprava a zatlačte ju.
 - b) Potiahnite páku doľava.

Zapnutie výrobku

1. Odpojte kábel vedúci k nabitiačke batérie.
2. Skontrolujte, či je aktivovaná elektrická parkovacia brzda. Pozrite si časť *Parkovacia brzda na strane 146*.
3. Nastavte kosiace zariadenie do najvyššej polohy. Pozrite si časť *Nastavenie výšky kosenia na strane 148*.
4. Uistite sa, že kosiace zariadenie je deaktivované. Pozrite si časť *Aktivovanie a deaktivovanie žacieho ústrojenstva na strane 147*.
5. Sadnite si na sedadlo do pracovnej polohy.
6. Prepňte vypínač do polohy „I“. Indikátor pohotovostného režimu bliká a výrobok je nastavený do režimu voľnobehu.

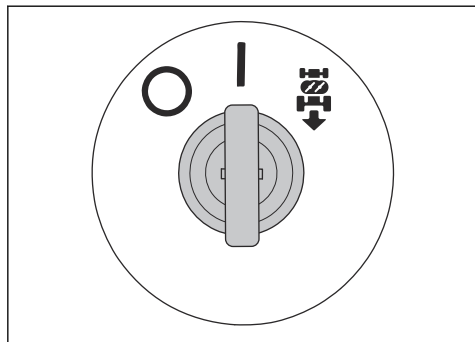

Poznámka: Akumulátor sa môže prepnúť do režimu spánku, keď je produkt uskladnený alebo je stav nabitia veľmi nízky. Ak je akumulátor v režime spánku, po nastavení vypínača do polohy „I“ sa nič nestane. Ak chcete spustiť batériu, stlačte tlačidlo štart na 2 sekundy. Ak sa batéria nespustí, nabíjajte ju nepretržite, kým nebude úplne nabitá. Čas nabíjania je dlhší, keď je batéria v režime spánku.

7. Stlačte a 2 sekundy podržte štartovacie tlačidlo. Indikátor pohotovostného režimu sa rozsvieti a výrobok je nastavený do režimu pohonu.

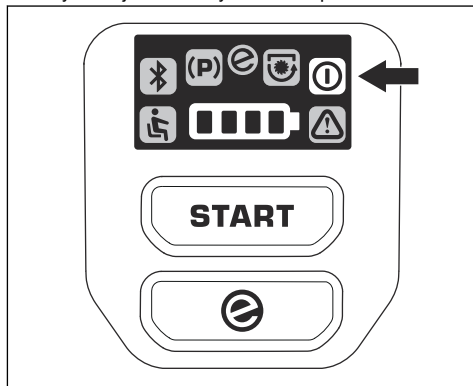

Aktivovanie a deaktivovanie žacieho ústrojenstva



VÝSTRAHA: Kosiace zariadenie nepoužívajte bez zberného koša alebo iného príslušenstva nainštalovaného k vyhadzovaču trávy.

- Vytiahnutím tlačidla PTO aktivujete kosiace zariadenie.

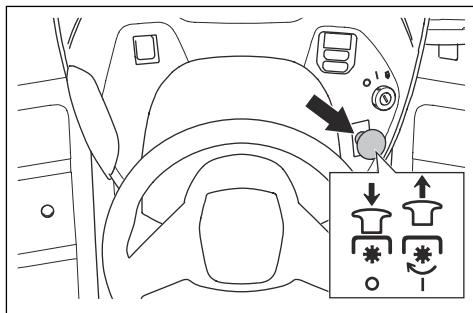

- Zatlačením tlačidla PTO deaktivujete kosiace zariadenie.

Nastavenie výšky kosenia

- Potiahnite páku výšky kosenia smerom k sedadlu a dajte ju do 1 zo zárezov pre príslušnú správnu výšku kosenia.

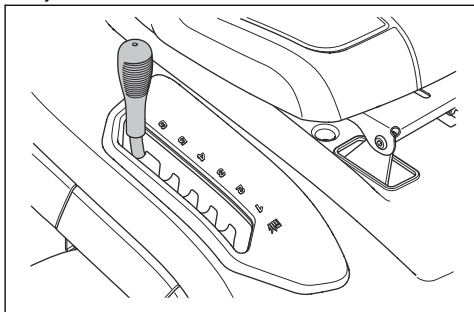

Obsluha výrobku

1. Zapnite výrobok. Pozrite si časť *Zapnutie výrobku na strane 147*.
2. Opatrne stlačte pedál jazdy dopredu (A) alebo pedál jazdy dozadu (B). Čím viac stlačíte pedál, tým je rýchlosť vyššia.

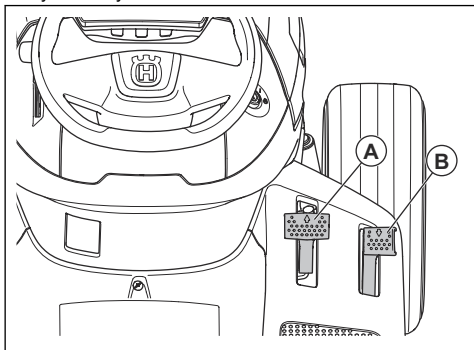

Poznámka: Parkovacia brzda sa automaticky uvoľní po stlačení pedála.

Poznámka: Pedál jazdy dopredu a pedál jazdy dozadu sa po uvoľnení vrátia späť do neutrálnej polohy.

3. Brzdzenie sa dosahuje uvoľnením pedálov.
4. Vyberte správnu výšku kosenia. Pozrite si časť *Nastavenie výšky kosenia na strane 148*.
5. Aktivujte kosiace zariadenie. Pozrite si časť *Aktivovanie a deaktivovanie žacieho ústrojenstva na strane 147*.

Používanie systému bezpečnosti pri cúvaní (ROS)

Poznámka: Ak sa pokúsite s výrobkom cúvať, keď je žacie ústrojenstvo aktivované, výrobok sa okamžite zastaví. Aktivujte ROS, aby ste mohli s produktom cúvať a mať aktivované kosiace zariadenie.



VÝSTRAHA: Pred a počas prevádzky výrobku v smere dozadu sledujte zem a priestor za výrobkom, aby ste nikoho neohrozili.

1. Zapnite výrobok. Pozrite si časť *Zapnutie výrobku na strane 147*.

Poznámka: Výrobok nie je možné spustiť, keď je vypínač napájania v polohe ROS.

2. Otočením spínača napájania v smere hodinových ručičiek do polohy ROS zapnete systém ROS.

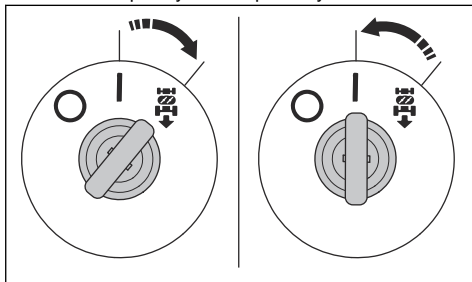

3. Jazdu začinite pomalým stlačením pedála jazdy dozadu.
4. Otočte spínač napájania proti smeru hodinových ručičiek do polohy „I“, aby ste vypli systém ROS.

Používanie funkcie SavE

Výrobok je vybavený funkciou na šetrenie energie akumulátora (SavE), ktorá slúži na predĺženie prevádzkového času. Funkcia SavE znižuje rýchlosť výrobku a rýchlosť nožov.

- Ak chcete spustiť funkciu SavE, stlačte a podržte tlačidlo SavE, kým symbol SavE nesvieti zeleným svetlom.

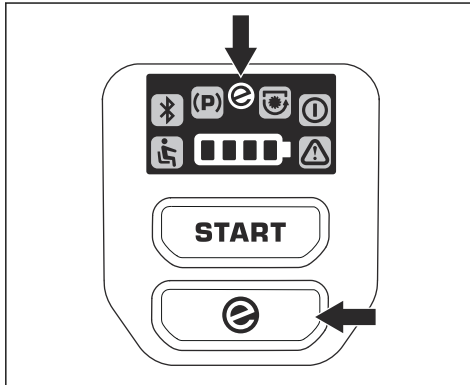

- Ak chcete funkciu SavE zastaviť, stlačte a podržte tlačidlo SavE, kým symbol SavE nezhasne.

Zastavenie výrobku

1. Deaktivujte kosiace zariadenie. Pozrite si časť *Aktivovanie a deaktivovanie žacieho ústrojenstva na strane 147*.
2. Prepnete vypínač do polohy „0“.

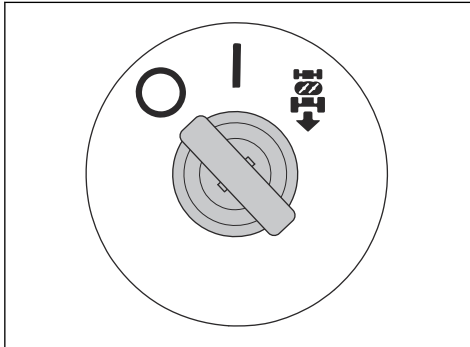

Zaistenie optimálnych výsledkov kosenia

- V záujme zachovania najlepšej výkonnosti vykonávajte údržbu výrobku pravidelne v súlade s plánom údržby. Pozrite si časť *Plán údržby na strane 150*.
- Nekoste mokrý trávnik. Keď je tráva mokrá, kosenie nemusí priniesť uspokojivý výsledok.
- Keď pripojíte k výrobku kosiace zariadenie, nepoužívajte kolesové reťaze.
- Ubezpečte sa, že kosiace zariadenie je v rovine. Pozrite si časť *Nastavenie rovnobežnosti kosiaceho zariadenia na strane 157*.

- Ak je tráva vysoká, začnite vysokou výškou kosenia a postupne ju znižujte.
- Použite štandardný režim pohonu. Ak je tráva vysoká a hustá, pohybujte výrobkom dopredu pri nižšej rýchlosti.
- Koste trávnik s použitím nepravidelného vzoru.
- Na dosiahnutie najlepších možných výsledkov kosenia, koste trávu často.

Vyprázdenie zberného koša

Výrobok má hlásič, ktorý vydá zvuk, keď je zberný kôš plný. Hlásič zastavíte odpojením kosiaceho zariadenia. Pozrite si časť *Aktivovanie a deaktivovanie žacieho ústrojenstva na strane 147*.

1. Presuňte výrobok na miesto, kde môžete vyprázdiť zberný kôš.
2. Skontrolujte, či sú pedále v neutrálnej polohe a či je aktivovaná parkovacia brzda. Pozrite si časť *Parkovacia brzda na strane 146*.
3. Zdvihnite rukoväť zberného koša do najvyššej polohy.

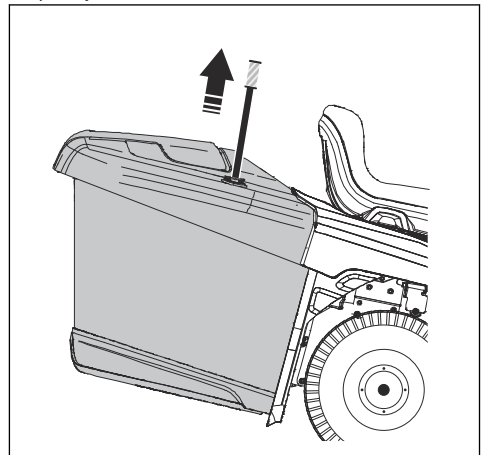

4. Potiahnite rukoväť zberného koša dopredu, aby ste naklonili zberný kôš a vysypali trávu.

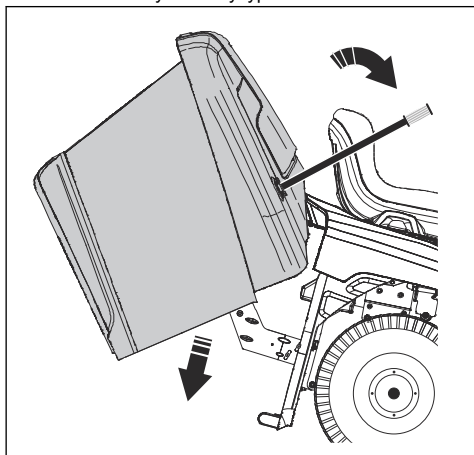

5. Zatlačením rukoväti zberného koša dozadu vyrovnáte zberný kôš. Uistite sa, že je zberný kôš úplne spustený a že upínacie svorky zaistili spodnú časť zberného koša v danej polohe.

Údržba

Úvod



VÝSTRAHA: Pred vykonávaním akýchkoľvek údržby si musíte prečítať kapitolu

o bezpečnosti a porozumieť informáciám, ktoré sa v nej uvádzajú.

Plán údržby

X = Pokyny sa uvádzajú v tomto návode na obsluhu.

O = Pokyny sa neuvádzajú v tomto návode na obsluhu. Údržbu zverte schválenému servisnému zástupcovi.

Plán údržby	Pred každým použitím/týždenne	Každých 50 h alebo ročne
Pripojte výrobok k Husqvarna Service Hub (HSH) a aktualizujte firmvér. V prípade potreby vykonajte kalibráciu.		O
Skontrolujte stav akumulátora v Husqvarna Service Hub (HSH). Ak je to potrebné, nabite akumulátor na 80 %.		O
Skontrolujte, či sú správne dotiahnuté všetky upevňovacie prvky.		O
Namažte výrobok. Pozrite si plán mazania.		X
Namažte sedadlo.		O
Skontrolujte, či je vo všetkých 4 pneumatikách správny tlak.	X	X
Odstráňte hnacie kolesá a namažte osi.		O
Vyčistite kosiace zariadenie, priestor pod krytmi a pod kosiacim zariadením.	X	X
Namažte kosiace zariadenie a kontrolné zariadenie prítomnosti kosiaceho zariadenia.		O
Namažte antiskalповacie kolesá na žacom ústrojenstve.		O
Skontrolujte čepele. Naostrite a vyvážite nože, ak je to nutné.		O

Plán údržby	Pred každým použí- tím/týždenne	Každých 50 h alebo ročne
Skontrolujte rovnobežnosť kosiaceho zariadenia. V prípade potreby nastavte rovnobežnosť.		X
Skontrolujte tlačidlo PTO.	X	X
Vykonajte kontrolu systému prítomnosti obsluhy (OPC).	X	X
Skontrolujte jazdu dopredu a jazdu dozadu pri rôznych rýchlostiach.		O
Skontrolujte zberný kôš a mikrosplínače zberného koša (platí len pre modely TC).	X	X

Plán mazania

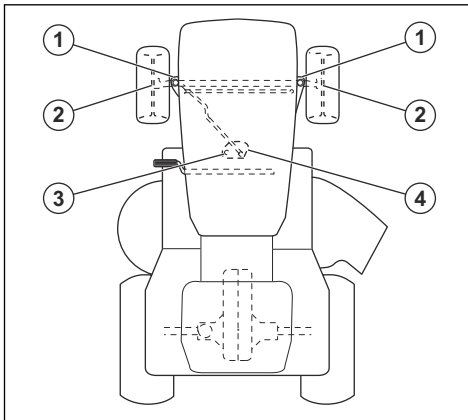

Pol.	Diel	Mazanie
1	Vretená kolies	Mazivo
2	Ložiská	Mazivo
3	Ozubené kolesá na sektoro- vom prevode	Mazivo
4	Ozubené kolesá na stĺpiku ria- denia	Mazivo

Čistenie výrobku



VAROVANIE: Nepoužívajte vysokotlakovú umývačku ani parný čistič. Voda môže preniknúť do ložísk a elektrických pripojení a spôsobiť koróziu, ktorá môže viesť k poškodeniu produktu.

Produkt ihneď po použití vyčistite.

- Na čistenie použite najskôr kefu, až potom vlhkú tkaninu. Odstráňte trávu a nečistoty z pohonného systému.

- Vyčistite prívod vzduchu pre chladiaci ventilátor riadiacej jednotky motora pre motor pohonu. Pozrite si časť *Čistenie prívodov vzduchu na riadiacej jednotke motora pre motor pohonu na strane 151.*
- Vyčistite prívody vzduchu pre chladiaci ventilátor riadiacej jednotky motora pre motor žacieho ústrojenstva.
- Výrobok vyčistite vlhkou tkaninou.
- Vodu nepoužívajte na elektrické komponenty ani na ložiská. Použitím čistiaceho prostriedku sa zvyšuje riziko poškodenia.
- Pred pripojením nabíjačky k výrobku sa uistite, že sú akumulátor a nabíjačka čisté.
- Vyčistite hornú časť žacieho ústrojenstva, pod žacím ústrojenstvom a pod krytmi motora. Informácie o čistení žacieho ústrojenstva nájdete v časti *Pri čistení kosiaceho zariadenia na strane 152.* Informácie o čistení pod krytmi motora nájdete v časti *Čistenie pod krytmi motora na žacom ústrojenstve na strane 152.*
- Keď je produkt čistý, nakrátko spustíte kosiace zariadenie, aby sa odstránila zvyšná voda.

Čistenie prívodov vzduchu na riadiacej jednotke motora pre motor pohonu

Poznámka: Riadiaca jednotka motora pohonu sa nachádza v ľavej časti zadného kolesa.

- Vypnite výrobok. Pozrite si časť *Zastavenie výrobku na strane 149.*
- Skontrolujte, či je aktivovaná elektrická parkovacia brzda. Pozrite si časť *Parkovacia brzda na strane 146.*

3. Odstráňte kryt puzdra riadiacej jednotky motora.

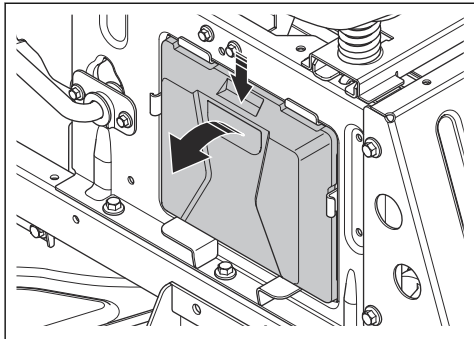

4. Očistíte prívody vzduchu stlačeným vzduchom alebo jemnou kefou.

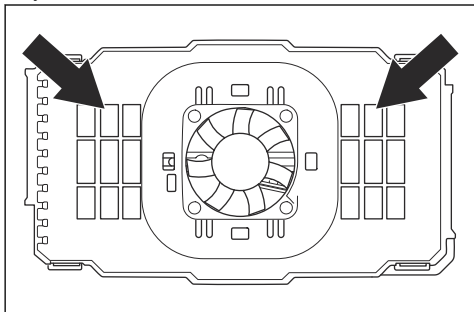

VAROVANIE: Nepoužívajte vodu ani čistiaci prostriedok. Voda alebo čistiaci prostriedok môžu spôsobiť poškodenie elektrických komponentov.

Pri čistení kosiaceho zariadenia



VÝSTRAHA: Nepoužívajte výrobok, ktorého preplachovací výstup je poškodený alebo chýba. Hrozí riziko úrazu alebo poškodenia vyvrátenými predmetmi. Bezodkladne nahraďte poškodený alebo chýbajúci preplachovací výstup.

1. Zaparkujte výrobok na voľnom priestranstve na trávniku, ktoré je blízko vodného zdroja s napojenou záhradnou hadicou.



VAROVANIE: Nesmerujte výsytku výrobku k budovám alebo vozidlám.

2. Uistite sa, že kosiace zariadenie je deaktivované. Pozrite si časť *Aktivovanie a deaktivovanie žacieho ústrojenstva na strane 147*.
3. Vypnite výrobok. Pozrite si časť *Zastavenie výrobku na strane 149*.

4. Skontrolujte, či je aktivovaná elektrická parkovacia brzda. Pozrite si časť *Parkovacia brzda na strane 146*.

5. Pripojte záhradnú hadicu (A) k preplachovaciemu výstupu (B) a spustíte prívod vody.

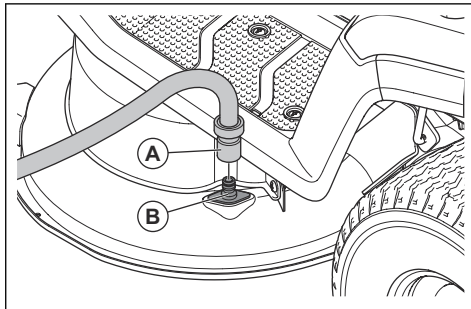

6. Sadnite si na sedadlo a naštartujte výrobok. Pozrite si časť *Zapnutie výrobku na strane 147*.



VAROVANIE: Pred spustením výrobku opätovne skontrolujte priestranstvo, aby ste sa uistili, že nehrozí žiadne nebezpečenstvo.

7. Aktivujte žacie ústrojenstvo a nechajte ho bežať na maximálne otáčky, pokiaľ nebude čisté. Pozrite si časť *Aktivovanie a deaktivovanie žacieho ústrojenstva na strane 147*.
8. Deaktivujte žacie ústrojenstvo a zastavte motor podľa pokynov v častiach *Aktivovanie a deaktivovanie žacieho ústrojenstva na strane 147* a *Zastavenie výrobku na strane 149*.
9. Zastavte prívod vody a odpojte záhradnú hadicu od preplachovacieho výstupu.
10. Presuňte výrobok na suchú plochu.
11. Sadnite si na sedadlo a naštartujte výrobok. Pozrite si časť *Zapnutie výrobku na strane 147*.
12. Aktivujte kosiace zariadenie a nechajte ho bežať, pokiaľ nie je suché.

Čistenie pod krytmi motora na žacom ústrojenstve

1. Uistite sa, že kosiace zariadenie je deaktivované. Pozrite si časť *Aktivovanie a deaktivovanie žacieho ústrojenstva na strane 147*.
2. Vypnite výrobok. Pozrite si časť *Zastavenie výrobku na strane 149*.
3. Skontrolujte, či je aktivovaná elektrická parkovacia brzda. Pozrite si časť *Parkovacia brzda na strane 146*.

4. Odstráňte 4 skrutky a 2 kryty motorov zo žacieho ústrojenstva.

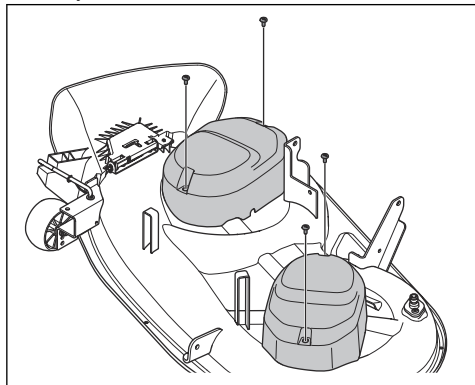

5. Priestor v blízkosti motorov žacieho ústrojenstva a riadiacich jednotiek motorov vyčistíte stlačeným vzduchom alebo mäkkou kefou.



VAROVANIE: Nepoužívajte vodu ani čistiaci prostriedok. Voda alebo čistiaci prostriedok môžu spôsobiť poškodenie elektrických komponentov.

6. Vyčistíte prívody vzduchu na riadiacich jednotkách motora stlačeným vzduchom alebo mäkkou kefou.

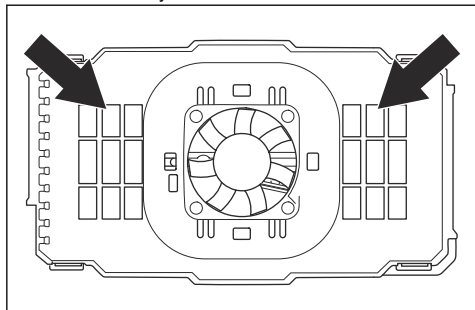

VAROVANIE: Nepoužívajte vodu ani čistiaci prostriedok. Voda alebo čistiaci prostriedok môžu spôsobiť poškodenie elektrických komponentov.

Demontáž a montáž predného krytu

1. Otvorte predný kryt.

2. Odpojte káblový konektor predného svetlometu (A).

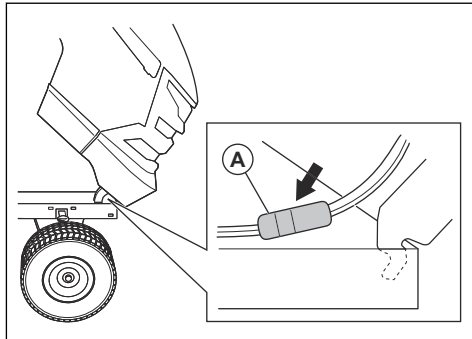

3. Nakloňte predný kryt dopredu a nadvihnite ho, aby ste ho odstránili z výrobku.
4. Pri montáži predného krytu postupujte v opačnom poradí.

Výmena predného svetlometu LED



VAROVANIE: Používajte iba originálne náhradné diely Husqvarna. Nesprávne označenie môže spôsobiť poškodenie výrobku.

1. Otvorte predný kryt.
2. Potočte držiakom LED diódy jemne proti smeru hodinových ručičiek a vytiahnite ho z reflektora.
3. Vymeňte LED diódu v držiaku LED diódy.
4. Zatlačte držiak LED diódy do reflektora.
5. Potočte držiakom LED diódy jemne v smere hodinových ručičiek na jeho nainštalovanie.
6. Zatvorte predný kryt.

Kontrola parkovacej brzdy

1. Zaparkujte produkt na max. 10° svahu s pevným povrchom. Produkt musí zostať zapnutý.



VÝSTRAHA: Pri kontrole parkovacej brzdy produkt neparkujte na trávnatom svahu.

Poznámka:

Parkovacia brzda je elektrická. Parkovacia brzda sa aktivuje automaticky, keď je zariadenie v pokoji.

2. Uistite sa, že sa na displeji zobrazuje symbol parkovacej brzdy a že sa produkt nepohybuje. Ak sa produkt pohybuje, obráťte sa na servisného zástupcu predajcu Husqvarna.

Montáž a demontáž vnútorného krytu ovládacieho panela

1. Otvorte predný kryt.
2. Vyberte kábel Husqvarna Service Hub (HSH) (A) z otvoru vo vnútornom kryte ovládacieho panela.

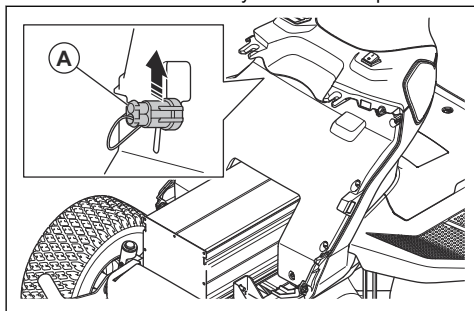

3. Odstráňte 6 skrutky (B).

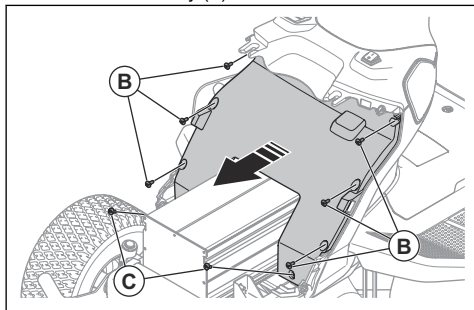

4. Odstráňte 2 skrutky (C) v spodnej časti vnútorného krytu ovládacieho panela.
5. Opatrne odstráňte vnútorný kryt ovládacieho panela.
6. Pri montáži vnútorného krytu ovládacieho panela postupujte v opačnom poradí.

Výmena poistky pre jednotku riadenia napájania

Poškodená poistka jednotky riadenia napájania sa prejaví vypáleným poistkovým vodičom.

1. Uistite sa, že je nabíjačka odpojená od výrobku. Pozrite si časť *Odpojenie nabíjačky batérie na strane 146*.
2. Nastavte vypínač do vypnutej polohy (O) a odstráňte kľúč zapalovania.
3. Otvorte predný kryt.
4. Odstráňte vnútorný kryt ovládacieho panela. Pozrite si časť *Montáž a demontáž vnútorného krytu ovládacieho panela na strane 154*.

5. Zatláčte 4 svorky a odstráňte kryt z radiacej jednotky pohonu.

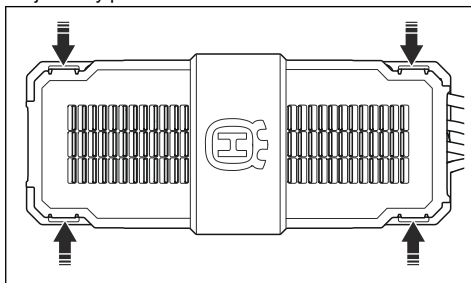

6. Vytiahnite poistku jednotky riadenia napájania z jej držiaka.

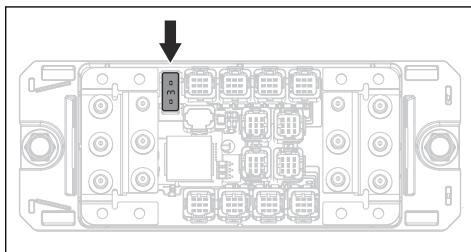

7. Ak je poistka poškodená, vymeňte ju za novú poistku rovnakého typu. Pozrite si časť *Technické údaje na strane 167*.

Poznámka: Ak sa poistka pre jednotku riadenia napájania po výmene znovu v krátkom intervale zničí, obráťte sa na Husqvarna svojho servisného predajcu.

Tlak v pneumatikách

Skontrolujte, či je vo všetkých 4 pneumatikách správny tlak. V časti *Technické údaje na strane 167*.

Kosiace zariadenie

Montáž a demontáž krytu rámového tunela

1. Odskrutkujte 2 skrutky.

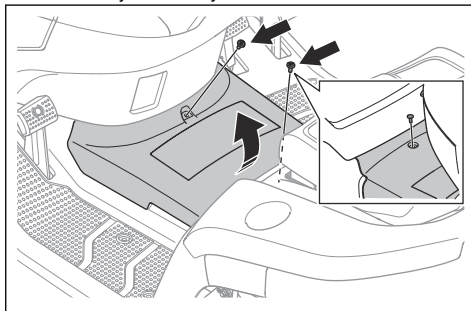

2. Opatrne zdvihnite zadný okraj krytu rámového tunela a odstráňte ho.
3. Pri montáži krytu rámového tunela postupujte v opačnom poradí.

Demontáž a montáž kosiaceho zariadenia

1. Deaktivujte žacie ústrojenstvo a vypnite výrobnok.
2. Nastavte vypínač do vypnutej polohy (O) a vytiahnite kľúč zapalovania.
3. Nastavte kosiace zariadenie do najnižšej polohy.
4. Demontujte kryt tunela rámu. Pozrite si časť *Montáž a demontáž krytu rámového tunela na strane 154*.
5. Odpojte oba 2 káble od žacieho ústrojenstva.

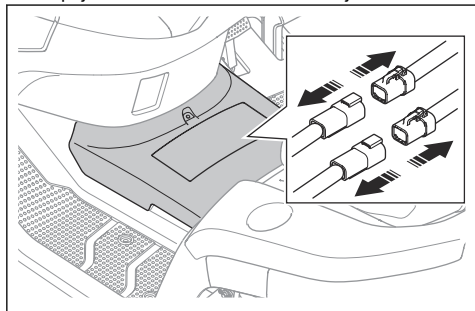

VAROVANIE: Uistite sa, že je vypínač nastavený do vypnutej polohy (O) a kľúč vypínača je vybratý. Riziko poškodenia elektrických súčiastok.

6. Odstráňte 4 skrutky a 2 kryty motora zo žacieho ústrojenstva.

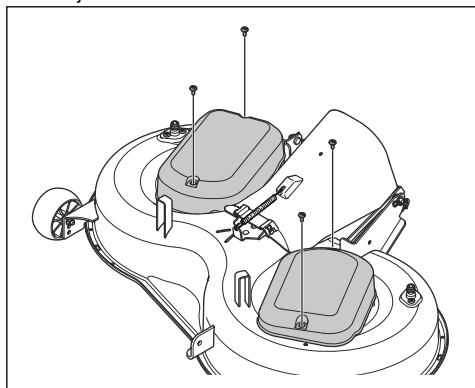

7. Vykonaním nasledujúcich krokov odpojte predné spriahadlo.

- a) Odmontujte sponu (A) a podložku (B).

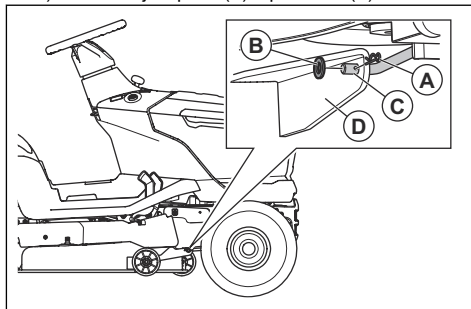

- b) Odpojte predné spriahadlo (C) od konzoly (D) na kosiacom zariadení.
8. Vykonaním nasledujúcich krokov odpojte 2 zadné spriahadlá. Jedno zadné spriahadlo sa nachádza na ľavej strane a jedno zadné spriahadlo na pravej strane výrobnok.



VÝSTRAHA: Kosiace zariadenie je ťažké. Pri od pájaní 2 zadných spriahadiel pridržajte ťaž kosiaceho zariadenia pomocou páčidla alebo ekvivalentného nástroja pod kosiacim zariadením.

- a) Odmontujte sponu (E), podložku (F) a čap (G) na ľavej strane.

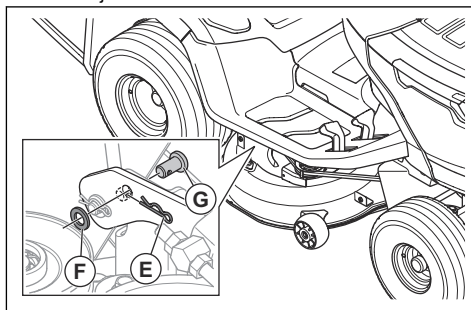

- b) Odpojte žacie ústrojenstvo z ľavého zadného spriahadla.
- c) Jednou rukou potiahnite a podržte páku výšky kosenia v najnižšej polohy. Odmontujte sponu, podložku a čap z prednej časti pravého zadného spriahadla.



VÝSTRAHA: Neuvoľňujte páku výšky kosenia. Mechanizmus na nastavenie výšky kosenia je odpružený. Ak nepotiahnete a nepodržíte páku výšky kosenia, sila pružiny môže spôsobiť poranenie pomliaždením.

- d) Odpojte žacie ústrojenstvo od pravého zadného spriahadla.
- e) Opatrne uvoľnite páku výšky kosenia.



VÝSTRAHA: Mechanizmus na nastavenie výšky kosenia je odpružený. Sila pružiny môže spôsobiť vážne poranenie pomliaždením. Nepribližujte sa časťami tela.

- 9. Presuňte páku výšky kosenia do najvyššej polohy.
- 10. Zatláčajte nadol spodnú výsypku a vyberte kosiace zariadenie z výrobu.

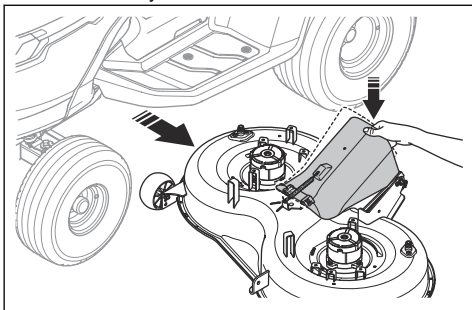

- 11. Kosiace zariadenie inštalujte rovnako, ale v opačnom poradí.

- a) Pri montáži kosiaceho zariadenia sa uistite, že spodná výsypka v správnej polohe.

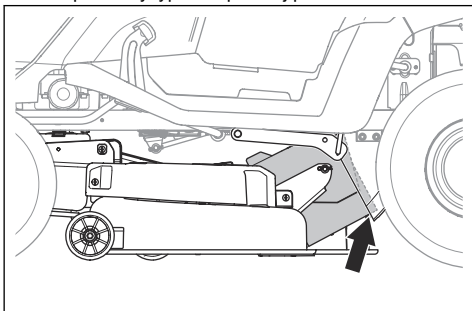

- b) Pri montáži kosiaceho zariadenia sa uistite, že sú konzoly v správnej polohe. Konzola na pravej strane (A) musí byť na vnútornej strane pravého zadného spriahadla. Konzola na ľavej strane (B) musí byť na vonkajšej strane ľavého zadného spriahadla.

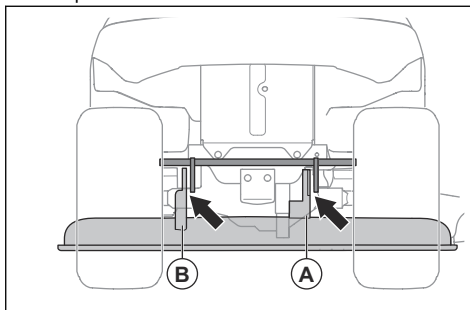

- c) Pripojte oba 2 káble ku kosiacemu zariadeniu (žaciemu ústrojenstvu).

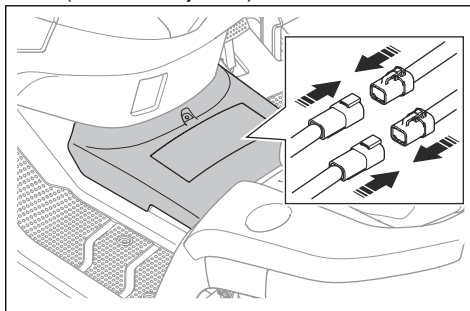

- d) Nainštalujte kryt tunela rámu. Pozrite si časť *Montáž a demontáž krytu rámového tunela* na strane 154.

Demontáž a montáž stredovej výsypky

1. Deaktivujte žacie ústrojenstvo a vypnite výrobok.
2. Nastavte vypínač do vypnutej polohy (O) a vytiahnite kľúč zapalovania.
3. Odstráňte zberný kôš.
4. Demontujte 2 matice a 2 podložky.

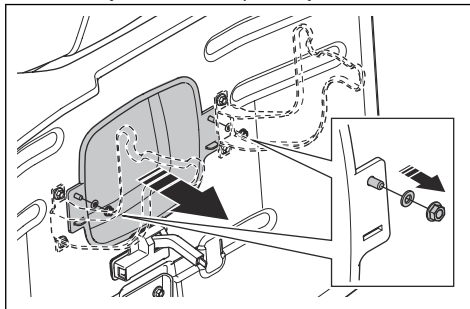

5. Vytiahnite stredovú výsypku.
6. Pri montáži stredovej výsypky postupujte v opačnom poradí.

Nastavenie rovnobežnosti kosiaceho zariadenia

Stranové nastavenie kosiaceho zariadenia

V prípade, že výška kosenia nie je rovnaká na pravej aj ľavej strane, je možné ju nastaviť.

1. Skontrolujte, či je vo všetkých 4 pneumatikách správny tlak. Pozrite si časť *Tlak v pneumatikách na strane 154*.
2. Zaparkujte s výrobkom na rovnom povrchu.
3. Nastavte vypínač do vypnutej polohy (O) a vytiahnite kľúč zapalovania.
4. Nastavte kosiace zariadenie do najvyššej polohy.
5. Odmerajte vzdialenosť (X) od spodného okraja kosiaceho zariadenia po zem na ľavej a pravej strane. Vzdialenosť musí byť na oboch stranách rovnaká.

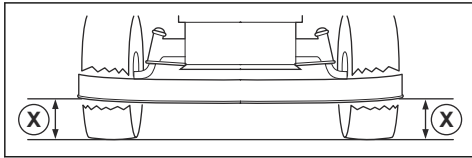

VÝSTRAHA: Nože na kosiacom zariadení sú ostré a môžu spôsobiť zranenie. Používajte ochranné rukavice.

6. Povoľte poistné matice na kotvách výšky kosenia.

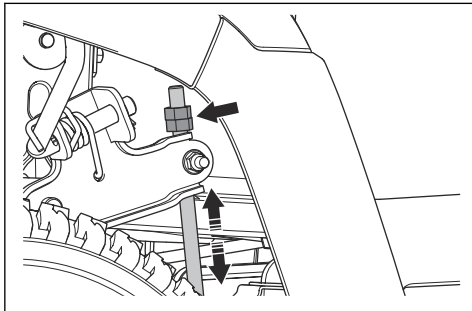

Poznámka: Kotvy výšky kosenia sa nachádzajú za kosiacim zariadením, pred zadnými kolesami.

7. Nastavujte matice na kotvách výšky kosenia, kým kosiace zariadenie nebude mať rovnakú výšku kosenia na ľavej a pravej strane.
 - a) Pootočte matice proti smeru hodinových ručičiek, aby ste spustili nadol kosiace zariadenie.
 - b) Potočte matice v smere hodinových ručičiek, aby ste zdvihli kosiace zariadenie.

8. Znova odmerajte vzdialenosť. Upravujte dovtedy, kým nie sú obe 2 strany v rovnakej výške.
9. Po dokončení stranového nastavenia utiahnite poistné matice.
10. Pokoste časť trávnik a posúďte výsledky. V prípade potreby ich upravte.

Nastavenie kosiaceho zariadenia v pozdĺžnom smere

Kosiace zariadenie musí byť stranovo (prične) vyrovnané predtým, než je možné vykonávať pozdĺžne nastavenie. Pozrite si časť *Stranové nastavenie kosiaceho zariadenia na strane 157*.

1. Skontrolujte, či je vo všetkých 4 pneumatikách správny tlak. Pozrite si časť *Tlak v pneumatikách na strane 154*.
2. Zaparkujte s výrobkom na rovnom povrchu.
3. Nastavte vypínač do vypnutej polohy (O) a vytiahnite kľúč zapalovania.
4. Nastavte kosiace zariadenie do najvyššej polohy.
5. Odmerajte vzdialenosť od spodného okraja kosiaceho zariadenia po zem v zadnej časti (A) a v prednej časti (B). Vzdialenosť vpredu musí byť o 5 – 10 mm menšia ako vzadu.

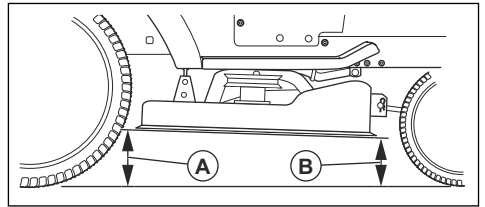

VÝSTRAHA: Nože na kosiacom zariadení sú ostré a môžu spôsobiť zranenie. Používajte ochranné rukavice.

6. Ak je potrebné vykonať nastavenie vpredu, uvoľnite poistnú maticu a pootočte maticu na prednom spriahadle.

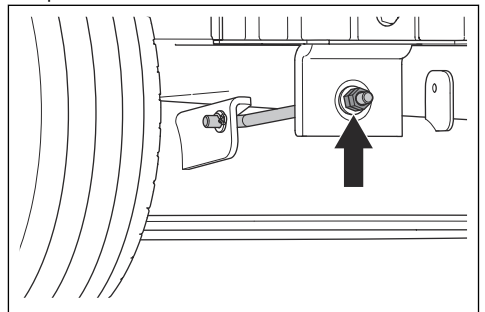

Poznámka: Predné spriahadlo sa nachádza v prednej časti výrobku za tlmícom výfuku.

- Pootočte maticu proti smeru hodinových ručičiek, aby ste spustili nadol prednú časť kosiaceho zariadenia.
 - Potočte maticu v smere hodinových ručičiek, aby ste zdvihli kosiace zariadenie.
 - Po dokončení nastavenia vpredu utiahnite poistnú maticu.
- Namontujte novú ľavú čepeľ na ľavú stranu a novú pravú čepeľ na pravú stranu. Ľavá čepeľ má označenie „Left“ (Ľavá) a pravá čepeľ má označenie „Right“ (Pravá).

Kontrola nožov



VAROVANIE: Poškodené alebo nesprávne vyvážené nože môžu spôsobiť poškodenie výrobku. Vymeňte poškodené nože. S naoštrením a vyvážením tupých nožov vám pomôže schválený servisný zástupca.

- Odmontujte kosiace zariadenie. Pozri časť *Demontáž a montáž kosiaceho zariadenia na strane 155*.
- Pohľadom skontrolujte, či nie sú nože poškodené a či nie je potrebné ich naostriť.

Výmena nožov

- Odmontujte kosiace zariadenie. Pozrite si časť *Demontáž a montáž kosiaceho zariadenia na strane 155*.
- Zaistíte čepele pomocou dreveného bloku.

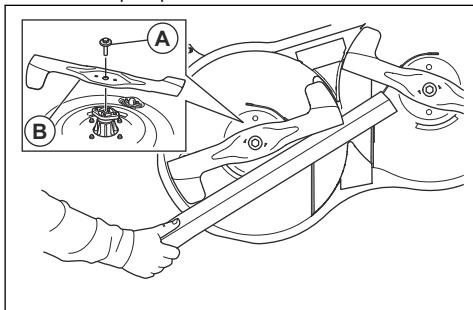

- Odmontujte skrutku (A) a nôž (B).

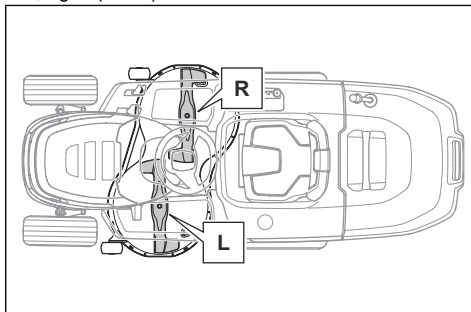

VAROVANIE: Čepele majú odlišný smer otáčania. Pravá čepeľ musí byť namontovaná na pravej strane a ľavá čepeľ musí byť namontovaná na ľavej strane.



VÝSTRAHA: Nesprávny typ noža môže spôsobiť odhadzovanie predmetov z kosiaceho zariadenia a vážne poranenie. Použite len nože uvedené v časti *Technické údaje na strane 167*.

- Uistite sa, že ohnuté konce na nožoch smerujú nahor.
- Skrutky utiahnite momentom 58.5–69.5 Nm.
- Namontujte kosiace zariadenie. Pozrite si časť *Demontáž a montáž kosiaceho zariadenia na strane 155*.

Nastavenie koliesok proti poškodeniu trávniká

Kolieska proti poškodeniu trávniká udržiavajú kosiace zariadenie v správnej polohe vzhľadom na zem a bránia poškodeniu trávniká na väčšine terénov. Kolieska proti poškodeniu trávniká sú správne nastavené, keď sú mierne nad zemou, keď je kosiace zariadenie v požadovanej výške kosenia.

- Zaparkujte s výrobkom na rovnom povrchu.
- Nastavte vypínač do vypnutej polohy (O) a odstráňte kľúč zapalovania.
- Nastavte kosiace zariadenie do požadovanej výšky kosenia. Pozrite si časť *Nastavenie výšky kosenia na strane 148*.

4. Odmontujte maticu (A), skrutku (B), podložku (C), koliesko proti poškodeniu trávniku (D) a puzdro (E).

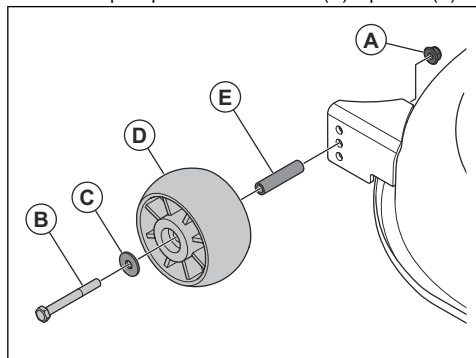

5. Nasadte koliesko proti poškodeniu trávniku, puzdro, skrutku, podložku a maticu do 1 z 3 otvorov.
6. Rovnakým spôsobom nastavte všetky kolieska proti poškodeniu trávniku.

Riešenie problémov

Plán riešenia problémov

Problém	Príčina	Akcia
Keď je vypínač prepnutý do polohy „I“, displej sa nezapne.	Batéria je vybitá.	Nabite batériu. Pozrite si časť <i>Nabíjanie batérie na strane 144</i> .
	Batéria je v režime spánku.	Ak chcete spustiť batériu, stlačte tlačidlo štart na 2 sekundy. Ak sa batéria nespustí, nabíjajte ju nepretržite, kým nebude úplne nabitá. Čas nabíjania je dlhší, keď je batéria v režime spánku.
	Poistka jednotky riadenia napájania je poškodená.	Vymeňte poistku jednotky riadenia napájania podľa <i>Výmena poistky pre jednotku riadenia napájania na strane 154</i> . Ak problém pretrváva, obráťte sa na servisného zástupcu predajcu Husqvarna.
	Displej alebo kábel k displeju je poškodený.	Obráťte sa na svojho servisného predajcu Husqvarna.
	Vypínač je poškodený.	
Režim pohonu sa nespustí, keď stlačíte tlačidlo štart.	Nesprávny postup štartovania.	Uistite sa, že ste použili správny postup spustenia. Pozrite si časť <i>Zapnutie výrobu na strane 147</i> .
	Tlačidlo štart bolo stlačené na menej ako 2 sekundy.	Stlačte a 2 sekundy podržte štartovacie tlačidlo. Zmena na displeji ukazuje, že je zapnutý režim pohonu.
	Riadiaci panel je pokazený.	Obráťte sa na svojho servisného predajcu Husqvarna.



Problém	Príčina	Akcia	
Motory kosiaceho zariadenia sa nespustia.	Žacie ústrojenstvo nie je aktivované.	Aktivujte kosiace zariadenie. Pozrite si časť <i>Aktivovanie a deaktivovanie žacieho ústrojenstva na strane 147.</i>	
	Kábel ku kosiacemu zariadeniu nie sú správne pripojené.	Namontujte žacie ústrojenstvo na výrobok. Pozrite si časť <i>Demontáž a montáž kosiaceho zariadenia na strane 155.</i>	
	Kosiace zariadenie je plné trávy.	Vyčistite žacie ústrojenstvo. Pozrite si časť <i>Čistenie výrobku na strane 151.</i>	
	Tráva je príliš vysoká.	Nastavte výšku kosenia podľa podmienok trávy.	
	Teplota riadiacich jednotiek motorov žacieho ústrojenstva je príliš vysoká.	Zastavte zariadenie a počkajte, kým sa teplota neznižuje. Reštartujte po 20 minútach.	
	Bezpečnostný systém pri cúvaní (ROS) je deaktivovaný.	Aktivujte bezpečnostný systém pri cúvaní (ROS). Pozrite si časť <i>Používanie systému bezpečnosti pri cúvaní (ROS) na strane 148.</i>	
	Bezpečnostný systém pri cúvaní (ROS) sa aktivuje, keď sa pokúsite znovu spustiť žacie ústrojenstvo.	<ol style="list-style-type: none"> 1. Prepnete vypínač do zapnutej polohy (I). 2. Spustíte režim pohonu. 3. Aktivujte bezpečnostný systém pri cúvaní (ROS). 4. Aktivujte kosiace zariadenie. 	
	V žacom ústrojenstve sa vyskytla chyba.		Deaktivujte kosiace zariadenie. Ak problém pretrváva, zastavte výrobok a nastavte vypínač do vypnutej polohy (O). Počkajte 5 minút pred spustením výrobku. Ak problém pretrváva, obráťte sa na servisného zástupcu predajcu Husqvarna.
			Na riešenie problému využite displej. Pozrite si časť <i>Signály svetiel LED na displeji na strane 162.</i>
	Na vyhadzovaní trávy nie je nainštalovaný zberný kôš ani iné príslušenstvo (ak je k dispozícii).	Uistite sa, že na vyhadzovaní trávy je nainštalovaný zberný kôš alebo iné príslušenstvo (ak je k dispozícii).	
Akumulátor je vybitý a nože sa zastavili, aby šetřili energiu. Pozrite si časť <i>Kontrolka akumulátora na strane 145.</i>	Nabite batériu. Pozrite si časť <i>Nabíjanie batérie na strane 144.</i>		
Motory kosiaceho zariadenia sú poškodené.	Obráťte sa na svojho servisného predajcu Husqvarna.		
Ovládacie jednotky motorov žacieho ústrojenstva sú poškodené.			
Kábel ku kosiacemu zariadeniu nie je napájaný.			







Problém	Príčina	Akcia
Akumulátor sa nenabíja. LED kontrolky nad zásuvkou nabíjačky sa nerozsvietia.	Nabíjačka batérie nie je správne pripojená k sieťovej zásuvke alebo k produktu.	Uistite sa, že je nabíjačka správne pripojená. Pozrite si časť <i>Nabíjanie batérie na strane 144</i> .
	Spínač ON/OFF (Zap./Vyp.) nabíjačky je v polohe OFF (Vyp.).	Spínač ON/OFF (Zap./Vyp.) na nabíjačke prepnite do polohy ON (Zap.).
	Nabíjačka akumulátora je poškodená.	Odpojte nabíjačku batérie a obráťte sa na svojho Husqvarna servisného predajcu.
	Vyskytla sa interná chyba.	
	Hlavný vypínač je poškodený.	Zástrčku nabíjačky pripájajte k sieťovej zásuvke s napätím a frekvenciou uvedenými na typovom štítku.
Akumulátor sa nenabíja. LED kontrolky nad zásuvkou nabíjačky blikajú načerveno.	Teplota nie je v rozsahu nabíjacej teploty.	Počkajte, kým sa teplota akumulátora nevráti do povoleného teplotného rozsahu pre nabíjanie. Pozrite si časť <i>Nabíjanie batérie na strane 144</i> . Pozrite sa, či sa na displeji neobjavia výstražné symboly. Pozrite si časti <i>Signály svetiel LED na displeji na strane 162</i> a <i>Výstražné kontrolky na obrazovke na strane 138</i> .
	Batéria je pokazená.	Odpojte nabíjačku batérie a obráťte sa na svojho Husqvarna servisného predajcu.
	Vyskytla sa interná chyba.	
Akumulátor sa nenabíja. LED kontrolky nad zásuvkou nabíjačky ukazujú stav nabitia žltou farbou.	Teplota akumulátora je vyššia alebo nižšia ako povolený rozsah teploty nabíjania.	Uistite sa, že nabíjačka a výrobok sú na mieste, ktoré je v povolenom rozsahu na teplotu nabíjania. Pozrite si časť <i>Nabíjanie batérie na strane 144</i> . Ak je pripojená nabíjačka, nabíjanie sa spustí automaticky, keď je teplota akumulátora v povolenom rozsahu teploty nabíjania. Ak problém pretrváva, obráťte sa na servisného predajcu spoločnosti Husqvarna.
Pri zapnutí žacieho ústrojenstva dochádza k vibráciám výrobku.	Nože sú uvoľnené alebo poškodené.	Skontrolujte čepele. Pozrite si časť <i>Kontrola nožov na strane 158</i> . Ak problém pretrváva, obráťte sa na servisného predajcu spoločnosti Husqvarna.
	Jeden alebo viac nožov nie je správne namontovaných alebo vyvážených.	
	Motor žacieho ústrojenstva je uvoľnený.	
Pri odpojení žacieho ústrojenstva dochádza k vibráciám výrobku.	Jedno alebo viac kolies je uvoľnených.	Vykonaňte vizuálnu kontrolu. Ak problém pretrváva, obráťte sa na servisného zástupcu predajcu Husqvarna.
	Produkt má prasknutú pneumatiku.	
	V produkte sa nachádzajú uvoľnené skrutky.	
	Pohonný motor je uvoľnený.	
Pri pokuse o pohyb výrobkom dozadu sa výrobok zastaví.	Bezpečnostný systém pri cúvaní (ROS) je deaktivovaný.	Aktivujte bezpečnostný systém pri cúvaní (ROS). Pozrite si časť <i>Používanie systému bezpečnosti pri cúvaní (ROS) na strane 148</i> .



Problém	Príčina	Akcia
Výsledok kosenia je neuspokojivý.	Čepele sú tupé.	Skontrolujte, či nože nie sú opotrebované alebo poškodené. Pozrite si časť <i>Kontrola nožov na strane 158</i> .
	Tráva je dlhá alebo mokrá.	Pozrite si časť <i>Zaistenie optimálnych výsledkov kosenia na strane 149</i> .
	Kosiace zariadenie nie je v rovnobežnej polohe so zemou.	Nastavte rovnobežnosť žacieho ústrojenstva. Pozrite si časť <i>Nastavenie rovnobežnosti kosiaceho zariadenia na strane 157</i> .
	Kosiace zariadenie je upchaté trávou.	Vyčistite žacie ústrojenstvo. Pozrite si časť <i>Čistenie výrobku na strane 151</i> .
	Stredová výsypka je upchatá trávou (ak je súčasťou výbavy).	Odstráňte upchatie trávou v stredovej výsypke.
	Vzduchové otvory v žacom ústrojenstvom sú upchaté.	Vyčistite žacie ústrojenstvo. Pozrite si časť <i>Pri čistení kosiaceho zariadenia na strane 152</i> .
	Tlak pneumatík sa líši na pravej a ľavej strane.	Skontrolujte, či je vo všetkých pneumatikách správny tlak. Pozrite si časť <i>Technické údaje na strane 167</i> .
	Výrobok sa používa pri príliš vysokej rýchlosti.	Pozrite si časť <i>Zaistenie optimálnych výsledkov kosenia na strane 149</i> .
	Otáčky motora sú príliš nízke.	Pozrite si časť <i>Zaistenie optimálnych výsledkov kosenia na strane 149</i> .

Signály svetiel LED na displeji

Svetlá LED na obrazovke poskytnú upozornenia, ak dôjde k poruche alebo ak nebudú splnené prevádzkové podmienky. Pozrite si časť *Prevádzkové podmienky na strane 137*.

Symbol	Meno	Ukazuje na displeji	Príčina/opatrenie
	Kontrola prítomnosti operátora (OPC)	Symbol zobrazuje.	Spustenie je zakázané, pretože operátor nesedí na sedadle.
		Symbol bliká.	Počas režimu pohonu sa obsluha zdvihne zo sedadla.
	Indikátor elektrickej parkovacej brzdy	Symbol zobrazuje.	Elektrická parkovacia brzda je aktivovaná.
		Symbol bliká.	Elektrická parkovacia brzda je deaktivovaná. Spustenie bolo zakázané. Pozrite si časť <i>Zapnutie výrobku na strane 147</i> .

Symbol	Meno	Ukazuje na displeji	Príčina/opatrenie
	Indikátor aktivovaných nožov	Symbol zobrazuje.	Kosiace zariadenie je aktivované.
		Symbol bliká niekoľko sekúnd.	Kosiace zariadenie je aktivované. Spustenie bolo zakázané. Pozrite si časť <i>Zapnutie výrobku na strane 147.</i>
	Výstražný indikátor	Symbol zobrazuje.	Výrobok zaznamenal kritickú chybu. Zastavte ho a prepnite vypínač do vypnutej polohy (O). Pred ďalším spustením výrobku počkajte 5 minút. Ak problém pretrváva, obráťte sa na servisného zástupcu predajcu Husqvarna.
		Symbol bliká.	Vo výrobku sa vyskytla chyba. Ďalšie informácie nájdete v kombinácii symbolov na displeji.
	Chyba aktivácie nožov	Symboly blikajú.	Teplota motora žacieho ústrojenstva alebo riadiacej jednotky motora žacieho ústrojenstva je príliš vysoká. Odpojte žacie ústrojenstvo a počkajte, kým sa teplota zníži. Ak problém pretrváva, obráťte sa na servisného zástupcu predajcu Husqvarna.
			V motore žacieho ústrojenstva alebo v riadiacej jednotke motora žacieho ústrojenstva je chyba. Deaktivujte kosiace zariadenie. Ak problém pretrváva, zastavte výrobok a pred opätovným spustením výrobku počkajte 5 minút. Ak problém pretrváva, obráťte sa na servisného zástupcu predajcu Husqvarna.
	Indikátor pohotovostného režimu	Symbol zobrazuje.	Výrobok je v režime pohonu.
		Symbol bliká.	Výrobok je v režime voľnobehu.
	Chyba pohotovostného režimu	Symboly blikajú.	Spustenie je znemožnené, pretože je stlačený pedál pre jazdu dopredu alebo pre jazdu dozadu. Pozrite si časť <i>Zapnutie výrobku na strane 147.</i>
	Indikátor úrovne batérie	Postupne blikajú 4 LED diódy.	Batéria sa nabíja. Spustenie je zakázané, pretože nabíjačka je pripojená. Pozrite si časť <i>Zapnutie výrobku na strane 147.</i>

Symbol	Meno	Ukazuje na displeji	Príčina/opatrenie
	Upozornenie akumulátora	LED dióda 1 na indikátore stavu nabitia akumulátora a indikátor upozornenia blikajú.	Batéria je vybitá. Nabite batériu. Pozrite si časť <i>Nabíjanie batérie na strane 144</i> .
		LED diódy 1 a 4 na indikátore stavu nabitia akumulátora a indikátor upozornenia blikajú.	Teplota batérie je vyššia ako doporučovaná. Zastavte výrobok a prepnite vypínač do vypnutej polohy (O). Pred opätovným spustením výrobku počkajte, kým sa teplota akumulátora zníži. Ak problém pretrváva, obráťte sa na servisného zástupcu predajcu Husqvarna.

Preprava, skladovanie a likvidácia

Preprava

- Produkt je ťažký a môže spôsobiť pomliaždeniny. Pri jeho nakladaní alebo vykladaní z vozidla alebo prívesu postupujte opatrne.
- Na prepravu produktu používajte schválený prívies.
- Pred prepravou produktu na prívese alebo na cestách sa uistite, že poznáte miestne dopravné predpisy.
- Aby ste uľahčili naloženie výrobku na príves, nastavte kosiace zariadenie do najvyššej polohy.

Postup pri ťahaní produktu

Ak chcete výrobok premiestňovať s vypnutým napájaním, automatická parkovacia brzda nesmie byť aktivovaná.

1. Dezaktivujte systém elektrickej parkovacej brzdy. V časti *Manuálne presúvanie výrobku na strane 146*.
2. Produkt tlačte len pri nízkej rýchlosti a na krátke vzdialenosti.

Bezpečné pripevnenie výrobku na prepravu



VÝSTRAHA: Pred pripevnením výrobku si musíte prečítať kapitolu o bezpečnosti a porozumieť uvedeným informáciám. V časti *Bezpečnosť na strane 133*.



VÝSTRAHA: Parkovacia brzda nepostačuje na zaistenie produktu počas prepravy. Produkt pevne pripevnite k nákladnej ploche.

Vybavenie: 2 schválené popruhy a 4 klíny.

1. Produkt zaparkujte do stredu nákladnej plochy.

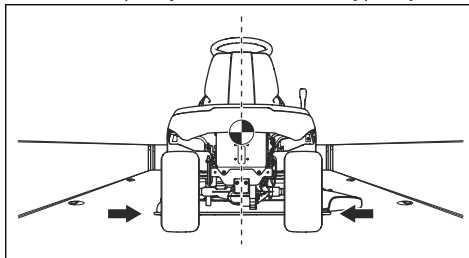

VAROVANIE: Pri preprave na prepravných vozidlách s krytom nechajte výrobok najprv vychladnúť a až potom ho umiestnite pod kryt.

2. Uistite sa, že sa ťažisko výrobku nachádza nad nápravou kolies prepravného vozidla. Ak na prepravu používate príves, uistite sa, či má ťažná tyč správnu vertikálnu silu.

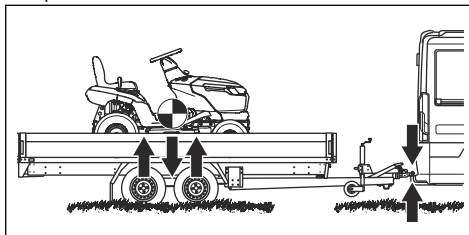

3. Aktivujte parkovacia brzdu.
4. Odstráňte všetky uvoľnené predmety.

5. Pripevnite prvý popruh k ťažnej tyči.

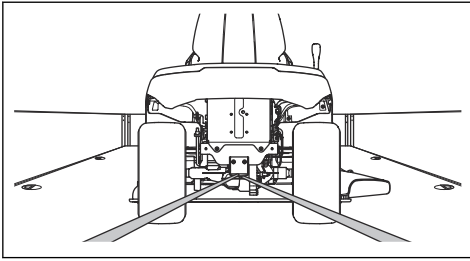

6. Napnutím popruhu smerom dozadu zaistíte výrobok k nakladacej ploche.

7. Druhý popruh natiahnite okolo prednej nápravy.

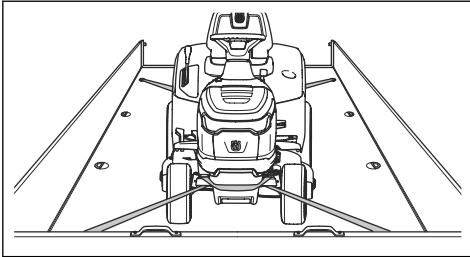

8. Pripevnite popruh k nákladnej ploche.

9. Napnite popruh smerom k prednej časti nákladnej plochy a zaistíte produkt o nákladnú plochu.

10. Klíny položte pred a za zadné kolesá.

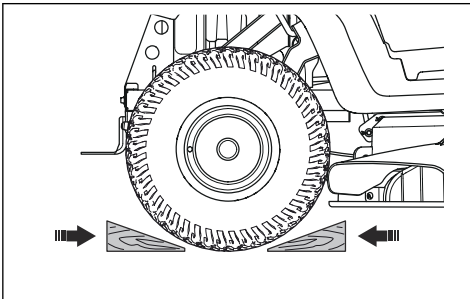

Preprava batérií

- Dodané 48 V batérie spĺňajú požiadavky právnych predpisov o nebezpečných nákladoch.
- Dodržiavajte špeciálne požiadavky na obaly a označenia pre komerčnú prepravu tretími stranami a špedičnými agentmi.
- Pred odoslaním výrobku sa poraďte s osobou s osobitým vzdelaním v oblasti nebezpečných materiálov. Dodržiavajte všetky príslušné vnútroštátne právne predpisy.
- Odhalené kontakty zaistíte páskou pri vkladaní akumulátora do balenia. Batériu vložte do pevného obalu, aby sa zabránilo jej pohybu.

Skladovanie

Výrobok pripravte na uskladnenie na konci sezóny a pred dlhším než 30 dňovým uskladnením.



VÝSTRAHA: Na zníženie nebezpečenstva požiaru odstráňte z produktu trávu, listy a iné horľavé materiály. Pred uskladnením nechajte produkt vychladnúť.

- Prepnite vypínač do vypnutej polohy (O).
- Očistite výrobok, pozrite si časť *Čistenie výrobku na strane 151*. Opravte poškodené nátery, aby sa predišlo korózii.
- Na produkte skontrolujte prípadné opotrebované alebo poškodené súčiastky a dotiahnite uvoľnené skrutky a matice.
- Pred uskladnením akumulátor úplne nabite. Úroveň nabitia batérií počas skladovania nesmie klesnúť pod 50 %.

Poznámka: Batéria sa môže prepnúť do režimu spánku, keď je produkt uskladnený alebo je stav nabitia veľmi nízky. Ak chcete spustiť batériu, stlačte tlačidlo štart na 2 sekundy. Ak sa batéria nespustí, nabíjajte ju nepretržite, kým nebude úplne nabitá. Čas nabíjania je dlhší, keď je batéria v režime spánku.

- Namažte všetky mazničky, spoje a nápravy.
- Výrobok skladujte na čistom a suchom mieste. Výrobok zakryte ochrannou plachtou.

Poznámka: Plachta na ochranu výrobku počas skladovania a prepravy je k dispozícii u predajcu.

- Výrobok skladujte v uzamknutom priestore mimo dosahu detí a neoprávnených osôb.
- Výrobok a napájací zdroj skladujte na suchom mieste, ktoré je chránené pred mrazom.
- Ak budete výrobok používať, skladujte ho na mieste s teplotou prostredia medzi 0 °C/32 °F a 50 °C/122 °F. Ak výrobok nebudete používať, môžete ho skladovať na mieste s teplotou prostredia medzi -20 °C/-4 °F a 50 °C/122 °F.
- Výrobok nevystavujte snežnému žiareniu.
- Výrobok neskladujte na miestach, kde sa môže vyskytovať statická elektrina.

Likvidácia batérie a nabíjačky batérií

Symbyly na výrobku alebo na jeho obale označujú, že sa tento výrobok nesmie likvidovať ako domáci odpad. Namiesto toho sa musí odovzdať do príslušnej recyklačnej stanice pre recykliáciu elektrických a elektronických zariadení.

Zaistením správnej likvidácie tohto výrobku pomôžete zabrániť potenciálnemu negatívnemu dopadu na životné prostredie a zdravie ľudí, ktorý by inak mohol

byť dôsledkom nesprávnej likvidácie tohto výrobku. Podrobnejšie informácie o recyklácii tohto výrobku získate na mestskom úrade, od služby zaisťujúcej spracovanie domáceho odpadu alebo v predajni, kde ste výrobok zakúpili.

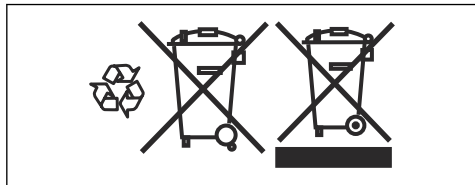

Likvidácia

- Chemikálie môžu byť nebezpečné a nesmú sa vylievať na zem. Použité chemikálie vždy zlikvidujte v servisnom stredisku alebo v zariadení na likvidáciu odpadov.
- Keď je produkt opotrebovaný, pošlite ho predajcovi alebo do miestneho recyklačného zariadenia.
- Olej a batérie môžu mať negatívny vplyv na životné prostredie. Dodržiavajte miestne požiadavky v oblasti recyklácie a platné predpisy.
- Akumulátor nelikvidujte ako komunálny odpad.
- Akumulátor pošlite servisnému zástupcovi spoločnosti Husqvarna alebo ho zlikvidujte v zariadení na likvidáciu starých akumulátorov.

Technické údaje

Technické údaje

Rozmer	
Šírka, bez kosiaceho zariadenia, mm	916
Šírka, vrátane kosiaceho zariadenia, mm	990
Výška, mm	1100
Dĺžka, bez zberného koša, mm	1850
Dĺžka, so zberným košom, mm	2290
Hmotnosť vrátane žacieho ústrojenstva a akumulátora, kg	194
Kapacita zberného koša, l	250
Rázvor kolies, mm	1152
Šírka stopy, predná, mm	730
Šírka stopy, zadná, mm	700
Tlak v pneumatikách, vpredu, kPa/bar/PSI	150/1,5/21,76
Tlak v pneumatikách, vzadu, kPa/bar/PSI	100/1/14,5
Predné pneumatiky	15 × 6 – 6
Zadné pneumatiky	18 × 8,5 – 8
Maximálny sklon, stupne °	10
Max. hmotnosť ťahaného zariadenia, pri sklone 10 °, kg	100
Max. povolené vertikálne zaťaženie na ťažnú tyč, N/kg	250/25
Max. povolené horizontálne zaťaženie na ťažnú tyč, N/kg	250/25
Hnací motor	
Typ motora	Bezkefkový DC motor
Napätie, V	48
Menovitý výkon motora, kW	1,5
Max. rýchlosť motora, ot./min.	3500
Prevodovka	
Značka	LINIX
Objem maziva, l	0,12
Maximálna rýchlosť jazdy dopredu, km/h	10
Maximálna rýchlosť jazdy dozadu, km/h	6
Elektrický systém	
Typ	48 V, jednosmerný, záporné uzemnenie

Hlavná poistka, A	80
Poistka kosiaceho zariadenia, A	80
Poistka pre jednotku riadenia napájania, A/V	3 / 58
Typ žiarovky	12 V, 18 W
Kosiace zariadenie	
Šírka rezu, mm	950
Výkon motora kosiaceho zariadenia, kW	2 × 0,9
Výška rezu, 6 polôh, mm	25 – 100
Emisie hluku ¹⁹	
Nameraná úroveň hlučnosti dB(A)	99
Zaručená úroveň hlučnosti dB(A)	100
Úrovne hlučnosti ²⁰	
Hladina akustického tlaku pri uchu operátora, dB(A)	87
Úrovne vibrácií ²¹	
Úroveň vibrácií na volante, m/s ²	1,2
Úroveň vibrácií v sedadle, m/s ²	2,0
Nože	
Dĺžka noža, mm	483
Číslo položky, ľavá čepeľ	537 67 41-08
Číslo výrobku, pravá čepeľ	537 67 40-08
Číslo výrobku, mulčovacia súprava (príslušenstvo) ²²	547 55 58-01
Číslo výrobku, ľavý mulčovací nôž (príslušenstvo) ²³	537 67 43-08
Číslo výrobku, pravý mulčovací nôž (príslušenstvo) ²⁴	537 67 44-08



VÝSTRAHA: Používajte iba kosiace zariadenia, ktoré sú uvedené v tomto návode. Kosiace zariadenia, ktoré nie sú schválené pre tento výrobok, môžu spôsobiť vymršťovanie predmetov vysokou rýchlosťou a vážne poranenie.

Kontrolné body	
Rovnoběžnosť kosiaceho zariadenia s výškou rezu v polohe 1	5 – 10 mm/0,197 – 0,394 palca

¹⁹ Hladina hluku meraná ako akustický tlak (L_{WA}) v súlade s európskou smernicou 2000/14/ES.

²⁰ Hladina akustického tlaku podľa smernice EN ISO 5395. Uvádzané údaje pre hladinu akustického tlaku majú typický štatistický rozptyl (štandardnú odchýlku) 3,0 dB(A).

²¹ Úroveň vibrácií podľa smernice EN ISO 5395. Uvádzané údaje pre úroveň vibrácií majú typický štatistický rozptyl (štandardnú odchýlku) 1,5 m/s² (volant) a 1,5 m/s² (sedadlo).

²² Mulčovacia súprava obsahuje nože, mulčovaciu upchávku a diely na zostavenie.

²³ Nôž používajte len s kompletnými dielmi mulčovacej súpravy 547 55 58-01.

²⁴ Nôž používajte len s kompletnými dielmi mulčovacej súpravy 547 55 58-01.

Kontrolné body	
Ovládanie výšky rezu v polohe 1	25 ± 2 mm/0,98 ± 0,079 palca

Schválené batérie

Používajte len originálne batérie určené pre tento produkt.

Batéria	EM-5240Li
Objednávacie číslo	598 84 43-01
Typ	Lítium-iónová
Kapacita batérie, Ah	38,5
Menovité napätie, V	50,4
Hmotnosť, kg/lb	17/38

Schválené nabíjačky akumulátorov

Nabíjačka batérie	PS300C (súčasť balenia)	PS900C (voliteľné)
Vstupné napätie, V	220 – 240	220 – 240
Vstupný prúd, A	1,8	4,5
Frekvencia, Hz	50	50
Výkon, W	300	900
Výstupné napätie, V	58	58
Výstupný prúd, A	5,3	15,5

Servis

Každý rok absolvujte prehliadku v autorizovanom servisnom stredisku na zaistenie bezpečného a optimálneho fungovania počas hlavnej sezóny. Najlepší čas na vykonanie servisu alebo generálnej opravy produktu je obdobie mimo hlavnej sezóny.

Pri odosielaní objednávky náhradných dielov poskytnite informácie o roku zakúpenia, modeli, type a výrobnom čísle.

Vždy používajte originálne náhradné diely.

Vyhlasenie o zhode

Vyhlasenie o zhode EÚ

My, spoločnosť Husqvarna AB, SE 561 82
Husqvarna, ŠVÉDSKO, tel. +46 36 146500, s plnou
zodpovednosťou vyhlasujeme, že tento výrobok:

Popis	Pojazdná kosačka na trávnik
Značka	Husqvarna
Typ/model	TC 100i
Identifikácia	Výrobné číslo z roku 2023 a nasledujúcich rokov

plne spĺňa nasledujúce smernice a nariadenia EÚ:

Smernice/Nariadenia	Popis
2006/42/ES	„o strojových zariadeniach“
2014/30/EÚ	„o elektromagnetickej kompatibilité“
2000/14/ES	„týkajúca sa emisie hluku v prostredí pochádzajúceho zo zariadení používaných na voľnom priestranstve“
2011/65/EÚ	„o obmedzení používania určitých nebezpečných látok v elektrických a elektronických zariadeniach“

a že sa pri ňom uplatňujú nasledujúce
normy a/alebo technické špecifikácie; EN ISO
12100:2010, EN ISO 5395-1:2013+A1:2018,
EN ISO 5395-3:2013+A1:2017+A2:2018, EN
62841-1:2015/AC:2015/A11:2022, EN ISO
14982:2009, EN 61000-6-2:2005, EN
61000-6-3:2007+A1:2011+AC:2012, EN 50665:2017,
EN IEC 63000:2018.

Notifikovaný orgán: 0197, TÜV Rheinland LGA Products
GmbH, Tillystrasse 2, 90431 Nürnberg, Germany
osvedčil zhodu so smernicou Rady 2000/14/ES,
posudzovanie zhody: príloha VI.

Viac informácií týkajúcich sa emisii hluku nájdete v časti
Technické údaje na strane 167.

Husqvarna, 2024-01-30



Claes Losdal, Manažér vývoja/výrobky pre záhradu,
Husqvarna AB

Zodpovedný za technickú dokumentáciu



Husqvarna®

www.husqvarna.com

Eredeti útmutatás
Oryginalne instrukcje
Původní pokyny
Pôvodné pokyny

1143705-50



2024-05-20